



**РУКОВОДСТВО ПО ЭКСПЛУАТАЦИИ
CITROËN C5 AIRCROSS**

Добро пожаловать!

Благодарим вас за выбор Citroën C5 Aircross.

В руководстве содержатся рекомендации и основная информация по безопасной эксплуатации вашего автомобиля. Настоятельно рекомендуем ознакомиться с данным документом, а также изучить содержание сервисно-гарантийной книжки. В комплектации вашего автомобиля содержится только часть представленного здесь оборудования — в зависимости от варианта исполнения, модификации и характеристик, предназначенных для страны, в которую он поставляется.

Описание функций и систем, а также иллюстрации к ним приведены исключительно в справочных целях.

Компания ООО «ПЕЖО СИТРОЕН РУС» оставляет за собой право на внесение изменений и усовершенствований в технические характеристики, оборудование и дополнительные принадлежности без обязательства вносить их в данный документ.

При передаче автомобиля новому владельцу не забудьте передать ему данное **Руководство**.

В данном документе представлена полная информация о модели. Наличие описываемого оборудования зависит от комплектации автомобиля.

Список официальных дилерских центров CITROËN смотрите на сайте citroen.ru

Условные обозначения



Предупреждение, касающееся безопасности



Дополнительная информация



Функция защиты окружающей среды



Автомобиль с левосторонним управлением



Автомобиль с правосторонним управлением



Черным прямоугольником обозначается место расположения системы/кнопки



Органы управления и контрольные приборы.

Иллюстрации и описания приведены в справочных целях. Наличие и расположение конкретных элементов зависит от версии и комплектации автомобиля.

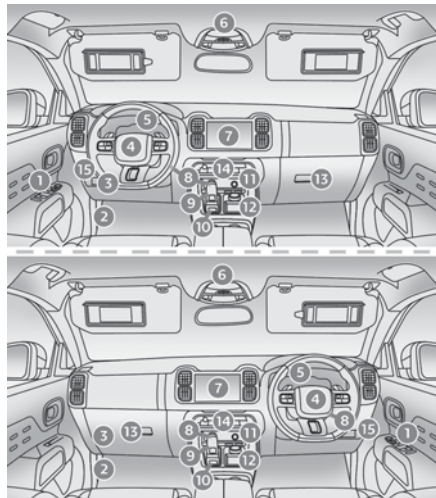

1. Наружные зеркала заднего вида
Стеклоподъемники
2. Ручка для отпирания капота из салона
3. Блок электрических предохранителей в приборной панели

4. Звуковой сигнал
Фронтальная подушка безопасности водителя
5. Панель приборов
6. Плафон
Панель контрольных ламп ремней безопасности и подушки безопасности переднего пассажира
Управление потолочным люком и шторками
Внутреннее зеркало заднего вида/
светодиодный индикатор вождения в режиме **Electric**
7. Сенсорный экран с CITROËN Connect Radio или CITROËN Connect Nav
8. Включение/выключение двигателя
9. Коробка передач
10. Электрический стояночный тормоз
11. Беспроводное зарядное устройство для смартфона
Разъем 12 В/разъем USB
12. Выбор режима вождения
Система «Hill Assist Descent Control»
Advanced Grip Control
13. Перчаточный ящик
Выключатель подушки безопасности пассажира
14. Центральная панель переключателей (нижняя и верхняя)
15. Боковая панель переключателей

Переключатели на рулевом колесе

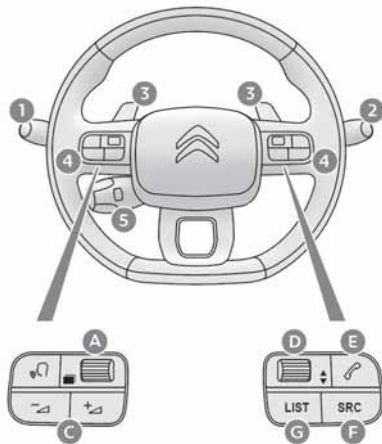

1. Выключатели внешних световых приборов/указатели поворотов
2. Выключатели стеклоочистителя/стеклоомывателя/бортового компьютера
3. Подрулевые переключатели автоматической коробки передач
4. Элементы управления аудиосистемой
- A. Выбор режима индикации на панели приборов
- C. Повышение/понижение уровня громкости
- D. Выбор предыдущего/следующего медиаустройства
- E. Подтверждение выбора

- E. Доступ к меню **Телефон**
Управление вызовами
- F. Выбор источника аудиосигнала
- G. Показ списка всех радиостанций/звуковых дорожек
5. Переключатели круиз-контроля / ограничителя скорости / Адаптивный регулятор скорости

Боковая панель переключателей

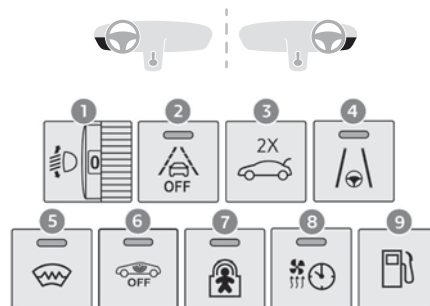

1. Корректор угла наклона фар
2. Активный контроль непреднамеренного пересечения линий дорожной разметки
3. Открывание/закрывание крышки багажного отделения с доступом «без рук»
4. Система помощи в соблюдении полосы движения
5. Ветровое стекло с обогревом
6. Охранная сигнализация
7. «Детская» блокировка замков с электроприводом

8. Контрольная лампа дополнительной системы обогрева/вентиляции
9. Открывание люка заправочной горловины топливного бака

Центральная панель переключателей (нижняя и верхняя)

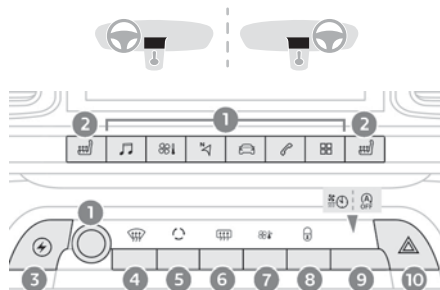

1. Доступ к меню сенсорного экрана (CITROËN Connect Radio или CITROËN Connect Nav)
2. Сиденья с подогревом
3. Доступ к меню в режиме **Energy**
4. Удаление конденсата с ветрового стекла и передних окон
5. Рециркуляция воздуха в салоне с ручным управлением
6. Удаление конденсата/инея с заднего стекла
7. Выключение вентиляции
8. Центральный замок
9. «Стоп-старт» или контрольная лампа преднастройки температуры
10. Аварийная световая сигнализация

Эко-вождение

Эко-вождение относится к ряду повседневных действий, которые позволяют водителю оптимизировать потребление энергии (топливо и/или электричество) и выбросы CO₂.

Эффективное использование коробки передач

На автомобилях с механической коробкой передач начинайте движение плавно и не запаздывайте с переходом на высшие передачи. При разгоне переключайтесь на высшую передачу пораньше. На автомобиле с автоматической коробкой передач используйте автоматический режим. Не выжимайте педаль акселератора с усилием и внезапно. Индикатор переключения передач будет подсказывать вам момент, когда нужно перейти на самую подходящую передачу: как только на панели приборов отобразится подсказка, сразу следуйте ей. На автомобиле с автоматической коробкой передач индикатор переключения передач работает только в режиме ручного переключения.

Придерживайтесь плавного стиля вождения

Соблюдайте безопасные интервалы между автомобилями, старайтесь больше тормозить двигателем, а не педалью тормоза, плавно нажимайте на педаль акселератора. Эти действия помогают снизить энергопотребление, выбросы CO₂ и общий шум от транспорта.

Используйте режим вождения «Эко».

На автомобиле с коробкой передач ATN 8, когда селектор переведен в режим **D** (кроме

режима СПОРТ), выполните движение на нейтральной передаче, полностью подняв ногу с педали акселератора для экономии топлива. Если дорожное движение не плотное, включите круиз-контроль.

Умеренно пользуйтесь бортовым электрическим оборудованием

Если перед поездкой в салоне слишком жарко, проветрите его — опустите стекла и откройте дефлекторы, прежде чем включить кондиционер. По достижении скорости более 50 км/ч поднимите стекла и оставьте дефлекторы открытыми. Пользуйтесь дополнительными средствами регулирования температуры в салоне (например, заслонкой потолочного люка, шторами). Как только будет достигнута желаемая температура, выключите кондиционер, если это не климат-контроль. Отключите обдув и обогрев стекол, если они не управляются автоматически. Как можно раньше выключайте подогрев сидений. Не водите автомобиль с включенными фарами и/или противотуманными фарами, если видимость на дороге достаточна. Не следует прогревать двигатель перед началом движения, особенно зимой (за исключением условий очень низких зимних температур: ниже -23°C). В движении автомобиль прогревается быстрее. Если вы пассажир, не перегружайте бортовую электросеть мультимедийными приборами (например, киноприставками, аудиоплеерами, видеоиграми) в целях экономии электроэнергии.

Покидая автомобиль, отключайте от бортовой сети переносные приборы.

Ограничьте причины перерасхода топлива

Равномерно распределяйте груз в автомобиле. Тяжелые предметы укладывайте в багажном отделении как можно ближе к задним сиденьям. Ограничивайте загрузку автомобиля и снижайте его аэродинамическое сопротивление (например, уберите с крыши дуги, багажник, велобагажник, отцепите прицеп). Предпочтительно использовать кофр для перевозки багажа на крыше. Снимите с крыши багажные дуги и багажник для перевозки грузов после использования. По окончании зимнего сезона замените зимние шины летними. Избегайте длительного вождения в режиме СПОРТ, чтобы ограничить потребление энергии.

Выполняйте инструкции по обслуживанию

Регулярно проверяйте давление воздуха на холодных шинах, оно должно соответствовать указанному на этикетке в дверном проеме со стороны водителя. В частности, эту проверку следует выполнять:

- перед длительной поездкой.
- в межсезонье.
- после длительного перерыва между поездками.

Не забывайте проверять давление в запасном колесе и в колесах прицепа или дома-фургона. Своевременно проводите техническое обслуживание автомобиля (например, замену масла, масляного и воздушного фильтров, салонного фильтра и т. д.). Придерживайтесь графика операций, указанных в плане технического обслуживания производителя.

Цифровая панель приборов

Данную панель приборов можно настраивать. Содержимое и наличие информации зависят от выбранного режима отображения и комплектации автомобиля.

В примере рассматривается режим отображения DIALS:

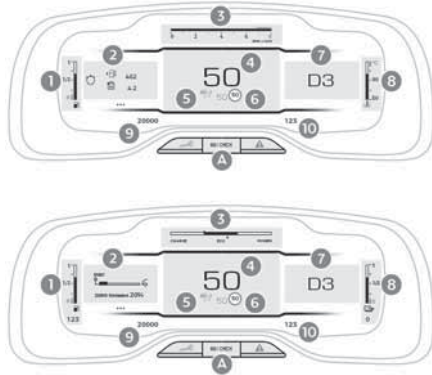

1. Индикатор уровня топлива
Оставшийся запас топлива (км или мили)
(гибридный привод, перезаряжаемый)
2. Бортовой компьютер
3. Тахометр (x 1 000 об/мин) (на версиях с бензиновым или дизельным двигателем)
Индикатор мощности (на гибридных моделях с подзарядкой)
4. Цифровой спидометр (км/ч или миль/ч)

5. Настройки системы круиз-контроля или ограничителя скорости
6. Показ дорожных знаков ограничения скорости
7. Положение селектора и передачи в автоматической коробке передач
Индикатор переключения передач
Выбранный режим вождения
8. Индикатор температуры охлаждающей жидкости (°C) (на версиях с бензиновым или дизельным двигателем)
Уровень заряда аккумуляторной батареи и оставшийся запас хода (мили или км)
(гибридный привод, перезаряжаемый)
9. Счетчик общего пробега (в км или в милях)
10. Счетчик пробега за поездку (в км или в милях)

Кнопка управления

- A. Короткое нажатие: отображение журнала уведомлений, напоминание о плановом техническом обслуживании или оставшийся запас хода в соответствии с AdBlue® или системой SCR (км или мили), а также отображение показателей давления в шинах. При длительном нажатии: обнуление индикатора остатка пробега до планового технического обслуживания или счетчика пробега за поездку (в зависимости от контекста).

Контрольные лампы

Одни лампы расположены на постоянном месте, другие могут менять свое местоположение.

Для систем с контрольными лампами включенного и выключенного состояний отведено постоянное место.

Постоянная информация

В режиме стандартной индикации на панели приборов отображается следующее:

- фиксированное местоположение на дисплее:
 - Тахометр (на версиях с бензиновым или дизельным двигателем).
 - Индикатор уровня топлива.
 - Индикатор температуры охлаждающей жидкости.
 - Индикатор уровня заряда и запаса хода (заряжаемые гибридные модификации).
 - Индикатор питания (заряжаемые гибридные модификации).
 - Счетчики пробега.
- плавающее местоположение на дисплее:
 - Информация, связанная с коробкой передач и индикатором переключения передач.
 - Цифровой спидометр.
 - Кратковременные уведомления о состоянии или сбоях систем.

Информация по выбору

В зависимости от выбранного режима индикации и включенных функций на панели приборов может отображаться дополнительная информация:

- Тахометр (на версиях с бензиновым или дизельным двигателем).
- Бортовой компьютер.
- Информация систем помощи при вождении.
- ограничитель скорости или круиз-контроль.
- Текущий медиаисточник.
- Указания навигатора.
- Аналоговый спидометр.
- Уровень и температура масла в двигателе.

Персональные настройки панели приборов

Во внешнем виде панели приборов можно изменить:

- цвет индикации.
- режим индикации.

Язык и единицы измерения

Эти настройки зависят от параметров сенсорного экрана.

В заграничной поездке единицы измерения скорости должны быть установлены в соответствии со страной, в которой вы находитесь (км/ч, км или м/ч, мили).

 Из соображений безопасности все эти настройки следует осуществлять на неподвижном автомобиле.

Выбор цвета индикации



- ▶ Нажмите «**Настройки**» на верхней панели сенсорного экрана.
- ▶ Выберите «**Темы**».
- ▶ Выберите цвет индикации.

Выбор режима индикации

Режимы отличаются типом информации, отображаемой на панели приборов.



- ▶ Вращая регулятор, расположенный слева от рулевого колеса, можно просмотреть имеющиеся режимы индикации в левой части панели приборов.
 - ▶ Нажмите регулятор, чтобы подтвердить выбор. Новый режим индикации применяется сразу.
- Если вы не повернете регулятор, то через несколько минут будет автоматически активирован выбранный режим индикации.

Режимы индикации

- «**ПРИБОРЫ**»: стандартная индикация аналоговых и цифровых спидометров, счетчика общего пробега и:
 - индикатора уровня топлива, индикатора температуры охлаждающей жидкости и тахометра (на версиях с бензиновым или дизельным двигателем);
 - индикатора уровня топлива, индикатора заряда аккумуляторной батареи и индикатора питания (заряжаемые гибридные модификации);
- «**ВОЖДЕНИЕ**»: определенная индикация, дополненная информацией об активных системах помощи при вождении.

– «**МИНИМАЛЬНЫЙ**»: ограниченная индикация с цифровым спидометром, счетчиком общего пробега и:

- индикатором уровня топлива и индикатором температуры охлаждающей жидкости (на версиях с бензиновым или дизельным двигателем);
 - индикатором уровня топлива и индикатором заряда аккумуляторной батареи (на версиях с заряжаемым гибридным приводом).
- «**PERSONAL**» (Индивидуальный): минимальная индикация с возможностью выбрать дополнительную информацию для отображения в настраиваемых пользователем левой и правой зонах панели приборов.

Настройка режима индикации «PERSONAL»* (Индивидуальный)

С CITROËN Connect Radio

- ▶ Нажмите **Настройки** на верхней панели сенсорного экрана.
- ▶ Выберите «**Конфигурация**».
- ▶ Выберите **Персональная настройка панели приборов**.

С CITROËN Connect Nav

- ▶ Нажмите **Настройки** на верхней панели сенсорного экрана.
- ▶ Выберите **ОПЦИИ**.
- ▶ Выберите **Персональная настройка панели приборов**.

▶ В правой и в левой частях настраиваемых зон выберите тип информации при помощи соответствующих стрелок на сенсорном экране:

- **Системы помощи при вождении**.
- «**Сбой**» (пусто).
- «**G-метрия**» (в зависимости от версии).
- «**Медиаустройства**».
- **Бортовой компьютер**.
- «**Уровень внимательности**».
- «**Тахометр**» (в зависимости от версии).

▶ Подтвердите, чтобы сохранить настройку и закрыть меню.

Информация отображается на панели приборов сразу после выбора соответствующего режима индикации.

Контрольные лампы систем

Визуально воспринимаемые сигналы, отображающиеся в виде символов, информируют водителя о появлении какой-либо неисправности (контрольные лампы неисправных состояний) или о состоянии той или иной системы (контрольные лампы включения или отключения). Некоторые лампы могут работать в двух режимах (мигают и горят постоянно), а также в нескольких цветовых режимах.

Сопутствующие уведомления

Некоторые лампы могут загораться в сопровождении звукового сигнала и сообщения на панели приборов.

Сопоставив режим лампы с поведением автомобиля, можно судить, исправны ли его системы или речь действительно идет о появлении неисправности. Для получения дальнейшей информации изучите описание каждой лампы.

При включении зажигания

Некоторые контрольные лампы красного или оранжевого цвета загораются на несколько секунд сразу при включении зажигания. Они должны погаснуть сразу с пуском двигателя. Дополнительную информацию о функции или системе см. в соответствующей рубрике.

Контрольная лампа горит постоянно

Горящая контрольная лампа красного или оранжевого цвета свидетельствует о неисправности, требующей анализа.

Если контрольная лампа продолжает гореть

Индексы **(1)**, **(2)** и **(3)** в описании контрольных ламп указывают на необходимость обратиться к квалифицированным специалистам помимо принятия срочных рекомендованных мер.

(1): необходимо остановить автомобиль.

При первой же возможности остановитесь и выключите зажигание.

(2): Обратитесь в сервисную сеть CITROËN или в специализированный техцентр.

(3): Отправляйтесь в сервисную сеть CITROËN или в специализированный техцентр.

Перечень контрольных ламп

Красные сигнализаторы

STOP



Горит постоянно, одновременно с другим сигнализатором неисправности в сопровождении текстового сообщения и звукового сигнала.

Обнаружена серьезная неисправность двигателя, тормозной системы, рулевого управления с усилителем, автоматической коробки передач либо с существенным сбоем в работе бортовой электрической сети.

Выполните пункт (1), затем пункт (2).

Давление масла в двигателе



Горит постоянно.
Система смазки двигателя неисправна.

Выполните пункт (1), затем пункт (2).

Максимальная температура охлаждающей жидкости



Горит постоянно.
Температура в системе охлаждения двигателя слишком высокая.

Выполните (1), дождитесь охлаждения двигателя, чтобы пополнить, при необходимости, уровень охлаждающей жидкости. Если проблема остается, выполните (2).

Заряд АКБ



Горит постоянно.
Неисправен контур зарядки аккумуляторной батареи (загрязнены или ослаблены клеммы, ремень генератора ослаблен или оборван и т. д.). Очистите и повторно затяните скобы. Если контрольная лампа не погасла при пуске двигателя, выполните (2).

Дверь не закрыта



Горит постоянно с сообщением, указывающим на открытый элемент.

Если какая-либо дверь или крышка багажника окажутся не закрыты (скорость менее 10 км/ч).



Горит постоянно с сообщением и звуковым сигналом.

Если какая-либо дверь или крышка багажника окажутся не закрыты (скорость менее 10 км/ч).

Напрястегнутые / отстегнутые ремни безопасности



Горит постоянно или мигает в сопровождении звучащего зуммера.

Ремень безопасности не был пристегнут или был отстегнут.

Электрический стояночный тормоз



Горит постоянно.

Электрический стояночный тормоз включен.



Мигает.

Механизм затягивания и отпускания тормоза неисправен.

Выполните пункт (1): припаркуйте автомобиль на ровной (горизонтальной) площадке.

На автомобиле с механической коробкой передач: включите передачу.

На автомобиле с автоматической коробкой передач: переведите селектор в режим **P**.

Выключите зажигание и выполните пункт (2).

Торможение



Горит постоянно.

Значительное падение уровня тормозной жидкости в системе.

Выполните пункт (1), затем долейте жидкость, соответствующую рекомендациям производителя.

Если проблема остается, выполните пункт (2).



Горит постоянно.

Электронный регулятор тормозных сил (EBFD) неисправен.

Выполните пункт (1), затем пункт (2).

Оранжевые контрольные лампы

Антиблокировочная тормозная система ABS



Горит постоянно.

Антиблокировочная система неисправна.

Тормозная система автомобиля продолжает работать в штатном режиме.

Ведите автомобиль осторожно на умеренной скорости, затем (3).

Service



Загорается на короткое время в

сопровождении сообщения.

Обнаружены один или несколько несущественных сбоев в системах, не имеющих собственной контрольной лампы.

Определите причину неисправности по сообщению на панели приборов.

Причину некоторых сбоев вы можете определить самостоятельно, например открытую дверь или начало насыщения сажевого фильтра.

В остальных случаях, например при неисправности системы контроля низкого давления в шинах, выполните пункт (3).



Горит постоянно в сопровождении

сообщения.

Обнаружен существенный сбой или несколько сбоев, для которых нет отдельной контрольной лампы.

Определите причину сбоя по сообщению на панели приборов, затем выполните пункт (3).



Горит контрольная лампа

обслуживания; мигает, а затем горит

пиктограмма технического обслуживания.

Техническое обслуживание пропущено.

При первой же возможности пройдите техническое обслуживание.

Система диагностики двигателя



Мигает.

Блок управления двигателем неисправен.

Каталитический нейтрализатор может быть поврежден.

Немедленно выполните пункт (2).



Горит постоянно.

Система снижения токсичности

отработавших газов неисправна.

Контрольная лампа должна погаснуть при пуске двигателя.

Быстро выполнить (3).

Датчик интервала/Active Safety Brake



Мигает.

Система работает.

Кратковременными притормаживаниями система снижает скорость фронтального столкновения с впереди идущим автомобилем.



Горит постоянно, сопровождается сообщением и звуковым сигналом.

Система неисправна.

Выполните пункт (3).

Датчик интервала / Active Safety Brake



Горит постоянно, сопровождается показом сообщения.

Система отключена через меню настроек систем автомобиля.

Активный контроль непреднамеренного пересечения линий дорожной разметки



Горит постоянно.

Система автоматически отключилась или была установлена в режим ожидания.



Мигает.

Вы собираетесь пересечь прерывистую линию разметки, не включив указатель поворота.

Система активируется и корректирует траекторию со стороны отслеженной линии.



Горит постоянно.

Система неисправна.

Выполните пункт (3).

Система помощи в соблюдении полосы движения



Горит постоянно, одновременно с сигнализатором обслуживания.

Система неисправна.

Выполните пункт (3).

Система динамической стабилизации (DSC)/Противобуксовочная система (ASR)



Горит постоянно.

Система отключена.

Система DSC/ASR вновь активируется при пуске двигателя и при достижении скорости 50 км/ч. Если скорость движения автомобиля ниже 50 км/ч, ее можно активировать принудительно.



Мигает.

Система DSC/ASR срабатывает в случае недостаточного сцепления колес с дорогой или схода автомобиля с траектории.



Горит постоянно.

Система DSC/ASR неисправна.

Выполните пункт (3).

Неисправность системы экстренного торможения (при наличии электрического стояночного тормоза)



Горит постоянно, в сопровождении

сообщения «Неисправен стояночный

тормоз».

Система экстренного торможения не обеспечивает оптимальные характеристики.

Если автоматическое отпускание стояночного тормоза недоступно, выполните отпускание вручную и пункт (3).

Система помощи при трогании на уклоне

Горит постоянно, в сопровождении сообщения «Неисправна

антиоткатная система».

Система неисправна.

Выполните пункт (3).

Система контроля давления воздуха в шинах

Горит постоянно в сопровождении звукового сигнала и сообщения.

Давление воздуха недостаточно в одном или нескольких колесах.

Срочно проверьте давление воздуха в шинах.

Повторно запустите систему обнаружения после установки давления.



Контрольная лампа недостаточного давления воздуха в шине мигает, а

затем горит постоянно, а также постоянно горит контрольная лампа обслуживания

Неисправна система контроля давления в шинах.

Падение давления воздуха в шинах больше не контролируется.

При первой же возможности проверьте давление в шинах и выполните пункт (3).

Предварительный подогрев дизельного двигателя

Горит постоянно.

Продолжительность обогрева зависит от климатических условий.

Зажигание включено.

Прежде чем запускать двигатель, дождитесь выключения этой контрольной лампы.

Если двигатель не запускается, вновь включите зажигание, дождитесь выключения контрольной лампы предподогрева и затем запустите двигатель.

Подушка безопасности переднего пассажира (включена)

Горит постоянно.

Активирована фронтальная подушка пассажира.

Переключатель находится в положении "ON".

В этом случае запрещается устанавливать детское кресло "спинкой вперед" на сиденье переднего пассажира. Существует риск получения серьезных травм.

Подушка безопасности переднего пассажира (отключена)

Горит постоянно.

Фронтальная подушка безопасности пассажира отключена.

Переключатель находится в положении "OFF".

Вы можете установить детское кресло "спинкой вперед" за исключением случаев, когда система подушек безопасности неисправна (горит контрольная лампа подушек безопасности).

Подушки безопасности

Горит постоянно.

Неисправна одна из систем подушек безопасности или преднатяжителей ремней безопасности.

Выполнить (3).

Мало топлива в баке

или



Горит постоянно (контрольная лампа или LED), и стрелка

находится в красной зоне (в зависимости от модификации). Также подается звуковой сигнал в сопровождении сообщения.

Звуковой сигнал и сообщение будут учащаться по мере приближения уровня топлива к отметке ноль.

С момента первого загорания в баке остается **около 5 литров топлива** (резерв).

Срочно заправьтесь, чтобы не остановиться в пустым баком.

Никогда не допускайте полной выработки топлива в баке. Это может вывести из строя систему снижения токсичности отработавших газов и систему впрыска топлива.



Горит постоянно.

Функции «автоматическое включение»

(при остановке двигателя) и «автоматическое выключение» (при разгоне) отключены.

Если автоматическое включение и автоматическое выключение больше не работают:

- ▶ Запустите двигатель.
- ▶ Затяните стояночный тормоз рычагом.
- ▶ Полностью уберите ногу с педали тормоза.
- ▶ Удерживайте рычаг нажатым в направлении отпущения не менее 10 и не более 15 секунд.
- ▶ Отпустите рычаг.
- ▶ Нажмите на педаль тормоза и удерживайте ее нажатой.
- ▶ Потяните рычаг в направлении затягивания тормоза и удерживайте 2 секунды.
- ▶ Отпустите рычаг и педаль тормоза.

Неисправность (с электрическим стояночным тормозом)



Горит постоянно, в сопровождении сообщения «Неисправен стояночный тормоз».

Автомобиль нельзя останавливать при работающем двигателе.

Если тормоз не затягивается и не отпускается вручную, значит неисправен рычаг электрического стояночного тормоза.

Во всех условиях стояночный тормоз следует использовать в автоматическом режиме: он автоматически активируется в случае неисправности рычага.

Выполните пункт (2).



Горит постоянно, в сопровождении сообщения

«Неисправен стояночный тормоз».

В случае неисправности стояночного тормоза может произойти отказ в работе как в ручном, так и в автоматическом режимах.

На стоянке: чтобы обеспечить неподвижность автомобиля:

- ▶ Потяните рычаг и продолжайте тянуть на протяжении от 7 до 15 секунд, пока на панели приборов не загорится контрольная лампа; Если данная процедура не работает, надежно зафиксируйте автомобиль.
- ▶ Припаркуйте его на ровной поверхности.
- ▶ На автомобиле с механической коробкой передач включите передачу.

- ▶ На автомобиле с автоматической коробкой передач включите передачу **P** и установите противокатный упор под одно из колес. Затем выполните пункт (2).

Задние противотуманные фонари



Горит постоянно.

Лампы горят.

Помощь при парковке



Горит постоянно, сопровождается сообщением и звуковым сигналом. Система неисправна.

Выполните пункт (3).

Нога на педали сцепления



Горит постоянно.

Stop & Start: переход в режим START

невозможен, так как педаль сцепления нажата не полностью.

Выжмите до конца педаль сцепления.

Усилитель рулевого управления



Горит постоянно.

Усилитель рулевого управления неисправен.

Ведите автомобиль осторожно на умеренной скорости, затем выполните пункт (3).

Система "стоп-старт" (В наличии в зависимости от представленной версии автомобиля)



Горит постоянно, сопровождается показом сообщения.

Система "стоп-старт" отключена.

Двигатель не отключится при следующей остановке.

Нажмите на кнопку для включения системы "стоп-старт".

Зеленые сигнализаторы (В наличии в зависимости от представленной версии автомобиля)

«Стоп-старт» (В наличии в зависимости от представленной версии автомобиля)

 Горит постоянно.
При остановке автомобиля система «Стоп-старт» переводит двигатель в режим STOP.

 Временно мигает.
Режим STOP в настоящий момент недоступен, или автоматически включается режим START.

Park Assist

 Горит постоянно.
Функция включена.

Помощь в соблюдении полосы движения

 Горит постоянно.
Функция активирована.

Все условия выполнены: система работает

Указатели поворотов

 Мигает в сопровождении звукового сигнала.
Включены указатели поворотов.



Стояночные огни

 Горит постоянно.
Фары включены.

Фары ближнего света

 Горит постоянно.
Фары включены.

Автоматическое переключение дальнего света фар

  Горит постоянно.
Функция включена с помощью сенсорного экрана (меню **Driving/Автомобиль**).

Выключатель световых приборов переведен в режим «AUTO».

Противотуманные фонари

 Горит постоянно.
Противотуманные фары включены.

Автоматический режим работы стеклоочистителя

 Горит постоянно.
Активирован автоматический режим работы очистителя ветрового стекла.

Синие сигнализаторы

Фары дальнего света

 Горит постоянно.
Фары дальнего света включены.

eSave (заряжаемые гибридные модификации)

Черные/белые контрольные лампы

Hill Assist Descent Control

 Горит постоянно.
(серый)

Система активирована, но сейчас находится в режиме паузы в связи с высокой скоростью. Сбавьте скорость движения автомобиля до 30 км/ч.

Индикаторы

Индикатор обслуживания

На панели приборов расположен индикатор технического обслуживания. В зависимости от модификации автомобиля:
– на дисплее счетчика общего пробега указано расстояние, оставшееся до даты следующего планового обслуживания, или расстояние, пройденное после даты предыдущего обслуживания. Перед параметром стоит символ "-".
– в уведомлении указывается расстояние, а также срок до очередного технического обслуживания.

Пиктограмма технического обслуживания

 Горит в течение некоторого времени с момента включения зажигания.

До следующего технического обслуживания осталось от 1000 км до 3000 км.

 Горит непрерывно при включенном зажигании.

Следующее техническое обслуживание необходимо провести менее чем через 1000 км пробега.

Скоро потребуется провести техническое обслуживание автомобиля.

Мигает пиктограмма технического обслуживания



Мигает, затем горит постоянно при включенном зажигании.

(Для дизельных двигателей BlueHDi, горит одновременно с контрольной лампой обслуживания).

Техническое обслуживание пропущено.

Необходимо срочно провести техническое обслуживание.

Обнуление индикатора обслуживания

После прохождения очередного технического обслуживания индикатор следует вновь установить на ноль.

- ▶ Выключите зажигание.

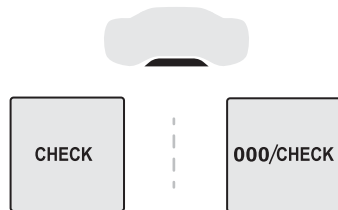

- ▶ Нажмите и удерживайте нажатой эту кнопку.
- ▶ Включите зажигание; счетчик пробега начнет обратный отсчет.
- ▶ Когда на дисплее отобразится =0, отпустите кнопку; символ гаечного ключа при этом погаснет.

Если после этой операции вам потребуется отключить аккумуляторную батарею, запирайте автомобиль и выждите не менее 5 минут, чтобы зафиксировать обнуление.

Оповещение о необходимости обслуживания

В любой момент на панели приборов можно просмотреть информацию о плановом техническом обслуживании.



- ▶ Нажмите эту кнопку для временного отображения информации о плановом техническом обслуживании.

Отображаемое расстояние (в километрах или милях) рассчитывается на основании пройденного расстояния и времени с момента последнего технического обслуживания. При необходимости скорого обслуживания может быть отображено уведомление.

Индикатор уровня масла в двигателе

(В зависимости от модификации автомобиля).

На автомобилях с электрическим датчиком уровень масла в двигателе показывается в виде сообщения,

появляющегося на несколько секунд на панели приборов сразу после включения зажигания и информации о ТО.

Показания индикатора уровня масла будут верны, только если автомобиль установлен на горизонтальной площадке и после остановки двигателя прошло более 30 минут.

Ненормальный уровень масла

Об этом свидетельствует сообщение на панели приборов о необходимости доливки, а также загорание контрольной лампы «Service» в сопровождении звукового сигнала.

Если недостаток масла подтверждается проверкой при помощи ручного щупа, обязательно доведите его уровень до нормы во избежание разрушения двигателя.

Дополнительную информацию о **проверке уровней** см. в соответствующем разделе.

Датчик уровня масла неисправен

О неисправности датчика уровня масла свидетельствует сообщение на панели приборов

Неадекватная индикация уровня масла.

Обратитесь в сервисную сеть CITROËN или в специализированный техцентр.

В случае неисправности электрического датчика уровень масла в двигателе больше не контролируется.

До тех пор пока система будет оставаться неисправной, уровень масла придется

контролировать при помощи щупа, расположенного в моторном отсеке. Дополнительную информацию о **проверке уровней** см. в соответствующей рубрике.

Индикатор температуры охлаждающей жидкости

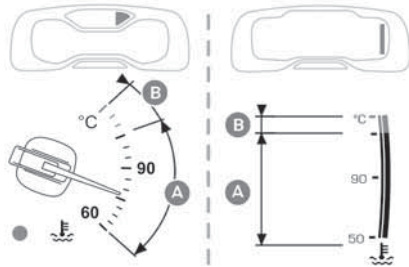

Если на работающем двигателе индикатор температуры находится:

- В зоне **A**, значит, температура в норме.
- В зоне **B**, значит, температура слишком высокая.

Соответствующий сигнализатор и сигнализатор **STOP** загораются красным светом на панели приборов в сопровождении текстового сообщения и звукового сигнала.

Немедленно остановите автомобиль, соблюдая при этом правила и все необходимые меры предосторожности на дороге.

Подождите несколько минут, прежде чем заглушить двигатель.

! Выключите зажигание, осторожно откройте капот и проверьте уровень охлаждающей жидкости.

i Дополнительную информацию о **проверке уровней** см. в соответствующем разделе.

Счетчики пробега

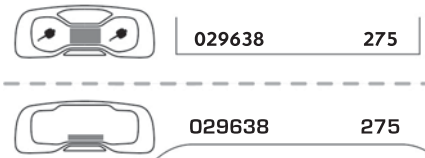

Информация об общем пробеге и пробеге за поездку отображается в течение 30 секунд при выключении зажигания, открывании двери водителя и закрывании/открывании автомобиля.

i В заграничной поездке может возникнуть необходимость изменить единицу измерения расстояния и скорости: Скорость движения и расстояние должны отображаться в единицах, официально принятых в стране (в км/ч или миль/ч). Единицы измерения следует выбирать на неподвижном автомобиле в меню настроек систем на дисплее.

Счетчик общего пробега

Этот счетчик измеряет расстояние, пройденное автомобилем с момента начала его эксплуатации.

Счетчик пробега за поездку

Этот счетчик служит для измерения расстояния, пройденного с момента его установки водителем на ноль.

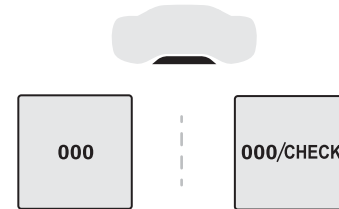

Обнуление счетчика

► Включите зажигание, нажмите и удерживайте кнопку вплоть до появления нулей.

Ручное тестирование на панели приборов

Данная функция позволяет оперативно проверить состояние систем и просмотреть журнал уведомлений.

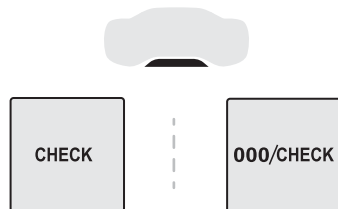

▶ При включенном двигателе кратко нажмите на эту кнопку.

На панель приборов будет выводиться следующая информация:

- Уровень масла в двигателе.
- Срок очередного технического обслуживания.
- Проверка давления в шинах.
- Текущие уведомления.

i Эта информация также показывается автоматически при каждом включении зажигания.

Регулятор яркости подсветки

Служит для ручной регулировки яркости подсветки панели приборов в зависимости от интенсивности окружающего освещения.

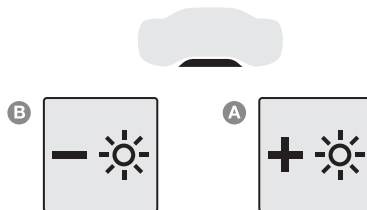

Версия с кнопками



Включив световые приборы, нажимайте кнопку **A** для увеличения яркости освещения или кнопку **B** для ее уменьшения.

По достижении желаемого уровня яркости отпустите кнопку.



Комплектация с CITROËN Connect Radio

-  ▶ Нажмите на эту кнопку, чтобы выбрать меню **Настройки**.
-  ▶ Выберите **Яркость**.
-  ▶ Настройте яркость подсветки, нажимая на стрелки или при помощи ползунка.

Настройки действуют сразу.

▶ Нажмите область за пределами окна настроек, чтобы выйти из него.



Кроме того, можно выключить экран.

-  ▶ Нажмите на эту кнопку, чтобы выбрать меню **Настройки**.
-  ▶ Выберите **Dark**.

При этом экран погаснет.

▶ Еще раз нажмите на экран (в любой точке), чтобы включить его.

Комплектация с CITROËN Connect Nav



-  ▶ Нажмите на эту кнопку, чтобы выбрать меню **Настройки**.
- ▶ Выберите **ОПЦИИ**.
-  ▶ Выберите **Настройка дисплея**.

▶ Выберите вкладку **Яркость**.

▶ Настройте яркость подсветки, нажимая на стрелки или при помощи ползунка.

 ▶ Нажмите на эту кнопку, чтобы сохранить настройки и выйти.

Кроме того, можно выключить экран.

-  ▶ Нажмите на эту кнопку, чтобы выбрать меню **Настройки**.
-  ▶ Выберите **Выключ. экран**.

При этом экран погаснет.

▶ Еще раз нажмите на экран (в любой точке), чтобы включить его.

Бортовой компьютер

Отображение информации о текущей поездке (запас хода, расход топлива, средняя скорость и т. д.).

Информация на панели приборов

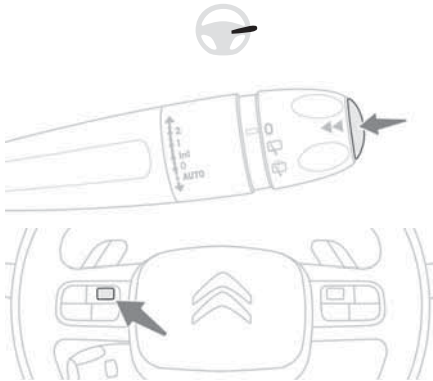

Панель приборов с циферблатами

Чтобы просмотреть данные бортового компьютера, нажмите торцевую кнопку на выключателе стеклоочистителя или поверните регулятор, расположенный слева от рулевого колеса.

Цифровая панель приборов

В режиме DRIVING (Движение) или PERSONAL (Личные данные) (в зависимости от комплектации) данные бортового компьютера будут отображаться постоянно.

Во всех остальных режимах индикации нажатие на торцевую кнопку выключателя стеклоочистителя приведет к временному появлению этих данных на определенном экране.

Отображение вкладок

► При последовательных нажатиях на торцевую кнопку выключателя стеклоочистителя одна за другой открываются следующие вкладки:

- Текущая информация:
 - Полный запас хода (на версиях с бензиновым или дизельным двигателем).
 - Текущий расход (на версиях с бензиновым или дизельным двигателем).
 - Счетчик времени «Стоп-старт» (на версиях с бензиновым или дизельным двигателем).
 - Процент текущей дистанции, пройденной в электрическом режиме (заряжаемые гибридные модификации).
- Участок пути 1, затем 2:
 - Средняя скорость.
 - Средний расход топлива.
 - Пройденное расстояние.

Установка на ноль счетчика пробега

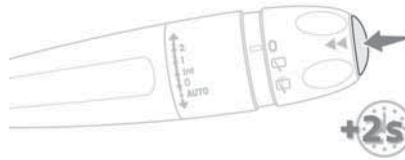

► Открыв на дисплее нужный маршрут, нажмите на торцевую кнопку переключателя стеклоочистителя и удерживайте ее более 2 секунд. Счетчики пробега 1 и 2 не зависят один от другого и идентичны по назначению.

Определение некоторых понятий

Запас хода

(в км или в милях)

 Расстояние, которое может быть пройдено на топливе, оставшемся в баке (зависит от среднего расхода, подсчитанного системой за последние несколько километров).

Данная величина может меняться в зависимости от стиля вождения или дорожного рельефа, которые способны оказать существенное влияние на текущий расход топлива.

Как только запас хода без дозаправки окажется менее 30 км, на дисплее загорится ряд прочерков.

После заправки не менее 5 литров топлива система вновь пересчитывает запас хода и выводит его на дисплей, если он составляет более 100 км.

Если во время вождения вместо цифр отображаются прочерки, обратитесь в сервисную сеть CITROËN или в специализированный техцентр.

Текущий расход топлива

(миль/галлон, л/100 км или км/л)

 Определяется по нескольким последним секундам пробега.

Данный параметр показывается только при движении со скоростью выше 30 км/ч.

Средний расход топлива

(миль/галлон, л/100 км или км/л)



Определяется с момента последнего обнуления показаний бортового компьютера.

Средняя скорость

(в км/ч или в миль/ч)



Определяется с момента последнего обнуления показаний бортового компьютера.

Пройденное расстояние

(в км или в милях)



Определяется с момента последнего обнуления показаний бортового компьютера.

Счетчик времени «Стоп-старт» (В наличии в зависимости от представленной версии автомобиля)



(минуты/секунды или часы/минуты)

При наличии в комплектации автомобиля системы «Стоп-старт» продолжительность всех остановок в режиме STOP будет суммироваться счетчиком времени на всем протяжении пути.

При каждом включении зажигания счетчик автоматически обнуляется.

Сенсорный дисплей

Данная система служит для доступа:

- К постоянной индикации времени и температуры окружающего воздуха (о возможном гололеде предупреждает сигнализатор синего цвета).
- К настройкам систем обогрева и кондиционирования воздуха.
- К меню бортовых систем и параметров оборудования.
- К настройкам аудиосистемы и телефона и просмотру относящейся к ним информации.
- К индикации системы помощи при маневрировании (визуальная помощь при парковке, Park Assist и т. д.).
- К интернет-службам и показу соответствующей информации.
- К настройкам массажера на переднем сиденье и регулировке интенсивности (в зависимости от комплектации).
- К настройкам навигатора и просмотру соответствующей информации (в зависимости от комплектации).

! По соображениям безопасности для настройки систем, требующих особого внимания, автомобиль должен быть неподвижен.

На движущемся автомобиле некоторые функции недоступны.

Работа системы

- Чтобы открыть меню, воспользуйтесь кнопками, расположенными под сенсорным экраном, а затем виртуальными кнопками на сенсорном экране.

Некоторые меню могут отображаться на двух страницах: нажмите кнопку **ОПЦИИ**, чтобы открыть страницу второго уровня.

i Если на второй странице вы не предприняли никаких действий, через несколько секунд автоматически будет выполнен переход обратно на первую страницу.

Чтобы отключить/активировать функцию выберите **OFF** или **ON**.



Параметры функции



Доступ к дополнительной информации о функции



Подтверд.



Вернуться на предыдущую страницу или подтвердить

Меню

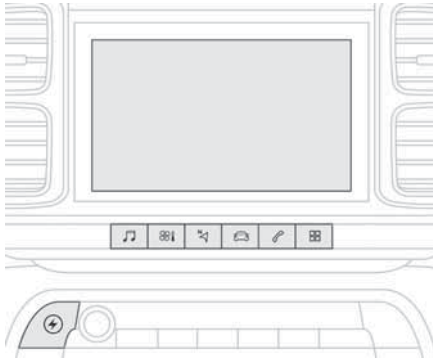

Для отображения всех кнопок меню нажмите на сенсорный экран тремя пальцами.

Для получения дополнительных сведений о меню см. разделы, содержащие информацию об аудио- и телематических системах.

 **Радио/Медиаустройства**

 **Climate**
Настройка температуры, подачи воздуха и

т. д.

Дополнительную информацию о **кондиционере воздуха с ручным управлением и двухзонном автоматическом кондиционере воздуха** см. в соответствующих разделах.



Driving или Автомобиль (в зависимости от комплектации автомобиля)

Включение, отключение и настройки ряда систем. Функции представлены на 2 вкладках: «**Быстрый доступ**» и «**Прочие настройки**».



Телефон



Настройки

Основные настройки аудиосистемы, сенсорного экрана и цифровой панели приборов.

Панели информации

Часть информации постоянно отображается на панели сенсорного экрана.

Верхняя панель CITROËN Connect Radio

– Время и температура наружного воздуха (синий сигнализатор предупреждает о возможности гололеда).

– Сведения о микроклимате и прямой доступ к соответствующему меню.

– Напоминание об информации меню **Радио Медиаустройства и Телефон**.

– Записи.

– Доступ к **Настройке** сенсорного экрана и цифровой панели приборов (дата/время, языки, единицы измерения и т. д.).

Настройка даты и времени

С CITROËN Connect Radio



▶ Выберите меню **Settings** на верхней панели сенсорного экрана.

▶ Выберите «**Конфигурация**».



▶ Выберите «**Дата и время**».

▶ Выберите **Date** или **Time**.

▶ Выберите форматы отображения.

▶ Измените дату и/или время с помощью цифровой клавиатуры.

▶ Подтвердите, нажав на кнопку **OK**.

Электронный ключ с пультом ДУ и встроенным ключом,

Пульт дистанционного управления

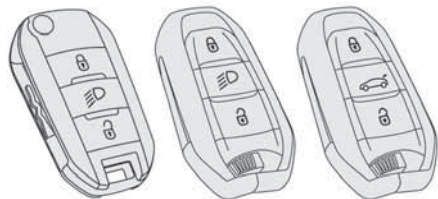

В зависимости от версии, пульт ДУ выполняет следующие функции:

- отпирание/запирание/блокировка замков автомобиля;
- отпирание замка — открывание/закрывание крышки багажника;
- дистанционное включение света;
- включение/отключение охранной сигнализации;
- определение местонахождения автомобиля;
- открывание/закрывание окон;
- закрывание люка;
- включение электронного иммобилайзера автомобиля.

Встроенным в пульт ДУ ключом можно отпирать/запирать центральный замок, вставив его в

замочную скважину, а также запускать и выключать двигатель.

Аварийные процедуры служат для запираения/отпираания автомобиля в случае выхода из строя пульта дистанционного управления, центрального замка или аккумуляторной батареи и т. д. Для получения дополнительной информации об **аварийном отпирании замков** обратитесь к соответствующему разделу.

Встроенный ключ

В зависимости от комплектации ключ, встроенный в пульт ДУ, можно использовать для управления следующими функциями:

- отпирание/запирание/суперблокировка автомобиля,
- включение/отключение «детской» блокировки дверных замков,
- включение/отключение передней подушки безопасности пассажира,
- аварийное отпирание/запирание дверей,

Без Дистанционный ключ-пульт

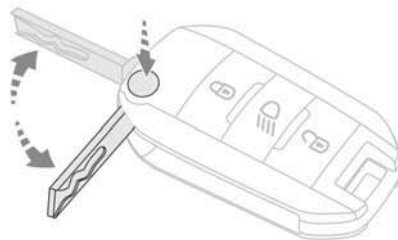

▶ Нажмите на эту кнопку для раскладывания или складывания ключа.

С Дистанционный ключ-пульт

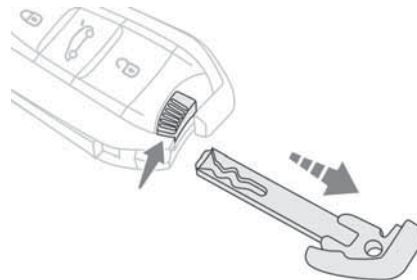

▶ Для извлечения ключа или возвращения его на место потяните и удерживайте кнопку.

Отпирание автомобиля

С помощью пульта ДУ

▶ Еще раз нажмите на эту кнопку, чтобы отпереть автомобиль.

Отпирание подтверждается быстрым миганием фонарей указателей поворотов в течение нескольких секунд. При этом, в зависимости от комплектации, открываются дверные зеркала и срабатывает встречающее освещение.

Выборочное отпирание замков

Дверь водителя и люк горловины топливного бака/крышка зарядного разъема

▶ Нажмите на кнопку отпирания.

▶ Нажмите ее **еще раз**, чтобы открыть остальные двери и багажное отделение.

Зарядный штекер можно отключить при втором нажатии.

Полное или выборочное отпирание и отключение охранной сигнализации (в зависимости от комплектации) подтверждаются миганием указателей поворотов.

В зависимости от комплектации, наружные зеркала заднего вида раскрываются в рабочее положение.

Открытие окон

 В зависимости от комплектации при нажатии на кнопку отпирания более 3 секунд опускаются стекла.

Стекла останавливаются при отпускании кнопки.

С помощью ключа

▶ Поверните ключ в замке передней левой двери в сторону передней части автомобиля, чтобы отпереть автомобиль.

Выборочное отпирание замков и открытие крышки багажника

Настройка выборочного отпирания и открытия крышки багажника с электроприводом доступна в меню настроек бортовых систем.

По умолчанию выборочное отпирание замка крышки багажника активировано, а электропривод выключен.



▶ Удерживайте кнопку нажатой, чтобы отпереть крышку багажного отделения и включить ее автоматическое открытие.

При этом двери и люк горловины топливного бака остаются заперты.

 Если выборочное отпирание замка багажника отключено, при нажатии на кнопку откроются все замки автомобиля.

 Если электропривод крышки багажника отключен, она открывается нажатием на кнопку.
Чтобы запереть автомобиль, багажник следует закрыть.

Запирание автомобиля

С помощью пульта ДУ



▶ Нажмите на эту кнопку, чтобы запереть автомобиль.

Запирание замков подтверждается загоранием фонарей указателей поворотов примерно на две секунды. При этом складываются зеркала заднего вида (в зависимости от модификации). Если какая-либо дверь или крышка багажника окажутся не закрыты, запирание замков не работает. Автомобиль запирается, затем сразу отпирается, о чем свидетельствуют щелчки замков автомобиля.

 При отпирании замков автомобиля без последующего открытия дверей или багажника они автоматически вновь заблокируются через 30 секунд.

 Функцию автоматического складывания и открытия наружных зеркал заднего вида можно отключить в меню настроек автомобиля.

С помощью ключа

▶ Поверните ключ в замке передней левой двери в сторону задней части автомобиля, чтобы отпереть автомобиль.

 Убедитесь, что двери и багажное отделение закрыты плотно.

Закрытие стекол с помощью пульта дистанционного управления с 3 кнопками

При нажатии и удерживании кнопки запирания окна (в некоторых комплектациях также панорамный люк) закрываются в необходимое положение.

При этом закрывается и шторка панорамного люка.

 Убедитесь, что никто и ничто не мешает свободному движению стекол и панорамного люка.

Если требуется оставить окна и/или панорамный люк приоткрытыми на автомобилях, оснащенных охранной сигнализацией, необходимо сначала отключить контроль пространства салона.

Дополнительную информацию по **охранной сигнализации** см. в соответствующей рубрике.

Запирание с суперблокировкой



! Суперблокировка не позволяет открывать двери ни из салона, ни снаружи, а также блокирует работу кнопки центрального замка, расположенную на панели приборов. Звуковой сигнал остается активным. По этой причине нельзя никого оставлять в салоне автомобиля, замки которого находятся в режиме суперблокировки.

i На автомобиле с охранной сигнализацией, активация подтверждается загоранием указателей поворотов на несколько секунд.

С помощью пульта ДУ



► В течение 5 секунд после блокировки автомобиля нажмите кнопку еще раз, чтобы заблокировать его с помощью суперблокировки.

С помощью ключа

► До истечения пяти секунд после запирания автомобиля еще раз поверните ключ назад, чтобы включить суперблокировку.

Определение местонахождения автомобиля

Данная функция служит для облегчения нахождения своего автомобиля на стоянке с некоторого расстояния, особенно при слабом освещении. Ваш автомобиль должен быть заперт.



► Нажмите на эту кнопку. При этом загорятся плафоны, а фонари указателей поворотов будут мигать несколько секунд.

Дистанционное включение фонарей

Наличие данной функции зависит от комплектации автомобиля.



► Нажмите эту кнопку. При этом на 30 секунд загорятся стояночные огни, фары ближнего света, фонари освещения номерного знака и плафоны на боковых зеркалах заднего вида. При повторном нажатии кнопки до истечения данного времени световые приборы сразу гаснут.

Дистанционный ключ-пульт

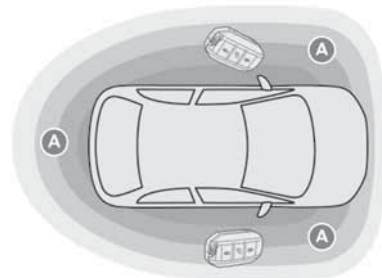

Данная система позволяет отпирать, запирать автомобиль и запускать двигатель при наличии электронного ключа в зоне распознавания "А".

i Электронный ключ можно использовать и как пульт дистанционного управления. Дополнительную информацию о **ключе с пультом дистанционного управления** см. в соответствующем разделе.

Отпирание автомобиля

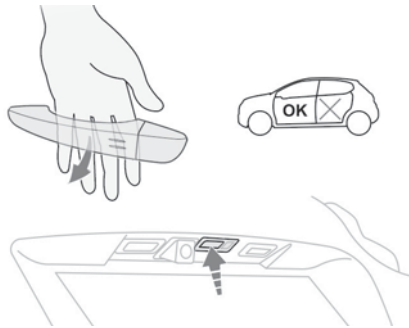

Отпирание всех замков

► Внесите электронный ключ в зону распознавания **A**, возьмитесь за дверную ручку передней двери или нажмите кнопку открывания крышки багажника (расположена слева).

Если электропривод крышки багажника активирован, она автоматически откроется.

Открытие окон

В зависимости от версии, задержав руку на дверной ручке или нажав элемент открывания замка крышки багажника, можно опустить стекла в желаемое положение.

Мигание указателей поворотов в течение нескольких секунд означает:

- отпирание на автомобилях в версии без охранной сигнализации,
- отключение охранной сигнализации на остальных версиях.

В зависимости от комплектации, наружные зеркала заднего вида раскрываются в рабочее положение.

Выборочное отпирание замков

Дверь водителя и крышка лючка

► Поместите руку за ручку двери водителя.
 ► Чтобы отпереть все двери автомобиля, обхватите ручку одной из дверей пассажиров (при этом электронный ключ должен находиться вблизи от нее), либо нажмите на привод замка крышки багажника (при этом электронный ключ должен находиться позади от автомобиля вблизи от нее).
 Настройка выборочного отпирания двери водителя осуществляется в меню настроек систем автомобиля.

При отпирании двери водителя мигание фонарей указателей поворотов в течение нескольких секунд означает:

- выборочное отпирание автомобиля в комплектации без охранной сигнализации,
- отключение охранной сигнализации в остальных типах комплектации.

В зависимости от комплектации наружные зеркала заднего вида разворачиваются в рабочее положение.

Выборочное отпирание крышки багажника

► Нажмите на кнопку замка крышки багажника, чтобы отпереть только багажник.

При этом двери остаются заперты.

❗ Если выборочное отпирание крышки багажника отключено, при нажатии на эту кнопку отпираются и двери.



Выборочное отпирание крышки багажного отделения можно включить или выключить в меню **Driving/Автомобиль** сенсорного экрана.

❗ Если одна из дверей или багажное отделение все еще открыто или электронный ключ системы Дистанционный ключ-пулльт остался внутри автомобиля, центральный электрический замок будет отключен.
 Тем не менее при наличии охранной сигнализации она активируется через 45 секунд.

❗ Если автомобиль не заперт, но двери или багажное отделение впоследствии не открываются, автомобиль автоматически снова заблокируется через 30 секунд. Если автомобиль оборудован сигнализацией, она также будет автоматически активирована.

❗ Функция автоматического складывания/разворачивания дверных зеркал настраивается с помощью меню сенсорного экрана **Driving/Автомобиль**.

❗ Для обеспечения безопасного вождения никогда не оставляйте автомобиль даже на

короткое время, не взяв с собой электронный ключ системы Дистанционный ключ-пульт. Помните о риске угона автомобиля, если ключ находится в одной из указанных областей, когда автомобиль не заперт.

! Для сохранения заряда элемента питания электронного ключа и аккумуляторной батареи автомобиля функция «без рук» переводится в режим гибернации через 21 день в случае неиспользования. Для восстановления этих функций нажмите на любую кнопку пульта ДУ или запустите двигатель, приложив электронный ключ к аварийному ридеру. Дополнительную информацию о запуске с системой Дистанционный ключ-пульт см. в соответствующем разделе.

Электромагнитные помехи

Работа электронного ключа может оказаться нарушенной, если он окажется в поле какого-либо электронного прибора: телефонов (включенных или в режиме ожидания), ноутбуков, мощных магнитных полей и т. п.

Запирание автомобиля

Простое запирание

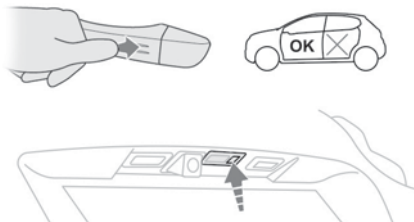

▶ Внесите электронный ключ в зону распознавания **A** и нажмите на дверную ручку передней двери (в зоне меток) или на кнопку замка на крышке багажника (расположена справа). Запирание автомобиля невозможно, если в его салоне находится электронный ключ.

Закрывание окон и панорамного люка

При длительном нажатии на дверную ручку или на кнопку замка крышки багажника можно закрыть окна, а на некоторых версиях и перевести панорамный люк в желаемое положение.

При этом закрывается и шторка потолочного люка.

! Убедитесь, что никто и ничто не мешает свободному движению стекол и панорамного люка. Особенно не выпускайте из внимания детей во время работы стеклоподъемников.

Загорание указателей поворотов на несколько секунд означает:

- запирание автомобиля на все замки на версиях без охранной сигнализации,
 - активирование охранной сигнализации на остальных версиях.
- В зависимости от комплектации автомобиля наружные зеркала заднего вида складываются.

! В целях безопасности и во избежание хищения не оставляйте электронный ключ в автомобиле даже при нахождении рядом с ним.

! Оседание влаги, пыли, грязи, соли и т. п. на внутренней поверхности дверной ручки может ухудшить работу датчика. Если после очистки дверной ручки тканью работа датчика не восстанавливается, обратитесь в сервисную сеть CITROËN или в специализированный техцентр. Резкий удар водяной струи (например, при мойке под высоким давлением и т. п.) может быть воспринят системой как попытка открыть автомобиль.

Запирание с суперблокировкой



! Суперблокировка не позволяет открывать двери ни из салона, ни снаружи, а также блокирует работу кнопки центрального замка, расположенную на панели приборов. Звуковой сигнал остается активным.

По этой причине нельзя никого оставлять в салоне автомобиля, замки которого находятся в режиме суперблокировки.

- ▶ Внесите электронный ключ в зону распознавания
- A**, нажмите один раз пальцем на дверную ручку передней двери (в зоне меток) или нажмите на кнопку замка на крышке багажника (справа), чтобы запереть автомобиль.
- ▶ До истечения 5 секунд нажмите еще раз на дверную ручку, чтобы включить суперблокировку замков автомобиля.

Рекомендации

! Пульт дистанционного управления

Пульт дистанционного управления является быстро реагирующим высокочастотным устройством; не кладите его в карман, так как существует риск непреднамеренной разблокировки автомобиля. Не нажимайте кнопки пульта ДУ, находясь вне зоны досягаемости автомобиля, так как существует риск перевода пульта ДУ в нерабочее состояние. В таком случае потребуется его сброс. Пульт ДУ не работает, когда ключ находится в замке зажигания, даже если зажигание выключено.

! Противоугонная защита

Не модифицируйте электронный иммобилайзер автомобиля, так как это может привести к неисправности.

Если автомобиль оснащен замком зажигания, не забывайте извлечь ключ и повернуть рулевое колесо, чтобы заблокировать рулевую колонку.

! Запирание автомобиля

Вождение автомобиля с запертыми замками может затруднить доступ в салон службам спасения в случае аварии. Уходя даже ненадолго, в целях безопасности выньте ключ из замка зажигания или заберите электронный ключ с собой.

! При покупке подержанного автомобиля

Обратитесь в сервисную сеть CITROËN, чтобы сохранить коды ключей. В этом случае обеспечивается гарантия того, что только с помощью этих ключей можно запустить двигатель автомобиля.

Центральный замок

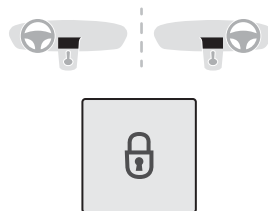

Ручной режим

▶ Нажмите данную кнопку для запирания/отпирания автомобиля (двери, багажное отделение и люк горловины топливного бака) из салона.

! Если какая-либо дверь открыта, центральный замок не сработает.

! Запирание/суперблокировка замков снаружи автомобиля

Если запирание или суперблокировка замков автомобиля осуществляется снаружи, контрольная лампа мигает, а управление кнопкой не работает.

- ▶ В случае обычного запирания замков для отпирания автомобиля потяните на себя внутреннюю ручку любой двери.
- ▶ В случае суперблокировки замков для отпирания автомобиля следует использовать пульт ДУ, систему Дистанционный ключ-пульт или механический ключ.

Автоматический режим (защита от проникновения)

Замки дверей и багажника могут автоматически запираются на движущемся автомобиле (если его скорость превысила 10 км/ч).

Чтобы отключить или повторно активировать эту функцию (активную по умолчанию):

- ▶ Нажмите эту кнопку и дождитесь звукового сигнала и появления сообщения на экране.

Перевозка длинномерных и громоздких предметов

При нажатии на кнопку центрального замка происходит отпирание автомобиля.

По достижении скорости выше 10 км/ч отпирание будет временным.

Аварийное отпирание замков

Если ключи, пульт ДУ или электронная карта потеряны

Обратитесь в сервисную сеть CITROËN, захватив с собой свидетельство о регистрации автомобиля, документ, удостоверяющий личность, и, по возможности, бирку с кодом ключа.

Дилер CITROËN сможет получить код ключа и код транспондера, что позволит заказать новый ключ.

Полное отпирание/запирание автомобиля ключом

Используйте эту процедуру в следующих условиях:

- элемент питания пульта ДУ разряжен;
- пульт дистанционного управления неисправен;
- аккумуляторная батарея автомобиля разряжена;
- автомобиль подвергается воздействию мощного электромагнитного излучения.

В первом случае можно заменить элемент питания пульта ДУ.

Во втором случае можно выполнить инициализацию пульта ДУ.

См. в соответствующем разделе.



- ▶ Вставьте ключ в замок двери.
- ▶ Поверните ключ вперед/назад, чтобы запереть/отпереть автомобиль.
- ▶ До истечения 5 секунд еще раз поверните ключ назад, чтобы включить суперблокировку замков автомобиля.

На версиях с охранной сигнализацией данная система не активируется при запирании автомобиля ключом. Если охранная сигнализация включена, при открывании двери сработает сирена. Чтобы ее выключить, включите зажигание.

Центральный замок не работает

Используйте эту процедуру в следующих условиях:

- Неисправность центрального замка.
- Аккумуляторная батарея отключена или разряжена.

В случае выхода из строя центрального замка необходимо отключить

аккумуляторную батарею. Это позволит полностью запереть автомобиль.

Передняя левая дверь

- ▶ Вставьте ключ в замок и поверните его назад, чтобы запереть дверь автомобиля или вперед, чтобы отпереть ее.

Двери пассажиров

Отпирание замков

- ▶ Потяните за внутреннюю дверную ручку привода замка.

Запирание

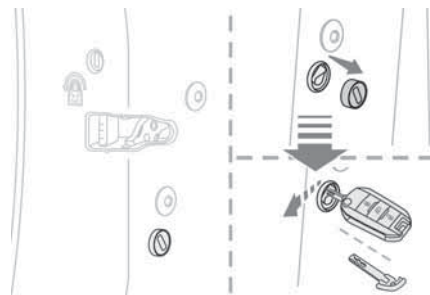

- ▶ Откройте двери.
- ▶ Убедитесь, что на задних дверях не активирована «детская» блокировка замков. См. соответствующий раздел.
- ▶ **Снимите ключом черную заглушку**, расположенную на торце двери.

- ▶ Вставьте ключ в замочную щель, не прилагая усилий, а затем поверните защелку внутрь дверцы.
- ▶ Извлеките ключ и установите черную заглушку на место.
- ▶ Закройте двери и, находясь снаружи, убедитесь, что автомобиль заперт.

Замена элемента питания

Об истощенном элементе питания сообщается на дисплее панели приборов.

Тип элемента питания: CR2032/3 В.

Без Дистанционный ключ-пульт

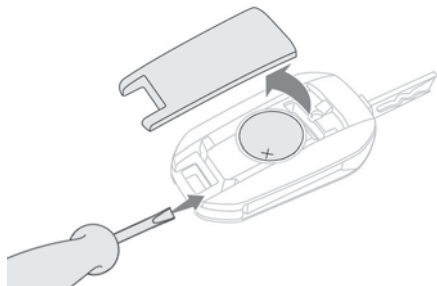

С Дистанционный ключ-пульт

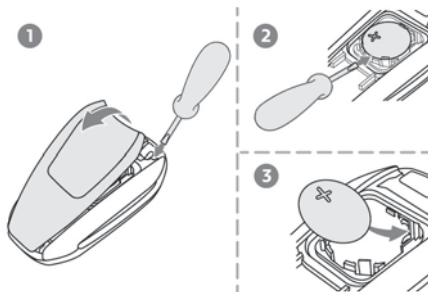

- ▶ Вставив в паз небольшую отвертку, поднимите и отщепите крышку.
 - ▶ Выньте старый элемент питания из гнезда.
 - ▶ Установите обратно новый элемент питания, соблюдая полярность. Сначала подключите его к контактам, расположенным в углу, а затем защелкните крышку на устройстве.
 - ▶ Проведите инициализацию пульта ДУ.
- Дополнительную информацию об **инициализации пульта ДУ** см. в соответствующем разделе.



Запрещается выбрасывать разряженные элементы питания пульта дистанционного управления, так как в них содержатся металлы, загрязняющие окружающую среду. Их следует сдавать на специализированные пункты сбора таких отходов.

Инициализация пульта дистанционного управления

После замены элемента питания или в случае неисправности системы дистанционного управления может потребоваться инициализация пульта ДУ.

i Если проблема не устранилась, срочно обратитесь в сервисную сеть CITROËN или в специализированный техцентр.

Комплектация без дистанционного ключа-пульта

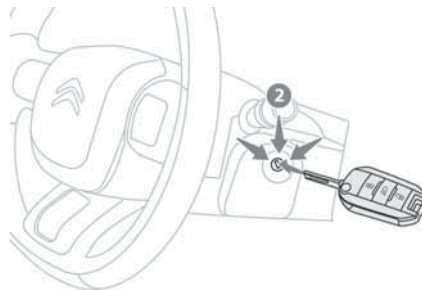

- ▶ Выключите зажигание.
- ▶ Поверните ключ в **положение 2** («зажигание включено»).
- ▶ Сразу же нажмите и удерживайте нажатой в течение нескольких секунд кнопку с изображением закрытого замка.
- ▶ Выключите зажигание и извлеките ключ из замка.

Работоспособность пульта дистанционного управления полностью восстановлена.

С Дистанционный ключ-пульт

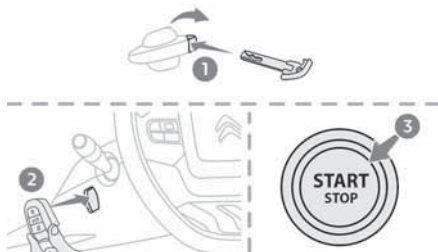

- ▶ Вставьте ключ (встроенный в пульт ДУ) в замочную щель, чтобы отпереть автомобиль.
- ▶ Приложите электронный ключ к аварийному ридеру на рулевой колонке и удерживайте его до включения зажигания.
- ▶ **На автомобиле с механической коробкой передач** включите нейтральную передачу и полностью выжмите педаль сцепления.
- ▶ **На автомобиле с автоматической коробкой передач:** в режиме **P** выжмите педаль тормоза.
- ▶ Включите зажигание, нажав кнопку **START/STOP**. Если после инициализации неисправность не исчезла, незамедлительно обратитесь в сервисную сеть CITROËN или в специализированный техцентр.

Двери

Открытие

Снаружи

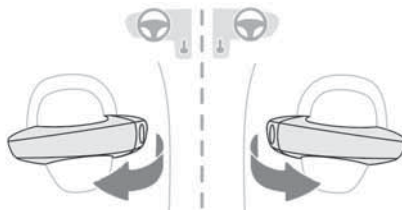

- ▶ Отперев автомобиль при помощи дистанционного ключа-пульта в зоне распознавания, потяните дверную ручку.

❗ Если активировано выборочное отпирание, при первом нажатии на кнопку отпирания пульта дистанционного управления отпирается только дверь водителя.

Из салона



- ▶ Потяните за внутреннюю ручку открывания двери; при этом отпираются замки всех дверей.

❗ Если функция выборочного отпирания активирована:

- при открывании двери водителя отпирается только дверь водителя (при условии, что перед этим все замки автомобиля не были отперты),
- при открывании любой пассажирской двери отпираются все остальные двери автомобиля.

❗ При включенной блокировке дверного замка внутренняя ручка для отпирания задней двери не работает.
Дополнительную информацию о **"детской" блокировке** дверных замков см. в соответствующем разделе.

Закрывание

Если какая-либо дверь закрыта неплотно:

- **при работающем двигателе или на движущемся автомобиле (со скоростью ниже 10 км/ч)** на экране появляется сообщение;
- **на движущемся автомобиле (со скоростью ниже 10 км/ч)** на экране отображается сообщение в сопровождении звукового сигнала.

Багажное отделение

Открытие

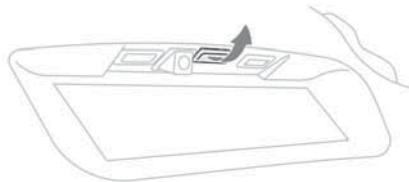

- ▶ Отперев автомобиль, либо войдя с дистанционным ключом-пультом в зону распознавания, нажмите на левую кнопку в центре крышки багажника.
- ▶ Поднимите крышку.

❗ Если выборочное запираение замков активировано, электронный ключ должен находиться сзади автомобиля.

Дополнительную информацию о **дистанционном управлении** или **дистанционном ключе-пульте** см. в соответствующем разделе.

❗ В случае неисправности или затруднений при открывании или закрывании крышки, обратитесь к официальному дилеру CITROËN или в специализированный техцентр, чтобы избежать поломки и спадания крышки, при которых можно получить серьезную травму.

❗ Дверь багажника не предназначена для установки велобагажника.

Закрывание

- ▶ Опустите дверь багажника, потянув ее за ручку, расположенную с внутренней стороны.
- Если дверь багажника закрыта неплотно:
- **при работающем двигателе или на движущемся автомобиле (со скоростью ниже 10 км/ч)** на экране появляется сообщение;
 - **на движущемся автомобиле со скоростью ниже 10 км/ч)** на экране отображается сообщение в сопровождении звукового сигнала.

Аварийное отпирание замка багажного отделения

Служит для отпирания замка багажника механическим способом в случае выхода из строя аккумуляторной батареи или центрального замка.

Чтобы открыть багажник

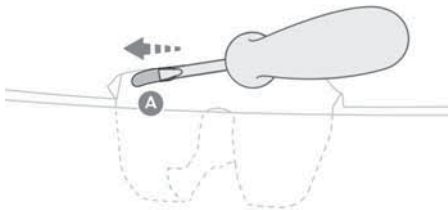

- ▶ Сложите заднее сиденье, чтобы получить доступ к замку со стороны багажного отделения.

- ▶ Вставьте небольшую отвертку в отверстие A замка.

- ▶ Переместите защелку влево.

Чтобы закрыть багажник

Если неисправность замка не устранилась, багажник вновь окажется заперт после открывания и закрывания.

Функция бесконтактного открывания двери багажника

Включать электропривод крышки багажника допускается только на неподвижном автомобиле.

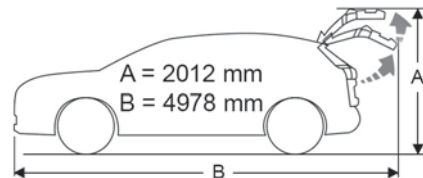

❗ Убедитесь в отсутствии препятствий на пути открывания крышки багажника с электроприводом.

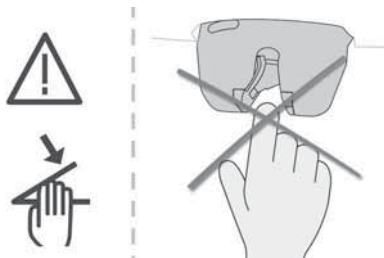

! Никогда не суйте пальцы в электропривод двери багажника. Это очень опасно!

Автоматическая защита от защемления стеклом

Дверь багажника с электроприводом оборудована системой обнаружения препятствий, которая автоматически останавливает и отводит дверь на несколько градусов в обратном направлении, чтобы обеспечить возможность устранения препятствия. Помните, эта система не срабатывает на завершающей стадии закрытия (когда остается около 1 см до закрытия).

! Во избежание травмирования и защемления перед включением и во время работы двери багажника с электроприводом:

- убедитесь в отсутствии людей вблизи задней части автомобиля,
- следить за активностью пассажиров на заднем сиденье, особенно детей.

* Зависит от комплектации.

Велобагажник/тягово-сцепное устройство

Дверь багажника с электроприводом предназначена для установки велобагажника. В случае установки велобагажника на тягово-сцепное устройство с подключением кабеля к розетке тягово-сцепного устройства электропривод двери багажника автоматически отключается. В случае использования тягово-сцепного устройства или велобагажника, не рекомендованного компанией CITROËN, необходимо обязательно отключить электропривод двери багажника.

Открытие при помощи электропривода



Открытие двери багажного отделения при помощи электропривода настраивается в меню **Driving/Автомобиль** на сенсорном экране.

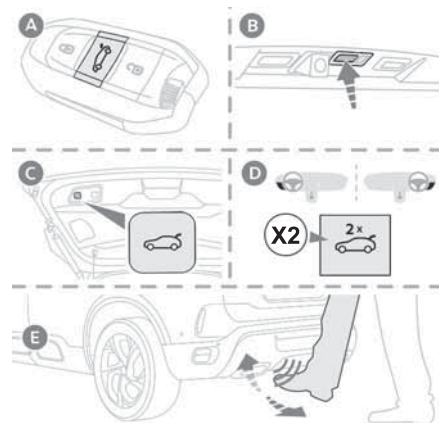

Существует несколько способов управления дверью багажника.

- A.** С помощью электронного ключа Дистанционный ключ-пульта.
- B.** При помощи внешней кнопки на двери багажника.
- C.** При помощи внутренней кнопки замка двери багажника.
- D.** При помощи выключателя на передней панели*.
- E.** С помощью системы функции бесконтактного открывания двери багажника, расположенной под задним бампером.

Открытие/закрывание

► Нажмите и удерживайте центральную кнопку **A** на электронном ключе.

или

► Нажмите на внешнюю кнопку **В** на двери багажника, имея при себе электронный ключ.

или

► Быстро нажмите на внутренний выключатель **С** на двери (только для закрывания).

или

► Дважды нажмите выключатель **Д** на приборной панели.

или

► Имея с собой электронный ключ, воспользуйтесь функцией бесконтактного открывания двери багажника, проведя ногой под задним бампером рядом с номерным знаком. Дополнительную информацию о функции бесконтактного открывания двери багажника смотрите в соответствующем разделе.

! Дверь багажника откроется полностью или до предварительно сохраненного в памяти положения.

Если система электропривода отключена, эти действия позволяют отпереть дверь багажника (частично открытое положение).

Если автомобиль закрыт, то при открытии багажного отделения одной из кнопок: **А**, **В** или **Е**, открываются замки всего автомобиля; или только багажного отделения, если активирована функция выборочного отпирания (до того, как багажное отделение будет открыто).

Закрывание двери багажника с помощью функции бесконтактного открывания двери багажника позволяет вам запереть автомобиль.

! Движение двери багажника можно прервать в любой момент.

При повторном нажатии на любую из этих кнопок дверь багажника остановится.

При повторном нажатии на одну из этих кнопок после остановки двери, она меняет движение на обратное.

Бесконтактное открывание

Если электронный ключ находится при вас, эта система позволяет открывать и закрывать дверь багажника, а также останавливать ее, проведя ногой под задним бампером.



Функция бесконтактного открывания двери багажника настраивается в меню **Driving/Автомобиль** сенсорного экрана.

! Перед тем как сделать движение ногой, примите устойчивое положение.

Соблюдайте осторожность, чтобы не коснуться системы выпуска отработавших газов, поскольку она может быть очень горячей. Риск получения ожога!

! Заряжаемые гибридные модификации

Функция недоступна, если автомобиль подключен к зарядному устройству.

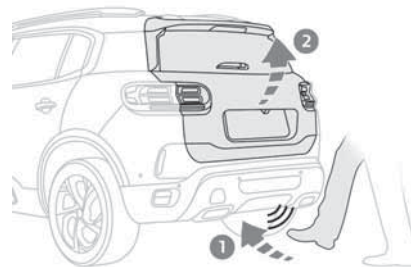
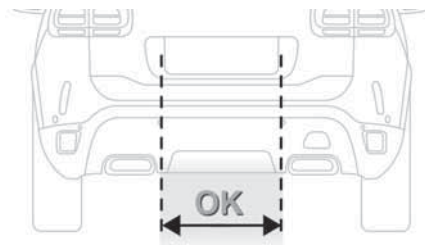

► Встаньте за автомобилем напротив номерного знака и проведите ногой в зоне датчика «OK». Движение нужно совершать плавно и не слишком быстро, перемещая ногу вперед и снизу вверх, как при пинке. Достаточно просто приподнять ногу и сразу ее опустить. Обнаружение движения ногой подтверждается включением указателей поворота.

! Движение в боковом направлении не работает. Если движение ногой не обнаружено, подождите не менее 2 секунд, прежде чем повторять. Не проводите ногой несколько раз подряд.

Если дверь не открылась, убедитесь в том, что:

- функция активирована;
- электронный ключ находится у вас, с внешней стороны автомобиля в задней области распознавания;
- движение было выполнено в пределах зоны распознавания, достаточно близко к бамперу;
- нога не была отведена от бампера слишком быстро.

Автоматическая блокировка с помощью функции бесконтактного открывания двери багажника



Автоматическую блокировку автомобиля с помощью функции доступа «без рук» можно активировать/деактивировать через меню **Driving/Автомобиль** сенсорного экрана.

Рекомендации по использованию функции бесконтактного открывания двери багажника

Если функция не работает, убедитесь, что электронный ключ не подвержен воздействию электромагнитных помех (от смартфона или других устройств).

В случае снега или дождя функция может отключаться или работать неправильно.

Система может не реагировать на ножной протез.

В некоторых случаях дверь багажника может открываться или закрываться самостоятельно:

- подсоединение и отсоединение прицепа;
- установка или снятие велокрепления;
- загрузка или выгрузка велосипедов на велокрепление или с него;

- загрузка или подъем чего-либо позади автомобиля;
- к заднему бамперу приближается животное;
- мойка автомобиля;
- техническое обслуживание автомобиля;
- доступ к запасному колесу.

Чтобы избежать таких срабатываний, уберите электронный ключ из зоны распознавания или отключите систему доступа «без рук».



Установка тягово-цепного устройства может нарушить работу системы обнаружения.

Внесение в память открытого положения

Чтобы **сохранить** настройку положения открытой двери багажника:

- ▶ установите крышку в необходимое положение вручную или, нажав на кнопку;
- ▶ в течение более 3 секунд удерживайте нажатой кнопку **С** или внешний выключатель **В** (сохранение подтверждается кратким звуковым сигналом).



Сохранение возможно, только если высота открытия составляет не менее 1 м между нижним и верхним положением двери багажного отделения.

Для **удаления** сохраненного положения:

- ▶ откройте дверь багажного отделения в любое положение;

- ▶ в течение более 3 секунд удерживайте нажатой кнопку **С** или внешний выключатель **В** (удаление из памяти подтверждается длинным звуковым сигналом).

Ручной режим работы

Дверь багажника можно открывать и закрывать вручную, даже если функция электропривода включена.

Дверь багажника должна быть неподвижна.

При закрытии и открытии крышки багажника с электроприводом ручную газовые стойки не работают. Поэтому сопротивление открытию и закрытию совершенно нормально.



Многочратное открывание и закрывание двери багажника с электроприводом может привести к перегреву электропривода. В этом случае ее открывание и закрывание станет невозможным.

Перед возобновлением управления дверью багажника дайте электроприводу остыть в течение не менее 10 минут.

При отсутствии времени на ожидание откройте или закройте дверь багажника вручную.

Закрывание двери багажника в случае неисправности электропривода

Эта операция производится только в случае неисправности привода двери багажника.

Если причина сбоя в аккумуляторной батарее, рекомендуется зарядить ее или заменить, при этом дверь багажника должна быть закрыта.

В этом случае для закрывания двери багажника может понадобиться значительное усилие.

► Закрывайте дверь медленно и плавно, нажимая на нее по центру.

! Не опускайте дверь багажного отделения, надавливая с одной из сторон. Это может привести к ее повреждению!

Меры предосторожности

! В целях предотвращения непреднамеренного открытия двери багажного отделения при буксировке:

- заранее отключите функцию бесконтактного открывания двери багажника в меню настроек автомобиля;
- или переместите электронный ключ за пределы зоны обнаружения, закрыв дверь багажного отделения.

! **В зимних условиях**
Прежде чем активировать открывание багажного отделения с помощью электропривода, счистите снег и подождите, пока растает лед, чтобы избежать каких-либо проблем в работе.

i **На мойке**
Отправляя автомобиль на автоматическую мойку, не забывайте запереть все двери на замки, чтобы не допустить случайного открывания.

Электрические стеклоподъемники

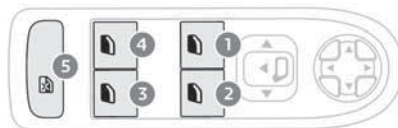

1. Передний левый
2. Передний правый
3. Задний правый
4. Задний левый
5. Отключение выключателей электрических стеклоподъемников, расположенных на задних сиденьях

Ручное переключение передач

► Чтобы опустить или поднять стекло, нажмите на передний или задний край выключателя, не преодолевая точку сопротивления. Стекло остановится при отпускании выключателя.

Автоматический режим работы

► Для открытия/закрытия окна нажмите/потяните переключатель для преодоления точки

сопротивления: окно полностью откроется/закроется при отпускании переключателя. Повторное нажатие переключателя останавливает стекло.

i Выключатели стеклоподъемников остаются в рабочем состоянии приблизительно в течение 45 секунд после выключения зажигания или запираания автомобиля. Затем выключатели отключаются. Для их активации выключите зажигание или откройте автомобиль.

Автоматическая защита от защемления стеклом

Если окно поднимается с препятствием, оно останавливается и частично опускается.

Блокировка выключателей электрических стеклоподъемников задних дверей

! В целях безопасности детей нажмите кнопку 5 для блокировки выключателей электрических стеклоподъемников задних дверей независимо от их положения. Загорится красная контрольная лампа кнопки и отобразится подтверждающее сообщение. Лампа будет продолжать гореть до включения выключателей. Электрическими стеклоподъемниками задних дверей все еще можно управлять, используя выключатели водителя.

Инициализация электрических стеклоподъемников

После повторного подключения аккумуляторной батареи или в случае ненадлежащего движения окна должна быть включена функция автоматической защиты от заземления стеклом.

Функция автоматической защиты от заземления стеклом отключается во время следующей последовательности операций.

Выполните следующие действия для каждого окна.

► Полностью опустите окно, а затем поднимите его — оно будет подниматься на несколько сантиметров при каждом нажатии клавиши выключателя.

Повторите эту операцию до полного закрытия окна.

► Продолжайте тянуть переключатель вверх не менее одной секунды после закрытия окна.

! Если электрический стеклоподъемник функционирует с препятствием, движение стеклоподъемника должно выполняться в обратном порядке. Для этого нажмите соответствующий выключатель.

Если водитель включает

электростеклоподъемник со стороны пассажира, ему следует проследить за тем, чтобы ничто не препятствовало свободному движению стекла вниз.

Важно, чтобы пассажиры использовали электрические стеклоподъемники надлежащим образом.

При открытии/закрытии стеклоподъемников обращайте особое внимание на детей.

Будьте внимательны к пассажирам и/или другим лицам при закрытии окон с помощью ключа или системы Дистанционный ключ-пульт.

Панорамная крыша

Панорамный потолочный люк состоит из подвижной стеклянной панели, перемещающейся поверх крыши, и солнцезащитной шторки, которую можно открывать независимо от люка. При открывании люка автоматически открывается шторка.

► Для управления панорамным потолочным люком и соответствующей шторкой используйте кнопки на потолочной консоли.

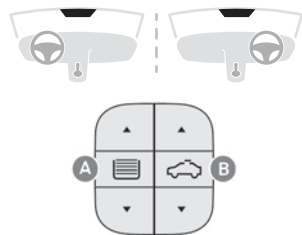

A. Управление шторкой потолочного люка

B. Управление потолочным люком

Включать потолочный люк или шторку можно при включенном зажигании (при условии достаточного заряда аккумуляторной батареи), при работающем двигателе, в режиме STOP системы «Стоп-старт» и до 45 секунд после выключения зажигания или после запираания замков автомобиля.

Меры предосторожности

! Не просовывайте голову или руки в люк во время движения автомобиля — опасность получения серьезных травм!

! Убедитесь, что багаж или вспомогательное оборудование, установленное на багажных дугах на крыше, не мешают движению люка. Не кладите тяжелые предметы на подвижную стеклянную панель люка.

! Перед тем как открыть мокрый (после дождя или мойки автомобиля) панорамный люк, дайте ему полностью высохнуть. Не пользуйтесь люком, покрытым снегом или льдом. Это может вывести его из строя! Для удаления снега и наледи с люка пользуйтесь только пластмассовым скребком.

! Регулярно проверяйте состояние уплотнительных прокладок люка (на наличие пыли, опавших листьев и т. д.). Перед мойкой автомобиля убедитесь, что люк закрыт, при этом наконечник моечного пистолета должен находиться на расстоянии не менее 30 см от уплотнительных прокладок.

! Никогда не покидайте автомобиль с открытым панорамным люком.

Работа системы

При полном открытии панорамного люка подвижное стекло приподнимается в частично открытое положение и затем скользит над крышей. Допускаются любые промежуточные положения.

 В зависимости от скорости автомобиля степень открытия люка может меняться, чтобы улучшить акустику в салоне.

 Перед включением люка или шторки убедитесь, что на их пути нет помех, мешающих их движению.

При включении панорамного люка и шторки не выпускайте из внимания детей.

При заземлении какого-либо предмета во время закрывания панорамного люка или шторки, необходимо немедленно изменить их направление движения, нажав соответствующую кнопку управления.

Водитель обязан следить за тем, чтобы пассажиры правильно пользовались панорамным люком и шторкой.

Система защиты от заземления

Если при закрывании потолочный люк или шторка встретит препятствие, он автоматически повернет обратно.

Система защиты от заземления срабатывает при движении автомобиля со скоростью до 120 км/ч.

Открытие/закрытие

- ▶ Чтобы **открыть** панорамный люк или шторку, используйте **заднюю** часть кнопки.
- ▶ Чтобы **закрыть** панорамный люк или шторку, используйте **переднюю** часть кнопки.

Работа кнопок

- ▶ Нажатие на клавишу с преодолением точки сопротивления напрямую полностью открывает или закрывает потолочный люк.
- ▶ При повторном нажатии кнопки перемещение останавливается.
- ▶ Если нажать и удерживать кнопку (без преодоления точки сопротивления), перемещение панорамного люка и шторки будет остановлено при отпуске данной кнопки.
- ▶ Если панорамный люк закрыт: однократное нажатие без преодоления точки сопротивления приведет к его частичному открытию.
- ▶ Если панорамный люк частично открыт: однократное нажатие без преодоления точки сопротивления приведет к его полному открытию или закрытию.

 Крышу и окна, а затем шторку можно закрыть, удерживая нажатой кнопку дверного замка. Работа остановится, как только вы отпустите клавишу.

 Закрывание шторки ограничивается положением открытого потолочного люка: шторка не может перемещаться с выходом за пределы открытого подвижного стекла. При

одновременном перемещении шторки и панорамного люка шторка автоматически останавливается или возобновляет перемещение в зависимости от положения панорамного люка.

Инициализация

После подсоединения АКБ в случае неисправности или при прерывистом движении люка или шторки необходимо провести инициализацию:

- ▶ Убедитесь, что ничто не мешает перемещению люка или шторки и что уплотнители чистые.
- ▶ Включив зажигание, полностью закройте люк или шторку.
- ▶ Нажмите на передний край кнопки **В** и удерживайте ее, пока люк и шторка не начнут плавно перемещаться, затем удерживайте кнопку не менее 1 секунды.
- ▶ Подождите 2 секунды, а затем нажмите на передний край кнопки **В** и удерживайте ее. Люк и шторка откроются и закроются по очереди. Когда люк и шторка снова полностью закроются, задержите нажатие примерно еще на 2 секунды, затем отпустите кнопку.

 В случае неисправности повторите всю процедуру.

Правильная посадка при вождении

Перед отправлением в поездку выполните следующие регулировки, чтобы обеспечить максимально эргономичное положение:

- высоту подголовника,
- наклон спинки,
- высоту подушки сиденья,
- продольное положение сиденья,
- высоту и вылет рулевого колеса,
- наружные и внутреннее зеркала заднего вида.

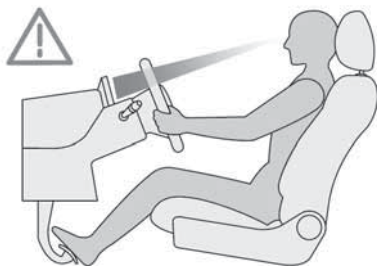

! Отрегулировав все это, убедитесь, что с сиденья водителя хорошо просматривается приборная панель.

Передние сиденья

Соблюдайте осторожность при перемещении сидений вперед

! Из соображений безопасности регулировку сидений следует осуществлять только на неподвижном автомобиле.

! Перед тем как отодвинуть сиденье назад, убедитесь, что этому никто и ничто не мешает.

Иначе находящиеся сзади пассажиры могут оказаться зажаты, или сиденье невозможно будет отодвинуть из-за сложенных за ним на полу громоздких предметов.

Передние подголовники

Регулировка по высоте

i При правильной регулировке верхний край подголовника должен находиться на уровне макушки.

"Двусторонняя" модель регулировки

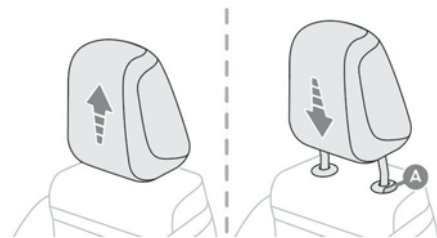

Чтобы поднять:

► поднимите подголовник на желаемую высоту; при этом послышится звук его постановки на фиксатор.

Чтобы опустить:

► нажмите на выступ фиксатора **A** и опустите подголовник на желаемую высоту.

"Четырехсторонняя" модель регулировки

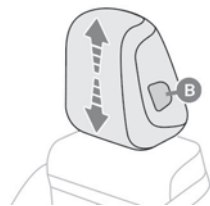

Чтобы поднять:

► поднимите подголовник на желаемую высоту; при этом послышится звук его постановки на фиксатор.

Чтобы опустить:

► нажмите и удерживайте кнопку **B** и опустите подголовник на желаемую высоту.

Регулировка угла наклона

«Четырехсторонняя» модель регулировки

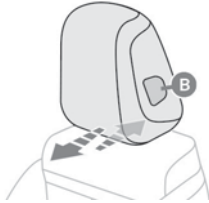

- ▶ нажмите и удерживайте **В** и толкните нижнюю часть подголовника вперед или назад.

Снятие подголовника

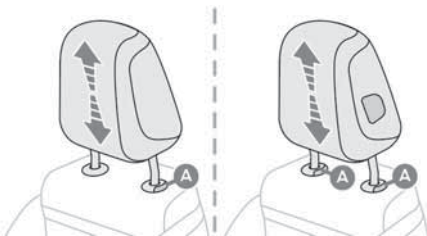

- ▶ Поднимите подголовник до упора.
- ▶ Нажмите на кнопку **А** (при наличии в комплектации) фиксатора подголовника и снимите его.
- ▶ Уберите подголовник в безопасное место.

Установка подголовника на место

- ▶ Вставьте стержни подголовника в соответствующие направляющие отверстия на спинке сиденья.
- ▶ Опустите подголовник до упора.
- ▶ Нажмите на фиксатор **А** (в зависимости от версии), чтобы освободить подголовник и опустить его до конца.
- ▶ Отрегулируйте подголовник по высоте.

! Движение на автомобиле со снятыми подголовниками запрещено. Они должны быть установлены и правильно отрегулированы по высоте под пассажира сиденья.

Передние сиденья с ручной регулировкой

Продольная регулировка

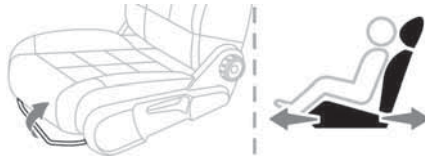

- ▶ Поднимите рычаг блокировки и подвиньте сиденье вперед или назад.
- ▶ Отпустите рычаг блокировки так, чтобы сиденье встало на фиксаторы.

Угол наклона спинки сиденья

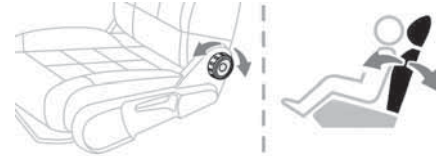

- ▶ Вращайте ручку регулятора вперед или назад.

Поясничная зона

(только для водителя)

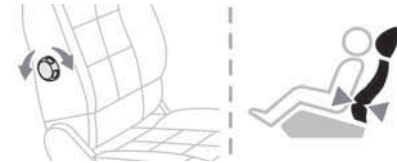

- ▶ Вращая ручку регулятора вперед или назад, установите удобное положение поясничной опоры.

Высота

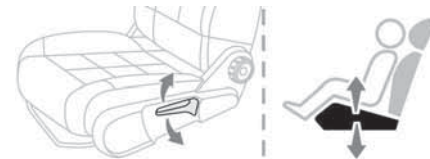

- ▶ Потяните рукоятку вверх или нажмите вниз столько раз, сколько понадобится, чтобы привести сиденье в удобное положение.

Пассажирские сиденья с электрической регулировкой

i Чтобы не разряжать аккумуляторную батарею, осуществляйте эти регулировки при работающем двигателе.

Продольная регулировка

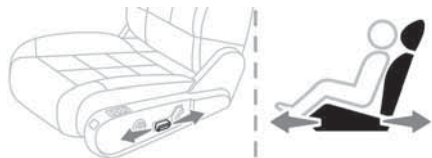

► Переместите ручку регулятора вперед или назад в зависимости от желаемого направления перемещения сиденья.

Регулировка наклона спинки

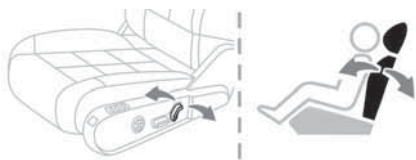

► Переместите ручку регулятора вперед или назад.

Электрическая регулировка поясничной опоры

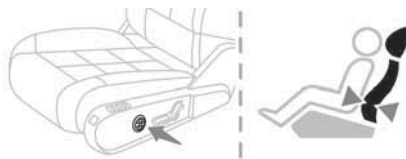

Этот регулятор позволяет отдельно регулировать опору поясничной зоны как по глубине, так и по высоте.

- Нажмите и удерживайте нажатым передний или задний край регулятора, чтобы увеличить или уменьшить опору поясничной зоны.
- Нажмите и удерживайте нажатым верхний или нижний край кнопки, чтобы поднять или опустить опору поясничной зоны.

Высота и наклон подушки сиденья

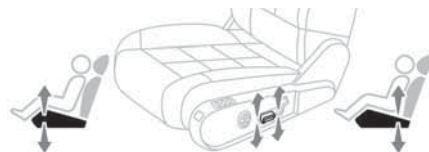

- Поднимите или опустите задний конец ручки регулятора, чтобы отрегулировать сиденье по высоте.
- Откиньте переднюю часть регулятора вверх или вниз, чтобы установить нужный наклон подушки.

Функции обеспечения комфорта

Сохранение положений водителя



Эта система входит в комплектацию сиденья водителя с электрической регулировкой. Она позволяет сохранить две различных настройки, необходимые при частой смене водителей. Система сохраняет электрические настройки сиденья и наружных зеркал.

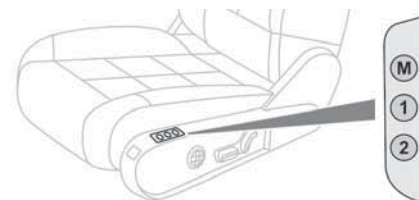

Использование кнопок M/1/2

- Сядьте в автомобиль и включите зажигание.
 - Отрегулируйте сиденье и наружные зеркала.
 - Нажмите на кнопку **M**, а затем в течение четырех секунд нажмите на кнопку **1** или **2**.
- Сохранение настроек подтверждается звуковым сигналом.
- При внесении в память новых настроек предыдущие автоматически удаляются.

Восстановление настроек

! Во время перемещения сиденья убедитесь, что никто и ничто не мешает его автоматическому перемещению.

При включенном зажигании или работающем двигателе

► Нажмите на кнопку **1** или **2**, и сиденье займет соответствующее положение, внесенное в память. После завершения настройки раздастся звуковой сигнал.

Вы можете прервать текущее движение нажатием кнопки **M**, **1** или **2** или воспользовавшись органами регулировки сиденья.

Во время движения автомобиля изменить положение сиденья невозможно.

Функция вызова сохраненного положения сиденья из памяти отключится примерно через 45 секунд после выключения зажигания.

Сиденья с подогревом

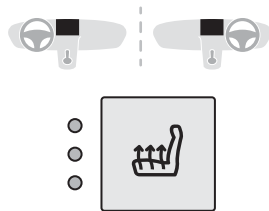

Подогрев работает только при запущенном двигателе.

- Нажмите на кнопку для соответствующего сиденья.
- При каждом нажатии уровень подогрева меняется; при этом загораются контрольные лампы.
- Для отключения подогрева нажимайте кнопки, пока все контрольные лампы не будут выключены. После выключения зажигания состояние системы сохраняется.



Не включайте подогрев, если сиденье не занято.

Уменьшите интенсивность подогрева как можно скорее.

Когда температура сиденья и салона достигла необходимого уровня, отключите функцию; сокращение потребления электроэнергии в свою очередь снижает потребление энергии.



Продолжительный подогрев сиденья не рекомендуется для людей с чувствительной кожей.

Люди с нарушенным восприятием тепла могут получить ожог (в связи с болезненным состоянием, приемом медикаментов и т. д.). Для поддержания нагревательного элемента в рабочем состоянии и во избежание замыкания:

- не кладите тяжелые или острые предметы на сиденье;
- не нажимайте на сиденье коленом и не становитесь на него;
- не проливайте жидкости на сиденье;
- никогда не включайте подогрев, если сиденье мокрое.

Многоточечный массаж

Тип и интенсивность массажа можно выбирать по своему усмотрению.

Массажер работает при включенном двигателе, а также в режиме STOP системы «стоп-старт». Настройки массажера производятся на сенсорном экране.

Функцию можно активировать с помощью кнопки на переднем сиденье.



► нажмите на эту кнопку; при этом ее контрольная лампа загорится.

Функция активируется сразу в режиме последних запомненных настроек, при этом страница настроек отображается на сенсорном экране.

Если настройки вас устраивают и вы их не меняете, индикация возвращается в исходное положение. Чтобы изменить настройки, выполните следующие действия.

- Выберите другой тип массажа из пяти доступных.
- Выберите интенсивность массажа из трех заданных уровней: «1» (Низкая), «2» (Норма) или «3» (Выс).

Настройки применяются сразу.

При включении системы начинается часовой цикл массажа, состоящий из 6-минутных сеансов с 4-минутными перерывами между ними.

По окончании цикла система автоматически выключается, а контрольная лампа кнопки гаснет.

Регулировка положения рулевого колеса



- ▶ На неподвижном автомобиле потяните рычаг **A**, чтобы освободить рулевое колесо.
- ▶ Установите рулевое колесо в удобное для вас положение по высоте и вылету.
- ▶ Отведите рычаг **A** от себя, чтобы зафиксировать регулировку.

! Из соображений безопасности, эту регулировку следует осуществлять на неподвижном автомобиле.

Зеркала заднего вида

Наружные зеркала заднего вида

Удаление конденсата и инея



При наличии в комплектации автомобиля, обогрев наружных зеркал заднего вида включается нажатием на выключатель обогрева заднего стекла.

Дополнительную информацию об удалении конденсата и инея с заднего стекла см. в соответствующем разделе.

Регулировка

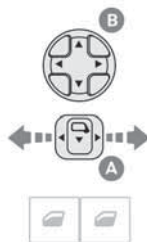

- ▶ Выберите переключателем **A** левое или правое зеркало заднего вида.
- ▶ При помощи кнопки-джойстика **B** отрегулируйте положение в четырех направлениях.
- ▶ Верните переключатель **A** в среднее положение.

! Для обеспечения безопасного вождения боковые зеркала заднего вида следует отрегулировать так, чтобы уменьшить непросматриваемую «слепую зону». Объекты, наблюдаемые в зеркалах заднего вида кажутся более отдаленными, чем они есть на самом деле. Необходимо это учитывать для правильной оценки расстояния до движущихся сзади автомобилей.

Ручное складывание

Зеркала заднего вида можно сложить вручную (например, на тесной стоянке, в узком гараже и т. п.).

- ▶ Прижмите зеркало к корпусу автомобиля.

Электроприводное складывание зеркал

В зависимости от комплектации зеркала могут складываться автоматически при парковке автомобиля.



- ▶ Из салона включите зажигание и потяните переключатель **A** в среднее положение.
- ▶ Потяните переключатель **A** назад.

- ▶ Заприте автомобиль снаружи.

Раскрытие зеркал при помощи электрического привода

- ▶ Снаружи: отогрейте автомобиль.

► Из салона: включите зажигание, переместите элемент управления **A** в среднее положение и потяните назад.

i Функция дистанционного автоматического складывания/раскрывания дверных зеркал настраивается с помощью меню на сенсорном экране **Driving/Автомобиль**.

Автоматический наклон при движении задним ходом



В зависимости от комплектации данная функция позволяет наклонять зеркала вниз, чтобы облегчить парковку при движении задним ходом.

После пуска двигателя при включении передачи заднего хода зеркала наклоняются.

Они возвращаются в исходное положение:

- через несколько секунд после выключения передачи заднего хода;
- когда скорость автомобиля превышает 10 км/ч;
- при выключенном двигателе.



Это можно установить с помощью меню сенсорного экрана **Driving/Автомобиль**.

Зеркало заднего вида

Его антибликовая конструкция автоматически затемняет отражение, позволяя водителю избежать ослепления лучами солнца, фарами идущего сзади автомобиля и т. п.

Зеркало с ручной регулировкой

Настройка

► Отрегулируйте зеркало так, чтобы обеспечить оптимальную видимость в дневном режиме обзора.

Положение «день»/«ночь»

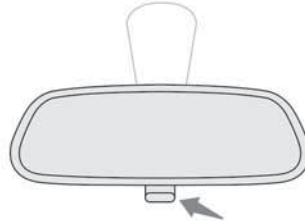

- Потяните рычаг, чтобы перевести зеркало в антибликовый режим «ночь».
- Нахните на рычаг, чтобы перевести зеркало в нормальный режим «день».

Модели с антибликовой системой

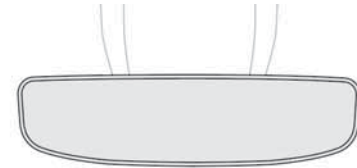
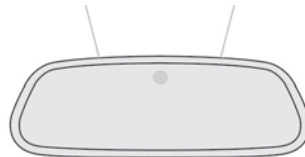

Антибликовая система использует датчик для определения уровня яркости снаружи автомобиля, а также уровня света, идущего сзади автомобиля, чтобы автоматически и постепенно переключаться между дневным и ночным режимами использования.

i Для лучшей видимости при маневрировании зеркало автоматически осветляется при включении передачи заднего хода. Система выключается, если высота размещенного в багажном отделении груза превышает высоту полки багажного отделения, а также если на полке багажного отделения находятся какие-либо предметы.

Задние сиденья

Второй ряд сидений оснащен тремя независимыми сиденьями одинаковой ширины. Спинки этих сидений можно регулировать для изменения погрузочного пространства багажного отделения.

Задние подголовники

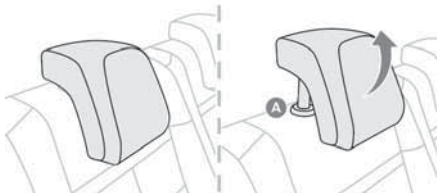

Подголовники устанавливаются в два положения:

– **верхнее**, рабочее:

- ▶ поднимите подголовник до упора.

– **нижнее**, сложенное, если сиденья не заняты:

- ▶ нажмите на кнопки **A**, чтобы освободить подголовник от фиксатора и опустить его до конца.

Задние подголовники можно снимать.

Чтобы снять подголовник:

- ▶ поднимите подголовник до упора,
- ▶ нажмите на кнопки **A**, чтобы освободить подголовник от фиксатора и, потянув вверх, извлеките его,
- ▶ уберите подголовник.

Чтобы вернуть подголовник на место:

- ▶ вставьте стержни подголовника в соответствующие направляющие отверстия на спинке сиденья,
- ▶ нажмите на подголовник и опустите его до упора,
- ▶ нажмите фиксаторы **A** и опустите подголовник до конца.



Не ездите со снятыми подголовниками, они должны быть установлены в верхнее

положение, если на задних сиденьях находятся пассажиры.

Складывание спинок

Спинка каждой секции может складываться двумя способами:

- ▶ фиксатор 1 на спинке; сиденье вперед или назад.
- ▶ ручки 2 (в зависимости от комплектации) с обеих сторон в багажном отделении.

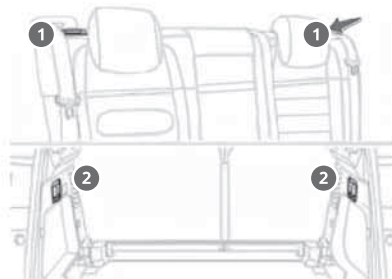

Задние сиденья могут быть сложены или разложены, только на припаркованном автомобиле.

Перед складыванием:

- ▶ опустите задние подголовники;
- ▶ при необходимости сдвиньте переднее сиденье вперед;

- ▶ переместите подлокотник в исходное положение;
- ▶ проверьте, не блокирует ли складывание какой-либо предмет (например, одежда, багаж...);
- ▶ убедитесь, что задний ремень безопасности находится в правильном положении.



Когда спинка сложена, должен быть виден красный индикатор на фиксаторе 1.

Складывание спинок салона

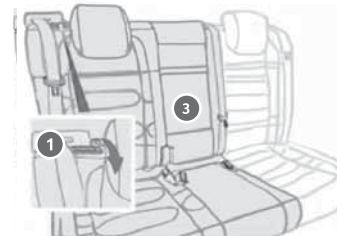

- ▶ Нажимной фиксатор 1



- ▶ Установите спинку 3 в горизонтальное положение.

Складывание спинки из багажного отделения

- ▶ Потяните ручку 2 к задней части автомобиля;
- ▶ Спинка автоматически полностью складывается по направлению к салону.

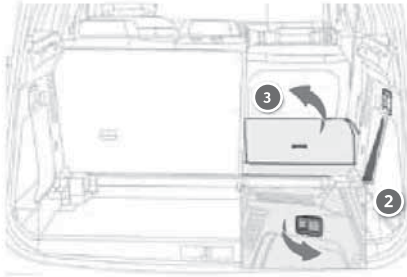

Поднятие спинки

! Убедитесь, что ремни безопасности с обеих сторон не мешают поднятию спинки сиденья.

- ▶ Откиньте спинку 3 обратно в фиксированное положение,
- ▶ Убедитесь, что красный индикатор на переключателе 1 не виден,
- ▶ Убедитесь, что ремни безопасности с обеих сторон находятся в правильном положении.

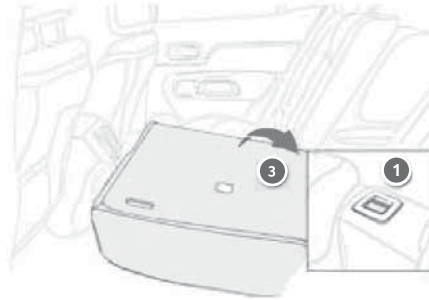

! Помните, незафиксированная спинка может оказаться опасной для пассажиров в случае резкого торможения или удара в ДТП. Находящиеся в багажнике предметы могут резко вылететь вперед. Это очень опасно!

Отопление и вентиляция

Подача воздуха в салон

Воздух, поступающий в салон, фильтруется и подается в него снаружи через расположенный под ветровым стеклом воздухозаборник, либо прогоняется по замкнутому кругу через систему рециркуляции.

Кнопки управления

Управление системой можно осуществлять в «Микроклимат» на сенсорном экране или с панели управления центральной консоли.

Распределение воздуха

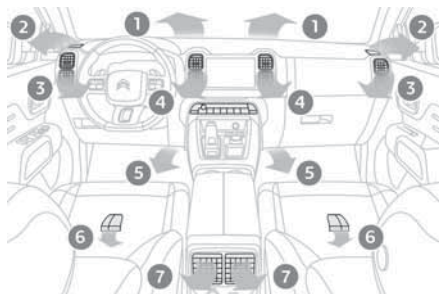

1. Дефлекторы обдува ветрового стекла для удаления инея и конденсата
2. Дефлекторы обдува и обогрева передних боковых стекол
3. Регулируемые и закрываемые боковые вентиляционные дефлекторы
4. Регулируемые и закрываемые центральные вентиляционные дефлекторы
5. Подводы воздуха к ногам передних пассажиров
6. Подводы воздуха к ногам задних пассажиров
7. Регулируемые и закрываемые вентиляционные дефлекторы с вентилятором (в зависимости от комплектации)

Рекомендации

Система кондиционирования воздуха с ручным управлением

- ▶ Чтобы воздушные потоки распределялись по салону равномерно, следите за чистотой наружных воздухозаборных решеток под ветровым стеклом, сопел, вентиляционных решеток и воздухопроводов, а также вытяжных каналов, расположенных в багажном отделении.
 - ▶ Не закрывайте от света датчик освещенности, расположенный на панели приборов; он работает в системе автоматического кондиционирования воздуха.
 - ▶ Чтобы обеспечить долгую и безотказную работу кондиционера воздуха, включайте его хотя бы на 5–10 минут не реже одного-двух раз в месяц.
 - ▶ Если кондиционер перестал охлаждать воздух, выключите его и обратитесь к официальному дилеру CITROËN или в специализированный техцентр.
- В случае буксировки прицепа с максимальной массой в гору при высокой температуре

окружающего воздуха отключение кондиционера воздуха позволяет облегчить нагрузку на двигатель и, таким образом, сохранить его тяговые возможности.

 Старайтесь не выключать вентиляцию и не использовать рециркуляцию воздуха надолго во время движения — это может вызвать запотевание стекол и ухудшить атмосферу в салоне.

 Если после длительного пребывания на солнце температура внутри салона окажется слишком высокой, необходимо проветрить его в течение нескольких минут. Установите регулятор подачи воздуха в режим, достаточный для обеспечения эффективного проветривания салона.

 При работе кондиционера на стоянке происходит естественное выделение водяного конденсата, стекающего под автомобиль.

Обслуживание системы вентиляции и кондиционирования воздуха

► Следите за чистотой салонного фильтра и систематически заменяйте все фильтрующие элементы. Рекомендуется использовать салонный фильтр комбинированного типа. В нем содержатся компоненты, предназначенные для очистки

воздуха и поддержания чистоты в салоне (удаляются аллергены, устраняются неприятные запахи и предотвращается оседание жирных пятен).

► Для обеспечения правильной работы системы кондиционирования проверяйте ее в соответствии с рекомендациями, приведенными в сервисной книжке технического обслуживания и гарантийного ремонта.

Система «стоп-старт»

Система подогрева и система кондиционирования воздуха работают только при запущенном двигателе.

Временно отключите систему «стоп-старт» для поддержания комфортной температуры в салоне автомобиля.

Дополнительную информацию о системе «стоп-старт» см. в соответствующем разделе.

Двухзонный климат-контроль



Нажмите кнопку меню **Climate**, которая расположена под сенсорным экраном, чтобы открыть страницу управления системой.

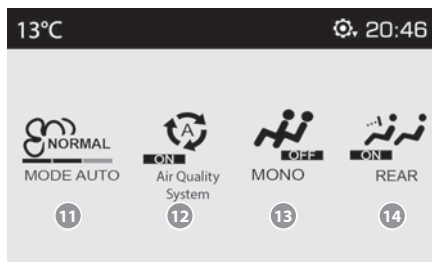
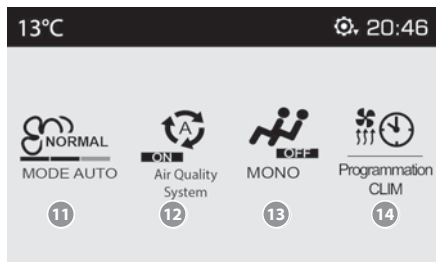
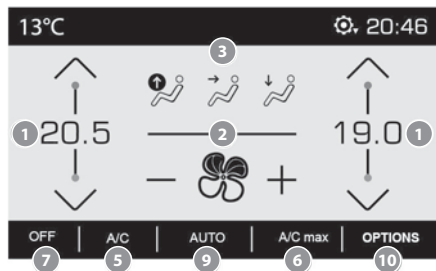

1. Настройка температуры
2. Регулировка подачи воздуха
3. Регулировка распределения воздуха
4. Рециркуляция воздуха салона
5. Выключатель кондиционера
6. Максимальный режим кондиционера воздуха
7. Выключение системы
8. Автоматическая программа обеспечения обзора
9. Вкл./выкл. автоматической программы обеспечения комфорта
10. Доступ к странице второго уровня
11. Выбор параметров системы автоматического климат-контроля (Мягкий/Норма/Быстро)
12. Функция AQS (Air Quality System) (с датчиком загрязнения) (в зависимости от комплектации)
13. Однозонный режим/двухзонный режим
14. Программирование температурного режима (в зависимости от комплектации)
Функция «REAR» (в зависимости от комплектации)
15. Удаление конденсата/инее с заднего стекла

Климат-контроль работает во время работы двигателя, однако вентиляция и элементы управления работают при включенном зажигании. Работа кондиционера, температура, подача и распределение воздуха в салоне регулируются в автоматическом режиме.

Регулировка температуры

Водитель и передний пассажир могут регулировать температуру воздуха каждый в своей зоне.

► Нажмите на одну из этих кнопок **6**, чтобы понизить (синяя зона) или повысить (красная зона) температуру.

Величина на дисплее показывает уровень комфортности микроклимата, а не температуру воздуха.

Разность между параметрами регулировок в левой и правой зонах не должна превышать 3.

■ Для максимального охлаждения или прогрева салона переведите регулятор температуры в положение **LO** (низкая) или **HI** (высокая).

Автоматическое поддержание комфортного микроклимата

► Нажмите на кнопку **10AUTO**, чтобы включить систему кондиционирования воздуха.

Горящая контрольная лампа кнопки свидетельствует о том, что кондиционер работает в автоматическом режиме: в зависимости от заданного вами уровня комфортности микроклимата система будет поддерживать на оптимальном уровне температуру, подачу и распределение воздуха в салоне.

Интенсивность работы системы в автоматическом режиме можно настроить на странице второго уровня, открывающейся нажатием на кнопку **11НАСТРОЙКИ**.

Для изменения текущего режима, обозначенного загоранием соответствующей контрольной лампы, последовательно нажимайте на кнопку **13**, пока не появится желаемый режим:

Мягкий: обеспечивает спокойную и тихую работу, ограничивая при этом подачу воздуха.

Нормальный: поддерживает комфортную температуру и тихую работу системы (настроен по умолчанию).

Быстрый: обеспечивает сильный и эффективный приток воздуха.

Используйте настройку **Нормальный** или **Быстрый** для обеспечения комфорта пассажирам на задних сиденьях.

Эти настройки привязаны только к автоматическому режиму. Тем не менее после выключения режима **AUTO** индикатор последней настройки остается включенным.

Смена настройки не ведет к автоматическому включению режима «**AUTO**», если он был выключен.

■ В холодную погоду и когда двигатель не прогрет, чтобы достичь комфортного климата, подача воздуха будет нарастать постепенно вплоть до достижения заданного уровня микроклимата. Если при посадке в автомобиль обнаружится, что температура воздуха в его салоне намного ниже или выше комфортной, не пытайтесь изменить отображаемое значение для более быстрого достижения комфортной температуры. Система сама автоматически настроится и в кратчайшее время доведет температуру до комфортного уровня.

Режим автоматического обеспечения обзора

Дополнительную информацию о программе автоматического обеспечения прозрачности стекол (кнопка 1) см. в разделе **Удаление конденсата и инея с передних стекол**.

Работа в режиме ручных настроек

Вы можете вручную изменять настройки, при этом не нарушая тех, которыми управляет система:

- подача воздуха, кнопка 5,
- распределение воздуха, кнопка 7.

Как только вы измените какую-либо настройку, контрольная лампа в кнопке **10 AUTO** погаснет.

► Нажмите на кнопку **10** еще раз, чтобы вернуться к автоматическому поддержанию комфортного микроклимата.

Регулировка подачи воздуха

► Нажмите на одну из кнопок **5**, чтобы ускорить (+) или замедлить (-) подачу воздуха.

Символ подачи воздуха (вентилятор) будет постепенно заштриховываться в зависимости от заданной скорости вращения.

Уменьшая подачу воздуха до минимума, вы останавливаете вентиляцию салона.

При этом символ **OFF** появится рядом с вентилятором.

! Старайтесь не выключать систему надолго во время движения — это может вызвать появление конденсата и ухудшить атмосферу в салоне.

Регулировка распределения воздуха

Распределение потоков воздуха по салону регулируется с помощью трех кнопок **7**.



К ветровому стеклу и боковым окнам.



К центральным и боковым дефлекторам.



В зону расположения ног.

Каждое нажатие на кнопку включает или отключает систему. При включении кнопки загорается контрольная лампа. Для равномерного распределения воздуха по салону можно пользоваться всеми тремя кнопками одновременно. В режиме **AUTO** контрольные лампы всех трех кнопок **7** не горят.

Выключатель Климат-контроля

Климат-контроль воздуха предназначен для работы в любое время года, при этом окна салона должны быть закрыты.

Система позволяет:

- в летнее время понизить температуру воздуха в салоне,
- зимой, при температуре выше 3°C, ускорить удаление конденсата со стекол.

► Нажмите на кнопку **8**, чтобы включить/отключить систему кондиционирования воздуха.

Если контрольная лампа горит, значит система кондиционирования включена.

i Климат-контроль не работает, если регулятор подачи воздуха выключен.

Чтобы быстрее охладить воздух в салоне, можно некоторое время включить рециркуляцию. Затем вновь включите подачу наружного воздуха. Выключение климат-контроля может повлечь за собой дискомфортные явления (повышенную влажность в салоне, оседание конденсата на стеклах).

Однозонный режим/ Двухзонный режим

Настройки температуры в зоне пассажира могут быть привязаны к настройкам в зоне водителя (однозонный режим).

Она настраивается на странице второго уровня, открывающейся нажатием на кнопку **11 НАСТРОЙКИ**.

► Нажмите на кнопку **14**, чтобы включить режим **MONO**; при этом состояние системы будет отображаться как **ON** (Вкл.).

Эта система автоматически выключается при нажатии на кнопки настройки температуры в зоне пассажира (двухзонный режим).

Вентиляция при включенном зажигании

Включив зажигание, можно воспользоваться системой вентиляции, регулируя подачу воздуха в салон **5** и распределяя по нему воздушные потоки **7** в зависимости от заряда АКБ.

Эта функция не предназначена для управления системой кондиционирования.

Рециркуляция воздуха салона

Подача воздуха в салон извне позволяет избежать образования конденсата на ветровом стекле и боковых окнах.

Рециркуляция позволяет изолировать салон от наружных неприятных запахов и дыма, а также

способствует ускоренному достижению желаемой температуры воздуха в салоне.



► Нажмите эту кнопку, чтобы включить или выключить систему (при этом контрольная лампа загорается или гаснет).



Система автоматически активируется при включении передачи заднего хода.

Максимальный режим кондиционирования воздуха

Система автоматически поддерживает заданную температуру на самом низком уровне, направляет воздух к центральным и боковым дефлекторам, обеспечивает его максимальную подачу в салон и, при необходимости, включает его рециркуляцию.



► Нажмите на эту кнопку, чтобы включить или выключить систему (при этом контрольная лампа загорается или гаснет).

После выключения система вернется к предыдущим настройкам.

Выключение системы



► Нажмите эту кнопку.

Контрольная лампа загорится, а остальные лампы системы погаснут.

Данное действие отключает все функции системы кондиционирования воздуха.

Температура больше не регулируется. Тем не менее, будет ощущаться легкое перемещение воздуха по салону, обеспечиваемое движением автомобиля.

Удаление инея и конденсата с ветрового стекла

Режим автоматического обеспечения обзора

Автоматическая программа обеспечения обзора позволяет ускорить удаление конденсата или инея с ветрового и боковых стекол.



► Нажмите на эту кнопку, чтобы включить или выключить систему.

Если контрольная лампа горит, значит система включена.

Система автоматически управляет работой кондиционера (в зависимости от комплектации), количеством, подачей и распределением воздуха и оптимизирует потоки, подаваемые на ветровое и боковые стекла.

Система позволяет настроить ручную подачу воздуха и при этом не нарушить работу автоматической программы обеспечения обзора.



На автомобилях с системой "стоп-старт" режим STOP отключается на время работы системы удаления конденсата со стекол.

! В условиях зимней эксплуатации удаляйте снег, наледь и иней с ветрового стекла, перед тем как начать движение. В противном случае работоспособность систем и оборудования, связанных с камерой, может быть ухудшена.

Ветровое стекло с обогревом

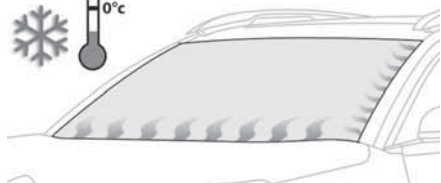

В холодную погоду подогревается низ ветрового стекла, а также зона, расположенная вдоль левой стойки оконного проема.

Это позволяет быстрее отогреть примерзшие к стеклу щетки стеклоочистителя и избегать скопления счищаемого ими снега, не изменяя при этом настройки кондиционера воздуха.

Включение/выключение



► При работающем двигателе нажмите эту кнопку, чтобы включить/выключить систему (подтверждается загоранием контрольной лампы). Система активируется, как только температура наружного воздуха опустится ниже 0°C, и автоматически отключается при выключении зажигания.

Удаление инея и конденсата с заднего стекла

Включение/выключение



► Нажмите на эту кнопку, чтобы включить обогрев заднего стекла и, в зависимости от комплектации автомобиля, наружных зеркал (при этом контрольная лампа загорится или погаснет). Обогрев выключается автоматически, чтобы не допускать перерасхода электроэнергии.



Для экономии топлива выключайте обогрев заднего стекла и зеркал, как только необходимость в нем отпадет.



Функция удаления инея и конденсата с заднего стекла включается только при работающем двигателе.

Обустройство передней части салона

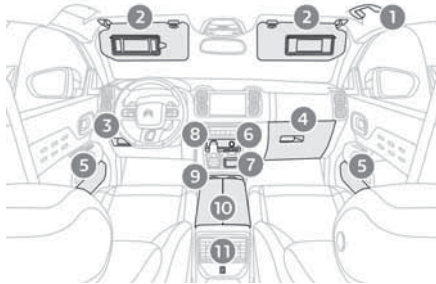

1. Поручень
2. Противосолнечный козырек
3. Отделение для хранения под рулевой колонкой
Карман для хранения карт
4. Перчаточный ящик с подсветкой
5. Дверные карманы для вещей
6. USB-разъем
Прикуриватель/гнездо питания на 12 В (120 Вт).
7. Отделение для хранения
8. Отделение для хранения или беспроводное зарядное устройство
9. Подстаканник
10. Передний подлокотник с лотком
11. Зарядное устройство с USB-разъемом

Противосолнечный козырек

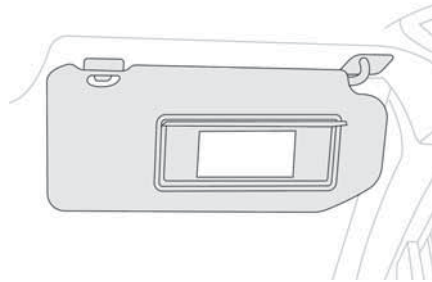

► При включенном зажигании поднимите закрывающую зеркало крышку; подсветка зеркала включится автоматически.

На козырьке имеется карман для хранения различных талонов, чеков и билетов.

Перчаточный ящик

► Чтобы открыть перчаточный ящик, поднимите ручку.

При включенном зажигании перчаточный ящик подсвечивается, если открыт.

В ящике расположен выключатель подушки безопасности переднего пассажира.

! Никогда не позволяйте переднему пассажиру открывать перчаточный ящик во время движения автомобиля. В случае резкого торможения он может пораниться!

Прикуриватель/розетка 12 В

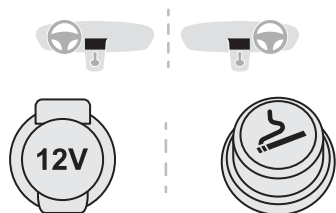

► Чтобы включить прикуриватель, утопите его и дождитесь автоматического срабатывания.

► Для использования приборов с рабочим напряжением 12 В (макс. мощность: 120 ватт), выньте из розетки прикуриватель и вставьте в нее штепсель прибора.

В прикуриватель можно включить зарядку телефона, подогреватель детских рожков и т. п.

Выключив прибор, сразу вставьте в розетку нагревательный элемент прикуривателя.

! При включении электрического устройства, не сертифицированного компанией CITROËN, например зарядного устройства с разъемом USB, в работе бортовых электрических систем и приборов (радиоприемника, видеодисплеев) могут возникать помехи.

USB-разъемы

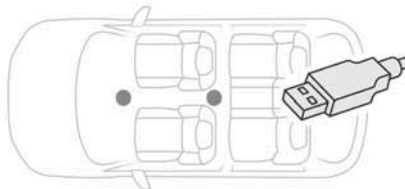

К ним можно подключить внешнее устройство для зарядки.

i Внешнее устройство, подключенное к USB-разъему, автоматически подзаряжается.

Если ток, потребляемый переносным устройством, превышает параметры тока бортовой системы, в ходе зарядки появится сообщение об этом.

Для получения дополнительной информации об использовании этого оборудования обратитесь к разделу «Аудиосистема и телематика».

Беспроводное зарядное устройство для смартфона

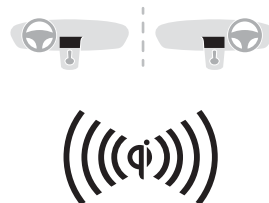

Оно позволяет выполнять беспроводную зарядку портативного устройства, например, смартфона, используя принцип магнитной индукции в соответствии со стандартом Qi 1.1.

Заряжаемый аппарат должен отвечать требованиям стандарта Qi либо конструктивно, либо при помощи совместимого чехла или корпуса.

Зона зарядки обозначается символом Qi.

Зарядка работает при запущенном двигателе, а также когда система «Стоп-старт» находится в режиме ОСТАНОВКА.

Уровень зарядки отслеживается самим смартфоном.

С системой Дистанционный ключ-пульт работа зарядного устройства может быть кратковременно нарушена при открытии двери или выключении зажигания.

Идет зарядка

► Если зона зарядки свободная, расположите устройство в центре зоны.



При обнаружении портативного устройства контрольная лампа зарядки загорится зеленым цветом. Она будет продолжать гореть в течение всего времени зарядки аккумуляторной батареи.

! Система не предназначена для одновременной зарядки нескольких устройств.



! Не оставляйте какие-либо металлические устройства (монеты, ключи, пуль ДУ автомобиля и т. д.) в зоне зарядки во время зарядки устройства из-за риска перегрева или прерывания процесса зарядки.

Проверка во время эксплуатации

О работоспособности зарядного устройства можно судить по состоянию его контрольной лампы.

Состояние контрольной лампы	Значение
Выкл.	Двигатель выключен. Совместимые устройства не обнаружены. Зарядка окончена.

Состояние контрольной лампы	Значение
Зеленый, горит постоянно	Совместимые устройства обнаружены. Идет зарядка.
Оранжевый, мигает	В зоне зарядки обнаружен посторонний предмет. Устройство уложено не по центру зоны зарядки.
Оранжевый, горит не мигая	Не работает датчик зарядки устройства. Высокая температура аккумуляторной батареи устройства. Неисправность зарядного устройства.



В случае загорания оранжевой контрольной лампы:

- уберите устройство, затем положите его по центру зоны зарядки.

или

- уберите устройство и через четверть часа повторите попытку зарядить его.

Если проблема остается, проверьте систему в сервисной сети CITROËN или в специализированном техцентре.

Передний подлокотник

В нем имеется охлаждаемый ящик (в зависимости от варианта комплектации), который подсвечивается при открывании крышки.

Открытие

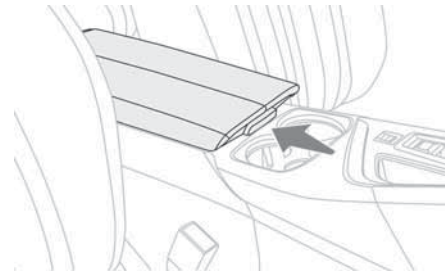

► Нажмите на рычажок под крышкой. Крышка открывается в виде двух створок.

Отделение для вещей

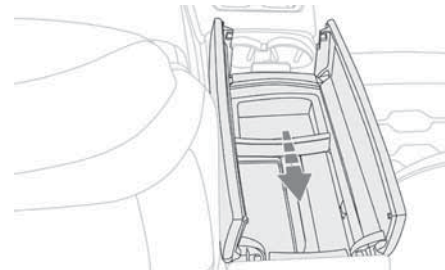

В подлокотнике имеется небольшая подвижная полка, которую можно переместить вперед или назад.

Сюда через сопло воздухопритока подается охлажденный воздух.

Закрывание

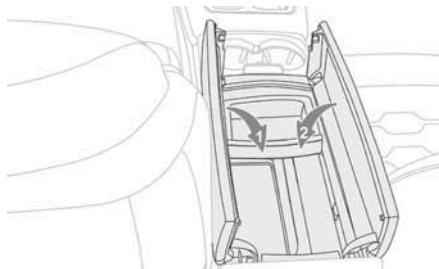

- ▶ Опустите обе створки крышки.

Коврики

Укладка коврика

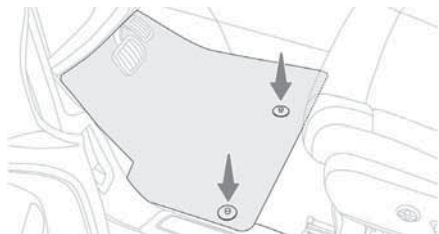

При укладке коврика со стороны водителя используйте крепления, имеющиеся на коврике (щелчок указывает на надлежашую фиксацию). Остальные коврики просто укладываются на пол.

Снятие/установка

- ▶ Для снятия коврика на стороне водителя отодвиньте сиденье назад и снимите его с фиксаторов.
- ▶ Уложите коврик обратно и зафиксируйте, нажав на него в зоне креплений.
- ▶ Убедитесь, что коврик закреплен прочно.

⚠ Чтобы ничто не мешало свободному перемещению педалей:

- используйте только ту модель коврика, которая в точности ложится на имеющиеся в автомобиле фиксаторы. Эти фиксаторы следует использовать в обязательном порядке;
- никогда не кладите коврики друг на друга. Коврик, не сертифицированный CITROËN, может мешать доступу к педалям и работе круиз-контроля/ограничителя скорости. Сертифицированные коврики крепятся на двух фиксаторах под сиденьем.

Плафоны

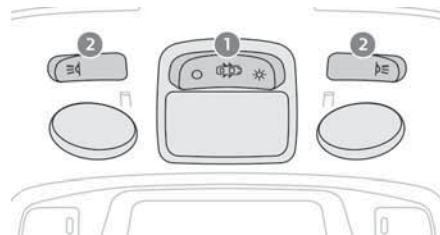

1. Передний плафон общего освещения
2. Передние плафоны индивидуального освещения



3. Задний плафон общего освещения
4. Задние плафоны индивидуального освещения

Передний и задний плафоны общего освещения



В данном положении происходит постепенное увеличение яркости плафона:

- при отпирании автомобиля.
- при извлечении ключа из замка зажигания.
- при открывании двери.

– при нажатии на пульте ДУ кнопки определения местонахождения автомобиля.

Плафон постепенно гаснет:

– при запуске автомобиля.

– при включении зажигания.

– 30 секунд спустя после закрывания последней двери.



Выключен постоянно.



Включен постоянно.

В режиме «Включен постоянно» время горения имеет различную продолжительность, в зависимости от контекста:

– при выключенном зажигании — около 10 минут.

– в режиме экономии электроэнергии — около 30 секунд.

– при работающем двигателе — без ограничения.



Когда передний плафон находится в режиме «Включен постоянно», задний плафон также включен, кроме случаев, когда задний плафон находится в режиме «Выключен постоянно». Чтобы погасить задний плафон общего освещения, переведите его в режим «Выключен постоянно».

Плафоны индивидуального освещения



► Включите зажигание и воспользуйтесь соответствующим выключателем.



Следите, чтобы ничего не соприкасалось с плафонами.

Освещение салона

Мягкое освещение салона улучшает видимость в салоне в условиях слабой освещенности.

В темное время суток освещение салона включается/выключается автоматически при включении/выключении стояночных огней.

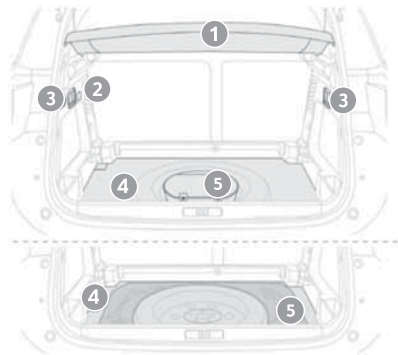

Автомобиль с бензиновым двигателем



Включение/выключение, а также регулировка подсветки и выбор цвета выполняется с

помощью меню сенсорного экрана **Driving/Автомобиль**.

Оборудование багажного отделения

1. Задняя полка
2. Освещение багажного отделения
3. Ручка складывания заднего сиденья (в зависимости от комплектации)
4. Пол багажного отделения
5. Ящик для инструментов

Задняя полка



Задняя полка состоит из двух частей:

- Фиксированная секция с местом для хранения;
- Подвижная секция с местом для хранения, которая поднимается и опускается вместе с задней дверью.

Чтобы снять заднюю полку:

- Разблокируйте фиксирующие тросики с обеих сторон;
- Слегка приподнимите подвижную часть вверх и снимите ее с обеих сторон;
- Снимите фиксаторы с обеих сторон.

Снятую заднюю полку можно убрать под пол багажного отделения.

! Во время резкого торможения предметы, расположенные на задней полке, могут попадать в салон.

Регулировка пола багажника

В зависимости от комплектации пол багажного отделения можно устанавливать в двух положениях по высоте, чтобы адаптировать его под габариты груза:

- Высокое положение (максимум 100 кг): при сложенных задних сиденьях съемный пол и сложенное заднее сиденье находятся в одной плоскости;
- Низкое положение (до 150 кг): максимальное грузовое пространство.



Чтобы отрегулировать высоту пола багажного отделения:

- Сдвиньте пол багажного отделения вперед и используйте стопоры с обеих сторон для установки на нужной высоте.

! Данная опция не доступна для версий с гибридными установками.

Место для хранения



Версия с бензиновым двигателем

Полностью откройте пол багажного отделения вверх, чтобы облегчить доступ к вещевому отделению. В зависимости от конфигурации это пространство обычно содержит:

- Ящик для инструментов
- Запасное колесо

Боковое отделение для хранения вещей



Слева и справа в багажном отделении есть отсеки для хранения. Перегородки отсека для хранения можно снять. При снятии тяните вертикально вверх, чтобы не повредить.

Освещение багажного отделения

Освещение багажного отделения включается автоматически, когда багажное отделение открывается. При закрытии багажного отделения, освещение автоматически выключается.



Освещение имеет следующие режимы:

- Загорается примерно на 10 минут при выключении зажигания;
- Загорается примерно на 30 секунд в экономичном режиме;
- При работающем двигателе ограничений нет.

Электрическая розетка 12 В в зависимости от версии / комплектации

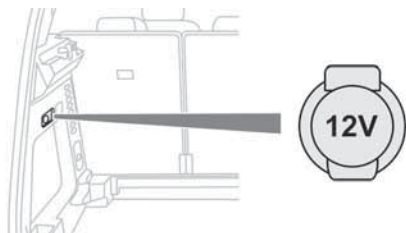

- ▶ Для подключения приборов с рабочим напряжением 12 В (макс. мощность: 120 Вт) снимите крышку и подключите соответствующий адаптер.
- ▶ Включите зажигание.

! При подключении электрического устройства, не одобренного компанией ООО «ПЕЖО СИТРОЕН РУС», например зарядного устройства с разъемом USB, в работе бортовых электрических систем и приборов (радиоприемника, видеодисплеев) могут возникать помехи.

Сетка-перегородка для перевозки высокого багажа в зависимости от версии / комплектации

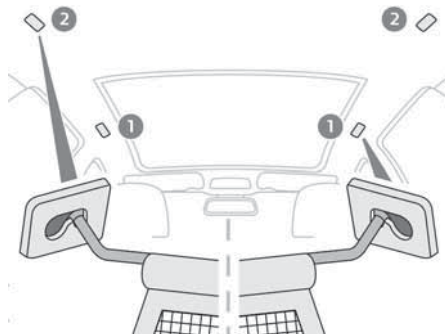

Эта съемная сетка позволяет использовать весь грузочный объем вплоть до крыши:

- за передними сиденьями (1^{ый} ряд) при сложенных сиденьях второго;
- за задними сиденьями (2^{ой} ряд) со снятой задней полкой багажного отделения.

i Она защищает пассажиров в случае внезапного торможения.

За передними сиденьями

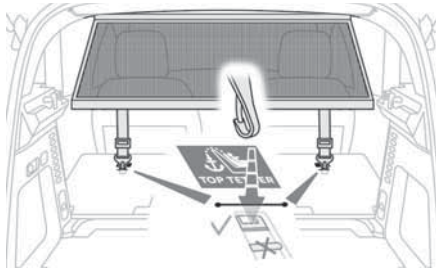

- ▶ Сложите задние сиденья.
- ▶ Поочередно вставьте торцы стержня в фиксаторы под потолком.
- ▶ Зацепите ляжки сетки за верхние точки крепления, расположенные в корпусах креплений Top Tether.
- ▶ Потяните за ляжки, чтобы растянуть сетку.

За задними сиденьями

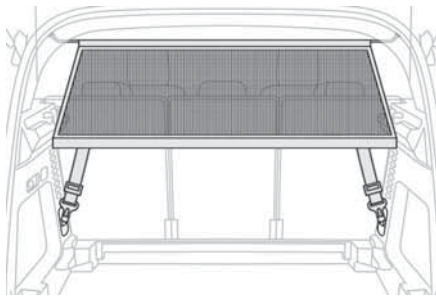

- ▶ Уберите крышку-полку багажного отделения.

- ▶ Поочередно вставьте торцы стержня в фиксаторы крыши.
- ▶ Зацепите ляжки сетки за нижние кольца, расположенные по обеим сторонам обшивки багажника.
- ▶ Потяните за ляжки, чтобы растянуть сетку.

2-позиционный пол багажника

В зависимости от комплектации автомобиля пол багажного отделения может принимать одно из двух положений, позволяющих оптимизировать погрузочное пространство с помощью боковых упоров.

- Верхний уровень (**не более 100 кг**): ровный пол багажного отделения доходит до передних сидений при сложенных задних.
- Нижний уровень (**не более 150 кг**): максимальная вместимость багажного отделения.

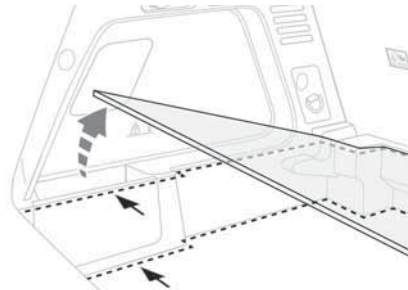

Для изменения высоты:

- ▶ Поднимите и потяните пол к себе с помощью центральной рукоятки, затем, пользуясь боковыми упорами, установите пол в желаемое положение.
- ▶ Сместите пол до конца вперед, разместив его в необходимом положении.

i Перед тем как переместить пол багажника убедитесь, что багажник пуст.



Для увеличения вместимости багажного отделения, когда пол находится в нижнем положении:

- ▶ Потяните поперечную балку заднего сиденья вверх по вертикали до уровня отметок.
- ▶ Чтобы установить данную балку обратно, нажмите на нее до фиксации.

Отделение для вещей

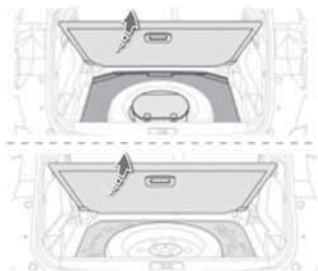

- Для доступа к ящику для вещей максимально поднимите пол багажного отделения или складываемый коврик багажного отделения (в зависимости от комплектации автомобиля).
В зависимости от версии он включает:
- Комплект принадлежностей для временного устранения прокола в шине и комплект инструментов.
 - Запасное колесо с комплектом инструментов.
 - Зарядный кабель тяговой батареи (заряжаемые гибридные модификации).

Освещение багажного отделения

Плафон автоматически загорается при открывании и автоматически гаснет при закрывании багажного отделения.

Продолжительность освещения багажного отделения может быть различной:

- при выключенном зажигании — около 10 минут.
- в режиме экономии электроэнергии: около 30 секунд.
- при работающем двигателе — без ограничения.

Переключатель режимов внешнего освещения

Главные световые приборы

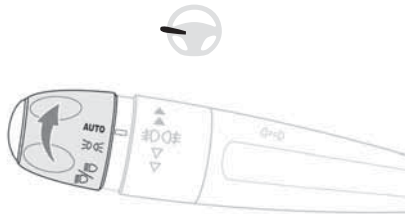
AUTO

Автоматическое включение ламп/дневных ходовых огней



Включены только стояночные огни



Включены фары ближнего или дальнего света

Переключатель света фар

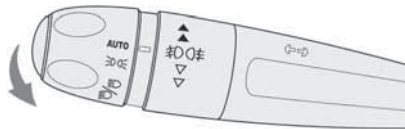

▶ Потяните ручку переключателя, чтобы переключиться с ближнего на дальний свет и обратно.

Дисплеи

Работа включенных световых приборов подтверждается включением соответствующей контрольной лампы на панели приборов.

 В случае неисправности какого-либо светового прибора загорится эта контрольная лампа в сопровождении сообщения и звукового сигнала.

Противотуманные фары

Задние противотуманные фонари

 Работают, только если включены фары дальнего и ближнего света.



▶ Чтобы их включить, поверните кольцевой переключатель вперед, а чтобы выключить — назад. При автоматическом выключении световых приборов (положение **AUTO**) противотуманные фонари и фары ближнего света продолжают гореть.

Передние противотуманные фары и задние противотуманные фонари.

 Фары и фонари работают при включенных стояночных огнях, ближнем и дальнем свете.

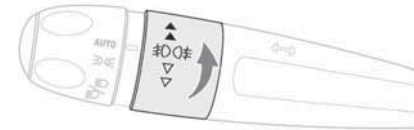

- ▶ Поверните кольцевой переключатель вперед:
- на одну позицию, чтобы включить передние противотуманные фары,
 - на две позиции, чтобы включить задние противотуманные фонари.
- ▶ Поверните в противоположном направлении, чтобы выключить.

При автоматическом выключении световых приборов (положение **AUTO**) или при ручном выключении фар ближнего света противотуманные фонари и стояночные огни продолжают гореть.

▶ Для выключения противотуманных фар поверните кольцевой переключатель назад, при этом стояночные огни тоже погаснут.

! В условиях достаточной видимости (в ясную и дождливую погоду) как днем, так и ночью, противотуманные фары использовать запрещается. В такую погоду они могут ослеплять других водителей. Противотуманные фары разрешается использовать исключительно

в условиях тумана или снегопада (в разных странах действуют разные правила). Не забывайте выключать противотуманные световые приборы, как только необходимость в них отпадет.

Включение фар после выключения зажигания

Для повторного включения системы сопровождающего освещения поверните кольцо в положение **AUTO**, а затем по вашему выбору. Если дверь водителя открыта, в течение некоторого времени будет раздаваться звуковой сигнал, указывающий на то, что фары включены. Они выключатся автоматически по истечении времени, которое зависит от уровня заряженности аккумуляторной батареи (переход в энергосберегающий режим).

Отключение световых приборов с выключением зажигания

При выключении зажигания все световые приборы гаснут, кроме фар ближнего света, если активировано сопровождающее освещение.

В определенных погодных-климатических условиях (например, при низкой температуре или высокой влажности) на внутренней поверхности стекол фар и задних фонарей может оседать конденсат — это обычное явление; он исчезает в течение нескольких минут после включения фар.

Категорически запрещается подставлять глаза под световой пучок светодиодных фар во избежание повреждения глаз!



Зарубежные поездки

Автомобили с ручным корректором угла наклона фар.

Для поездок на автомобиле в стране с движением, противоположным принятому в стране, где вы приобрели автомобиль, необходимо изменить регулировку фар ближнего света так, чтобы не ослеплять водителей встречного транспорта. Обратитесь в сервисную сеть CITROËN или в специализированный техцентр.

Указатели поворотов

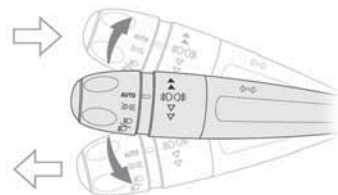

Для включения левого или правого указателя поворота: опустите или поднимите переключатель световых приборов, преодолев точку сопротивления.

Если указатель поворота не выключается более 20 секунд и скорость движения автомобиля выше 80 км/ч, громкость звукового сигнала будет нарастать.

Функция «три вспышки» указателя поворота

Кратко нажмите на переключатель вверх или вниз, не преодолевая точки сопротивления; соответствующие указатели поворотов мигнут 3 раза.

Дневные ходовые огни/ стояночные огни

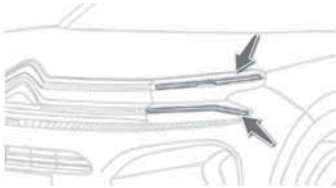

Передние и задние фонари включаются автоматически при пуске двигателя.

Они функционируют как:

- Дневные ходовые огни (выключатель световых приборов переведен на «**AUTO**» при достаточной освещенности),
- стояночные огни (выключатель световых приборов переведен на «**AUTO**» при слабой освещенности или «только стояночные огни», или «фары ближнего света/фары дальнего света»).

i В режиме дневных ходовых огней светодиоды горят ярче.

Стояночные огни

На автомобиле, припаркованном у обочины, включаются стояночные огни только со стороны проезжей части дороги.

- При наличии в комплектации: до истечения первой минуты после выключения зажигания переведите ручку переключателя световых приборов вверх или вниз — в зависимости от стороны, с

которой находится проезжая часть (если, например, автомобиль припаркован справа, переведите переключатель вниз, чтобы включить стояночные огни слева).

При включении стояночных огней будет подан звуковой сигнал, а на панели приборов загорится контрольная лампа соответствующего указателя поворота.

Чтобы выключить стояночные огни, переведите переключатель световых приборов в центральное положение.

Автоматическое включение фар

Когда кольцо находится в положении **AUTO** и в случае слабой внешней освещенности, специальный датчик освещенности/дождя автоматически включает подсветку номерных знаков, стояночные огни и ближний свет фар без участия водителя. Они также включаются при дожде одновременно с автоматическими стеклоочистителями. Они выключаются, как только наружное освещение приходит в норму или после выключения очистителя ветрового стекла.

Контроль исправности

 В случае неисправности датчика освещенности, включаются фары, а на панели приборов загорается эта контрольная лампа, сопровождаемая звуковым сигналом и/или сообщением.

Обратитесь к официальному дилеру CITROËN или в специализированный техцентр.

! Не закрывайте датчик освещенности, расположенный вместе с датчиком дождя на ветровом стекле за зеркалом заднего вида, иначе он не сможет выполнять возложенные на него функции.

i В туманную погоду или в метель датчик наружного освещения может определить уровень освещенности как достаточный. Это значит, что автоматическое включение световых приборов может не работать.

Сопровождающее и встречающее освещение

Автоматический

Если кольцевой переключатель установлен на **AUTO** и в случае слабой внешней освещенности, фары ближнего света автоматически загораются после выключения зажигания.

 Включение, отключение и продолжительность сопровождающего освещения настраиваются в меню сенсорного экрана **Driving/Автомобиль**.

Включение вручную



Включение/выключение

► Выключите зажигание и подайте краткий проблесковый сигнал с помощью выключателя световых приборов, чтобы включить или выключить функцию.

Включенное вручную сопровождающее освещение автоматически погаснет после заданного промежутка времени.

Автоматическое включение внешней встречающей подсветки

Если система автоматического включения световых приборов активирована, при отпирании автомобиля в условиях слабой освещенности будут автоматически загораться стояночные огни, фары ближнего света и плафоны на зеркалах заднего вида.



Включение, отключение и продолжительность внешней встречающей

подсветки настраиваются в меню сенсорного экрана **Driving/Автомобиль**.

Встречающее освещение

Наличие данной функции зависит от комплектации автомобиля.

 Кратко нажмите на эту кнопку пульта дистанционного управления.

При этом на 30 секунд загорятся стояночные огни, фары ближнего света, фонари подсветки номерного знака и плафоны на боковых зеркалах заднего вида. При повторном нажатии на кнопку до истечения данного промежутка времени световые приборы немедленно гаснут.

Плафоны на боковых зеркалах

Эти плафоны освещают зону передних дверей для облегчения посадки в автомобиль.

 Когда выключатель переднего плафона находится в этом положении, плафоны на зеркалах включаются автоматически:

- при отпирании автомобиля;
- при открывании двери;
- при нажатии на кнопку определения местонахождения автомобиля на пульте ДУ.

При любом положении выключателя переднего плафона они также загораются при включении подсветки и сопровождающего освещения.

Плафоны автоматически гаснут по истечении 30 секунд.

Автоматическое переключение света фар

Эта система автоматически переключает ближний и дальний свет фар в зависимости от яркости освещения и условий движения, определяемых камерой, установленной над ветровым стеклом.

 Эта система имеет вспомогательное назначение.

Водитель несет ответственность за свои действия со световыми приборами, обеспечивающие соответствие условиям освещенности, обзорности, дорожной обстановки, а также за соблюдение правил дорожного движения.

 Система начнет работать по достижении скорости выше 25 км/ч.

При замедлении движения до скорости менее 15 км/ч система работать не будет.

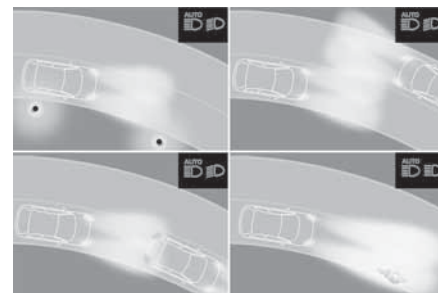

Включение / отключение

► Переведите кольцевой переключатель световых приборов в положение "AUTO".



► В меню **Автомобиль/Driving** выберите закладку **"Быстрый доступ"**, затем

"Автоматическое переключение дальнего света фар".

До отключения система управления освещением переключается в режим «автоматическое включение фар»:

При выключении зажигания состояние системы сохраняется в памяти.

Работа системы

При достаточной освещенности и/или если условия движения не позволяют воспользоваться фарами дальнего света:



– Фары ближнего света остаются включенными. На панели приборов загораются эти сигнализаторы.

В случае недостаточной освещенности и если условия движения позволяют:



– Фары дальнего света включаются автоматически. На панели приборов загораются эти сигнализаторы.

Функция деактивируется при включении противотуманных фар или при обнаружении густого тумана.

Когда противотуманные фары выключаются или автомобиль покидает область густого тумана, функция автоматически активируется.



После деактивации функции эта контрольная лампа погаснет.

Пауза

В случае необходимости изменить режим работы фар, водитель может вмешаться в работу системы в любой момент.

► Проблесковый сигнал фарами приостановит работу системы и она перейдет в режим "автоматического включения фар":

- если контрольные лампы "AUTO" и "Фары ближнего света" горят, система переключится на дальний свет,
- если контрольные лампы "AUTO" и "Фары дальнего света" горят, система переключится на ближний свет.

Чтобы вновь активировать систему, еще раз подайте проблесковый сигнал фарами.



Система может работать со сбоями или не обеспечивать надлежащее освещение:

- в условиях плохой видимости (снег, сильный дождь и т. д.),
- если ветровое стекло загрязнено, покрылось конденсатом или закрыто каким-либо предметом (например, наклейкой) перед камерой,
- если перед автомобилем расположены панно с высокими отражающими свойствами.

При обнаружении густого тумана система временно отключает данную функцию.

Система не способна обнаруживать:

- участников дорожного движения, не имеющих освещения, например, пешеходов,

- транспортные средства, у которых свет фар скрыт (например, за дорожным ограждением на автострадах),
- транспортные средства, находящихся наверху или внизу крутого спуска, на извилистых участках дороги, на крестообразных перекрестках.

Корректор фар

Ручной корректор фар

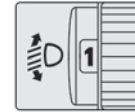

Чтобы не ослеплять других участников дорожного движения, необходимо отрегулировать угол наклона световых пучков фар в зависимости от загрузки автомобиля.

0 (Исходное положение)

Только водитель или водитель + пассажир на переднем сиденье

1 5 человек

4 5 человек + груз в багажном отделении

5 Только водитель + груз в багажном отделении

Данная информация носит исключительно справочный характер. В зависимости от

комплектации автомобиля могут быть задействованы неиспользуемые позиции.

Автоматический корректор фар с технологией Full LED

Эта система автоматически регулирует угол наклона световых пучков фар в зависимости от загрузки автомобиля.



В случае неисправности на панели приборов загорится этот сигнализатор в сопровождении сообщения и короткого звукового сигнала.

При этом система автоматически переведет фары в фиксированное нижнее положение.

Чтобы ее проверить, обратитесь в сервисную сеть CITROËN или в специализированный техцентр.



Не прикасайтесь к фарам с технологией Full LED. Риск поражения электрическим током!

Виразжные фары

Световой пучок противотуманной фары освещает внутренний изгиб поворота, если при этом включены фары ближнего или дальнего света, а скорость движения автомобиля не превышает 40 км/ч (в городе, на извилистой дороге, при пересечении перекрестков, маневрировании на стоянке).



Без/с боковым статическим освещением

Включение/отключение



Это можно установить с помощью меню сенсорного экрана Driving/Автомобиль/Освещение.

Включение/выключение

Фары для подсветки поворотов загораются:

– при включении соответствующего указателя поворота

или

– при превышении определенного угла поворота рулевого колеса.

Они выключаются:

– до определенного угла поворота рулевого колеса,

– при скорости движения более 40 км/ч,

– при включенной передаче заднего хода.

Выключатель стеклоочистителя



Перед эксплуатацией стеклоочистителей в зимних условиях очистите ветровое стекло, а также рычаги и щетки стеклоочистителей от снега, льда или инея.



Не включайте стеклоочистители, если ветровое стекло сухое. В очень жаркую или холодную погоду перед включением стеклоочистителей убедитесь, что щетки стеклоочистителей не прилипли к ветровому стеклу.



После автоматической мойки можно заметить временные нехарактерные шумы и плохую очистку стекла. Нет необходимости заменять щетки стеклоочистителей.

Без автоматических стеклоочистителей

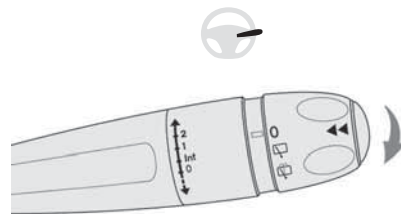

С автоматическими стеклоочистителями

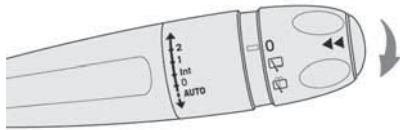

Стеклоочистители ветрового стекла

► Поднимите или опустите переключатель, чтобы включить нужный режим.

- 2** Быстрый режим (при интенсивных осадках)
 - 1** Нормальный режим (при умеренном дожде)
 - Int** Прерывистый режим работы стеклоочистителя (пропорционально скорости автомобиля)
 - 0** Выключен
 - ↓** Включение стеклоочистителя на один цикл (нажмите книзу и отпустите).
- или
- AUTO** Автоматический режим работы стеклоочистителя
- См. соответствующий раздел.

► После выключения зажигания может быть замечено небольшое движение щеток стеклоочистителя, уложенных под капотом.

► Если зажигание было выключено во время работы очистителя ветрового стекла, его снова придется включить выключателем после включения зажигания (не требуется, если зажигание было выключено меньше минуты).

Омыватель ветрового стекла

► Потяните выключатель стеклоочистителя к себе и задержите его. После выключения омывателя стеклоочиститель срабатывает еще раз.

► Жиклеры омывателя ветрового стекла встроены в наконечник каждого рычага стеклоочистителя.

Жидкость омывателя ветрового стекла расплывается вдоль щетки стеклоочистителя. Это улучшает видимость и снижает расход жидкости омывателя ветрового стекла.

! Во избежание повреждения щеток стеклоочистителя не включайте стеклоомыватель при пустом бачке стеклоомывателя.

Включайте стеклоомыватель только при отсутствии риска замерзания жидкости на ветровом стекле и ухудшения видимости. В зимний период используйте жидкость для «очень холодных климатических условий». Никогда не разбавляйте омывающую жидкость водой.

Задн стеклооч при вкл ЗХ

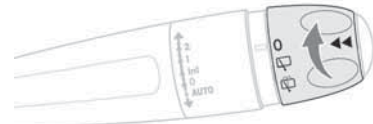

► Вращая кольцо, установите соответствующий символ напротив метки.

- Выкл.
- Прерывистый режим
- Работа одновременно с омывателем

При движении задним ходом

При включении передачи заднего хода очиститель заднего стекла включится автоматически, если при этом включен очиститель ветрового стекла. Активирование и отключение функции осуществляется на экране в меню настроек бортовых систем. Функция установлена по умолчанию.

! В случае снегопада, сильного мороза или при установке крепления для перевозки велосипедов на фаркопе необходимо отключить автоматический задний стеклоочиститель через меню сенсорного экрана **Driving/ Автомобиль**.

Омыватель заднего стекла

► Поверните кольцевой переключатель в сторону панели приборов и удерживайте его в этом положении.

Стеклоомыватель и стеклоочиститель будут работать, пока вы не вернете переключатель в исходное положение.

После выключения омывателя стеклоочиститель срабатывает еще раз.

Перевод щеток стеклоочистителя в положение для обслуживания

Данное положение технического обслуживания используется при чистке или замене щеток стеклоочистителя. В зимнее время их можно приподнять над стеклом, чтобы они не примерзли.

- Для обеспечения эффективной и надежной работы щеток рекомендуется:
 - бережно обращаться с ними;
 - систематически промывать их в мыльной воде;
 - не использовать их для прижатия картона к ветровому стеклу;
 - заменять их при первых признаках износа.

Перед заменой очистителя ветрового стекла

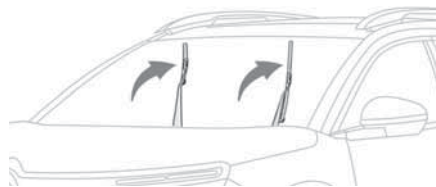

- При нажатии на выключатель стеклоочистителя в течение одной минуты после выключения зажигания щетки стеклоочистителя переместятся в вертикальное положение.
- Продолжите необходимое действие или замените щетки стеклоочистителя.

После замены щетки стеклоочистителя ветрового стекла

- Чтобы вернуть щетки в исходное положение, включите зажигание, а затем нажмите выключатель стеклоочистителя.

Замена щетки стеклоочистителя

Снятие/установка передних щеток

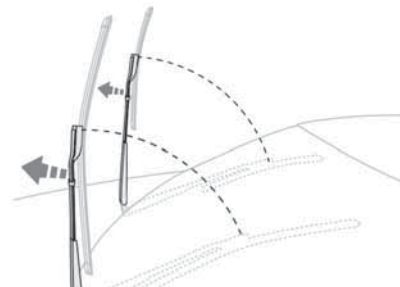

- Начинайте замену щеток со стороны водителя.
- При замене щетки, расположенной дальше от вас, поднимите ее за жесткую часть как можно выше.

! Следите за тем, чтобы не касаться щеток в местах, где установлены жиклеры. Во избежание необратимого повреждения не прикасайтесь к щеткам стеклоочистителей. Опуская, придерживайте их, чтобы не повредить ветровое стекло.

- Очищайте ветровое стекло только омывающей жидкостью.

■ Не используйте гидрофобные составы типа Rain X.

- ▶ Снимите ближайшую к вам щетку с фиксатора, подлежащую замене.
- ▶ Установите новую щетку и защелкните ее на рычаге.
- ▶ Таким же образом действуйте и с другой щеткой.
- ▶ При замене щетки, расположенной ближе к вам, поднимите ее за жесткую часть, затем, придерживая, осторожно уложите ее на стекло.

Снятие/установка задней щетки

- ▶ Поднимите щетку за рычаг в положение для обслуживания.
- ▶ Очищайте заднее стекло только омывающей жидкостью.
- ▶ Снимите изношенную щетку с фиксатора.
- ▶ Установите новую щетку и защелкните ее на рычаге.
- ▶ Вновь удерживая щетку за жесткую часть, осторожно уложите ее на стекло.

Автоматический стеклоочиститель

Очиститель ветрового стекла включается автоматически, т. е. без вмешательства водителя, в случае дождя, при этом частота взмахов щеток автоматически регулируется в зависимости от интенсивности осадков.

Датчик дождя расположен вверху посередине ветрового стекла за внутрисалонным зеркалом заднего вида.

- ! Не закрывайте датчик дождя/освещенности. Перед отправкой автомобиля в автоматическую моечную установку отключите автоматический режим стеклоочистителя и зажигание. Зимой, перед тем как включить автоматический режим стеклоочистителя, дождитесь полного оттаивания ветрового стекла.

Включение

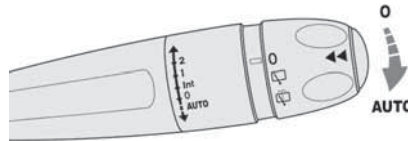

- ▶ Кратким движением нажмите выключатель вниз. Желаемый режим подтверждается циклом стеклоочистителя.



При этом на панели приборов загорится контрольная лампа и появится сообщение.

Отключение

- ▶ Еще раз кратко нажмите выключатель вниз или переведите его в иное положение (Int, 1 или 2).



При этом на панели приборов погаснет контрольная лампа и появится сообщение.



Если зажигание было выключено дольше одной минуты, то автоматические стеклоочистители следует включить заново, нажав переключатель.

Неисправность

В случае неисправности автоматической функции стеклоочиститель будет работать в прерывистом режиме. Чтобы проверить систему, обратитесь в сервисную сеть CITROËN или в специализированный техцентр.

Рекомендации по безопасной эксплуатации

! Не удаляйте этикетки и таблички, нанесенные на кузов автомобиля. В них содержатся сведения о технике безопасности, а также идентификационная информация об автомобиле.

! По поводу устранения любых неисправностей на своем автомобиле обращайтесь в специализированные техцентры, имеющие техническую информацию, компетенцию и необходимое оборудование, — все это предлагает официальная дилерская сеть CITROËN.

! В зависимости от действующих в стране правил, некоторые защитные средства должны иметься в обязательном порядке: светоотражающий жилет безопасности, знак аварийной остановки, алкотестер, сменные лампы, запасные электрические предохранители, огнетушитель, медицинская аптечка, задние брызговики и т. п.

! **Установка дополнительного электрооборудования**
– Установка на автомобиль любого электрооборудования или дополнительного электроприбора, не сертифицированного компанией ООО «ПЕЖО СИТРОЕН РУС», может привести к перерасходу электроэнергии и вывести из строя бортовую электронную

систему. Обратитесь к официальному дилеру CITROËN, чтобы ознакомиться с номенклатурой сертифицированной продукции.

– По соображениям безопасности, доступ к диагностическому разъему, связанному с электронными системами автомобиля, разрешен только специалистам официальной дилерской сети CITROËN или специализированного техцентра, оснащенного необходимым оборудованием и инструментами (чтобы избежать риска функциональных сбоев в работе бортовых электронных систем, их выхода из строя и серьезных поломок). Автопроизводитель не несет ответственности в случае несоблюдения этой рекомендации.

– Любые изменения или приспособления, не предусмотренные и не разрешенные CITROËN либо осуществленные без соблюдения технических указаний производителя, влекут за собой отмену коммерческой гарантии.

! Установка радиопередающих устройств связи

Перед тем как установить радиопередающее устройство связи с внешней антенной на автомобиле, узнайте в официальной дилерской сети CITROËN характеристики передатчиков (диапазон, максимальная выходная мощность, положение антенны, особые условия монтажа), которые разрешается устанавливать согласно директиве о нормах электромагнитного излучения автомобилей (2004/104/EC).

Фонари аварийной сигнализации

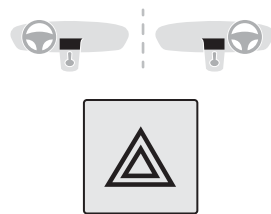

► При нажатии этой красной кнопки все указатели поворотов будут мигать. Аварийная световая сигнализация может работать и при выключенном зажигании.

Автоматическое включение аварийной световой сигнализации

В случае экстренного торможения (в зависимости от скорости замедления) автоматически загораются огни аварийной сигнализации. При следующем нажатии на педаль акселератора они гаснут. Для их выключения еще раз нажмите данную кнопку.

Система доступна в зависимости от региона поставки и действующих регламентов на территории страны поставки.

Звуковой сигнал



- ▶ Нажмите на центральную часть рулевого колеса.

Вызов технической или экстренной помощи

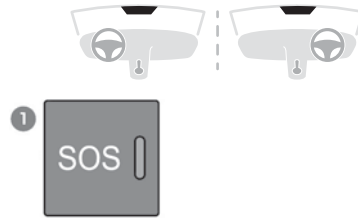

Локализованный вызов неотложной помощи (PE112)

- ▶ В экстренной ситуации нажмите на кнопку 1 и удерживайте ее более 2 секунд.

При этом загорится контрольная лампа и будет подано голосовое сообщение о вызове экстренной помощи*.

Локализованный вызов неотложной помощи немедленно находит ваш автомобиль и связывает вас с соответствующими службами экстренной помощи**.

- ▶ Если сразу еще раз нажать на эту же кнопку, вызов будет отменен.

Контрольная лампа мигает во время отправки данных автомобиля и горит во время установки подключения к службе.

! При аварии вызов экстренной помощи будет отправлен автоматически.

i «Локализованный вызов неотложной помощи» — это бесплатная услуга.

Работа системы

- При включении зажигания, если контрольная лампа горит красным, а затем зеленым и гаснет: система работает надлежащим образом.
 - Если контрольная лампа горит постоянно красным цветом: неисправность системы
 - Если контрольная лампа мигает красным цветом: замените резервный элемент питания.
- В двух последних случаях вызов служб срочной и неотложной помощи может быть недоступен.

* В соответствии с общими условиями использования данную услугу предоставляет сервисная сеть, при этом на услугу распространяются ограничения технического характера. Система доступна в зависимости от региона поставки и действующих регламентов на территории страны поставки.

** В областях, охватываемых Локализованный вызов неотложной помощи и Локализованный вызов технической помощи.

Сведения о странах и службах телематической связи см. в списке, доступном в сервисной сети или на сайте для вашей страны.

Срочно обратитесь в сервисную сеть или в специализированный техцентр.

■ Неисправность этой системы не мешает нормальной эксплуатации автомобиля.

■ **Обработка данных**

Обработка всех персональных данных системой Локализованный вызов неотложной помощи (PE112) соответствует условиям для защиты персональных данных, установленных Регламентом 2016/679 (GDPR) и Директивой 2002/58/ЕС Европейского парламента и совета, и, в частности, направлена на защиту жизненно важных интересов субъекта данных в соответствии со статьей 6.1, пункта d) Регламента 2016/679.

Обработка персональных данных ограничивается управлением системой Локализованный вызов неотложной помощи, используемой с европейским единым номером экстренной службы 112.

Система Локализованный вызов неотложной помощи может собирать и обрабатывать данные, относящиеся к транспортному средству: номер шасси, тип (легковой или малотоннажный грузовой автомобиль), тип топлива или источник питания, последние три местоположения и направление движения, а также журнал

автоматической активации системы с временными метками. Получателями обрабатываемых данных являются центры обработки экстренных вызовов, назначенные соответствующими органами власти на территории, на которой они расположены, что позволяет осуществлять приоритетный прием и обработку вызовов на номер экстренной службы 112.

■ **Хранение данных**

Данные, хранящиеся в памяти системы, недоступны за пределами системы, пока не будет выполнен вызов. Система не отслеживается и не контролируется в обычном рабочем режиме.

Данные во внутренней памяти системы автоматически удаляются. Сохраняются только три последних местоположения автомобиля.

При экстренном вызове журнал данных сохраняется не более, чем на 13 часов.

■ **Доступ к данным**

Вы имеете право на доступ к данным и при необходимости можете подать запрос на исправление, удаление или ограничение обработки любой личной информации, не обрабатываемой в соответствии с положениями Регламента 2016/679 (GDPR). Третьи стороны,

которым были переданы данные, должны быть уведомлены о любом исправлении, удалении или ограничении, выполненном в соответствии с вышеупомянутой Директивой, за исключением случаев, когда это невозможно или требует чрезмерных усилий.

Вы также имеете право подать жалобу в соответствующий орган защиты данных.

Локализованный вызов технической помощи

► В случае поломки автомобиля нажмите и удерживайте кнопку **2** более 2 секунд для вызова технической помощи (вызов подтверждается голосовым сообщением*).

► Если сразу еще раз нажать на эту же кнопку, вызов будет отменен.

* В соответствии со сведениями о географическом охвате «Локализованный вызов неотложной помощи», «Локализованный вызов технической помощи» и официальном государственном языке, выбранном владельцем автомобиля.

Сведения о странах и службах телематической связи см. в списке, доступном в сервисной сети или на сайте для вашей страны.

Электронная система курсовой устойчивости (ESC)

Электронная система курсовой устойчивости (ESC) включает следующие системы:

- антиблокировочная система ABS и электронный регулятор тормозных сил EBFD,
- система помощи при экстренном торможении EBA,
- противобуксовочная система ASR,
- система динамической стабилизации DSC,
- система стабилизации прицепа TSA.

Понятия и определения

Антиблокировочная система ABS и электронный регулятор тормозных сил EBFD

Эти системы повышают устойчивость и управляемость автомобиля в режиме торможения и способствуют лучшему контролю управления на виражах, особенно на поврежденных и скользких дорогах.

Система ABS предотвращает блокировку колес в случае экстренного торможения.

Система EBFD регулирует силу торможения на каждом колесе в отдельности.

Усилитель экстренного торможения

В случае экстренного торможения эта система позволяет быстрее развить оптимальное давление

в тормозной системе, способствуя сокращению тормозного пути.

Система автоматически реагирует на скорость нажатия на педаль тормоза. При этом педаль становится несколько мягче, чем обычно, а эффективность торможения возрастает.

Противобуксовочная система ASR

Эта система оптимизирует распределение тягового усилия между колесами, чтобы исключить их пробуксовку путем воздействия на тормозные механизмы ведущих колес и на работу двигателя. Она также помогает улучшить курсовую устойчивость автомобиля при разгоне.

Система динамической стабилизации DSC

В случае значительного отклонения действительной траектории от той, которую задает водитель, эта система автоматически воздействует на тормозные механизмы одного или нескольких колес и на работу двигателя, чтобы вернуть автомобиль к движению по заданной траектории, если она не противоречит законам физики.

Система стабилизации прицепа TSA

Эта система способствует сохранению контроля над автомобилем при буксировке прицепа и снижению риска внезапных заносов.

Антиблокировочная система (ABS) и электронный регулятор тормозных сил (EBFD)



Постоянно горящий сигнализатор свидетельствует о неисправности антиблокировочной системы ABS.

Тормозная система продолжает работать в штатном режиме. Осторожно продолжайте движение на умеренной скорости.

Срочно обратитесь в сервисную сеть CITROËN или в специализированный техцентр.



Загорание этой лампы одновременно с контрольными лампами **STOP** и ABS, сопровождаемое сообщением на дисплее или звуковым сигналом, свидетельствует о неисправности электронного регулятора тормозных сил (EBFD).

Необходимо срочно остановиться, соблюдая меры безопасности.

Обратитесь в сервисную сеть CITROËN или в специализированный техцентр.

Нормальная работа системы ABS может проявляться в легкой вибрации тормозной педали в процессе торможения автомобиля.

В случае экстренного торможения нажмите до упора на тормозную педаль и не ослабляйте усилие.

При замене колес допускается устанавливать только сертифицированные для вашей модели автомобиля колесные диски и шины.

Если автомобиль побывал в столкновении, обратитесь в сервисную сеть CITROËN или в специализированный техцентр, чтобы проверить исправность систем.

Интеллектуальная противобуксовочная система "Snow motion"

В зависимости от варианта комплектации, ваш автомобиль оснащен системой повышения проходимости по снегу: **Intelligent Traction Control**. Она реагирует на слабое сцепление колес с дорогой, затрудняющее трогание автомобиля с места и его движение по глубокому или укатанному снегу. В таких ситуациях система **Intelligent Traction Control** отслеживает проскальзывание передних колес, обеспечивая оптимальное тяговое усилие на них и сохранность курсовой устойчивости автомобиля.

Для езды по дорогам, на которых колеса скользят, настоятельно рекомендуются зимние шины.

Противобуксовочная система ASR/система динамической стабилизации DSC

Противобуксовочная система оптимизирует распределение тягового усилия между колесами путем торможения двигателем и воздействия на работу тормозных механизмов ведущих колес, чтобы избежать пробуксовки одного или нескольких колес. Также система улучшает курсовую устойчивость автомобиля.

В случае значительного отклонения фактической траектории от той, которую задает водитель, система динамической стабилизации автоматически воздействует на тормозные механизмы одного или нескольких колес и на работу двигателя, чтобы вернуть автомобиль к движению по заданной траектории, если она не противоречит законам физики.

Эти системы активируются автоматически при каждом пуске двигателя.

Они срабатывают в случае недостаточного сцепления колес с дорогой или схода автомобиля с траектории.



Об этом свидетельствует данный мигающий сигнализатор на панели приборов.

Отключение/включение системы

В особо тяжелых условиях вождения (трогание по грязи, застревание в снегу, езда по зыбкому грунту и т. д.) системы можно выключить, чтобы колеса, буксуя, обеспечили сцепление с дорогой.

Как только сцепление колес с дорогой восстановится, включите системы.



Эту функцию можно настроить в меню сенсорного экрана **Driving/Автомобиль**.



► Или в зависимости от комплектации автомобиля поверните ручку «**Grip control**»

в данное положение.



При отключении на панели приборов загорается данная контрольная лампа в сопровождении сообщения.

Эти системы активируются автоматически после каждого выключения зажигания или по достижении скорости движения выше 50 км/ч.

Включение выполняется вручную по достижении скорости движения ниже 50 км/ч.

Контроль исправности



В случае неисправности системы загорается данный сигнализатор в сопровождении звукового сигнала и текстового сообщения.

Обратитесь в сервисную сеть CITROËN или в специализированный техцентр, чтобы проверить исправность системы.

! ASR/DSC

Эти системы обеспечивают дополнительную безопасность при условии соблюдения нормального стиля вождения, но их наличие в комплектации автомобиля не должно побуждать водителя идти на неоправданные риски и разгонять автомобиль до чрезмерных скоростей. Вероятность потери сцепления с дорожным полотном увеличивается в условиях скользкого

покрытия (при дожде, снеге и обледенении покрытия). Поэтому рекомендуется всегда оставлять данные системы включенными, особенно в сложных условиях вождения.

Нормальная работа систем основана на обязательном соблюдении требований производителя, предъявляемых как к качеству шин, колесных дисков, компонентов тормозной системы и бортовой электроники, так и к качеству ремонтных работ и технического обслуживания в сервисной сети CITROËN.

Рекомендуется использовать зимнюю резину для надлежащей работы системы при очень низких температурах. Для всех четырех колес должны использоваться шины, одобренные для данного автомобиля.

Advanced Grip Control

(В зависимости от варианта исполнения) Это патентованная противобуксовочная система, служащая для улучшения управляемости автомобиля по снегу, грязи и песку.

Данная система, оптимизированная для работы в различных условиях, позволяет маневрировать на скользкой дороге (при использовании легкового автомобиля).

Совместно с всесезонными шинами M+S (Mud and Snow) система обеспечивает баланс между безопасным вождением, сцеплением с дорожным покрытием и управляемостью.

Нажатие на педаль акселератора должно открывать системе возможность задействовать силовые характеристики двигателя. При этом работа двигателя в режиме повышенных оборотов будет вполне нормальным явлением.

Селектор пятиступенчатой коробки передач позволяет выбрать режим в соответствии с конкретными условиями движения.

Каждый из выбранных вами режимов подтверждается контрольной лампой и сообщением.

Режимы работы



Стандартный режим (ESC)

 Этот режим настроен на легкое проскальзывание, на практике имеющее место при переменном сцеплении колес с дорогой.

 Каждый раз после выключения зажигания система автоматически настраивается на этот режим.

Снег

 При трогании автомобиля с места в этом режиме вращение каждого из двух передних колес регулируется системой так, чтобы обеспечить оптимальное сцепление с дорожным покрытием. (режим активен при скорости движения до 80 км/ч)

Повышенная проходимость (по грязи, мокрой траве и т. д.)

 При трогании автомобиля с места в этом режиме обеспечивается интенсивная пробуксовка того колеса, у которого сцепление с дорогой хуже. Это позволяет колесу очиститься от грязи и восстановить сцепление с дорогой. Одновременно система перераспределяет большую часть тягового усилия на другое колесо, у которого сцепление с дорогой лучше.

По мере продвижения автомобиля система оптимизирует пробуксовку колес с учетом действий водителя.

(режим действует до 50 км/ч)

Песок

 В этом режиме допускается минимальная одновременная пробуксовка обоих ведущих колес, что позволяет автомобилю перемещаться при минимальном риске увязнуть в песке.

(режим активен при скорости движения до 120 км/ч)

 Находясь на песчаном грунте, не включайте другие режимы, иначе автомобиль увязнет.

 У водителя имеется возможность отключать системы ASR и DSC, повернув ручку в положение OFF.

 Системы ASR и DSC больше не будут вмешиваться в работу двигателя и

тормозной системы в случае увода автомобиля с траектории движения.

Эти системы автоматически активируются при движении со скоростью выше 50 км/ч или каждый раз при включении зажигания.

Рекомендации

Этот автомобиль предназначен для вождения, главным образом, по асфальтированным дорогам, но при случае он может преодолеть и дороги с худшей проходимостью.

Тем не менее это не «внедорожник», и поэтому на нем не следует:

- передвигаться по местности, где могут пострадать днище, трубопроводы систем (питания, охлаждения топливопроводов и т. п.) при наездах на препятствия, особенно на камни,
- пытаться преодолеть крутые склоны и скользкие участки местности,
- пересекать броды и реки.

Система «Hill Assist Descent Control»

Система помощи на спусках по дорогам без асфальтового покрытия (по гравию, грязи и т. д.) или на крутых уклонах.

Она снижает риск скольжения или неконтролируемого разгона автомобиля при движении под гору при движении на передаче как переднего, так и заднего хода.

В начале движения на спуске система помогает водителю поддерживать постоянную скорость в зависимости от включенной передачи и при этом плавно отпускать тормоза.

Система активируется, если крутизна спуска превышает 5 %.

Системой можно пользоваться и на нейтральной передаче.

В случае необходимости включите передачу, соответствующую скорости движения автомобиля, чтобы двигатель не заглох.

На автомобиле с автоматической коробкой передач систему можно использовать в режиме **N, D** или **R**.

В моменты срабатывания системы, система Active Safety Brake автоматически отключается.

Система не срабатывает:

- если автомобиль движется со скоростью выше 70 км/ч.

– если скорость движения автомобиля регулируется Адаптивный регулятор скорости (в зависимости от типа коробки передач).

Принцип работы

Включение системы

Система отключена по умолчанию.

При выключенном зажигании состояние системы не сохраняется.

Водитель может выбрать систему при работающем двигателе на неподвижном автомобиле или в движении со скоростью не более 50 км/ч.

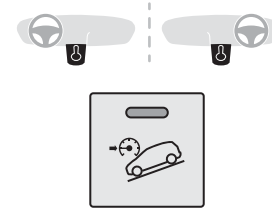

С панелью приборов с дисковыми регуляторами

Чтобы выбрать систему, при скорости ниже 50 км/ч нажмите и удерживайте эту кнопку, пока не загорится ее зеленая контрольная лампа; на панели приборов загорится лампа зеленого цвета.

Система активируется, как только скорость движения окажется ниже 30 км/ч.

С цифровой панелью приборов

Чтобы выбрать систему, при скорости ниже 50 км/ч нажмите и удерживайте эту кнопку, пока не загорится ее зеленая контрольная лампа; на панели приборов загорится лампа зеленого цвета.

Система активируется, как только скорость движения окажется ниже 30 км/ч; на панели приборов загорится контрольная лампа зеленого цвета.

► Когда автомобиль начнет спускаться, педали акселератора и тормоза можно отпустить – система сама будет регулировать скорость движения:



– при движении на первой или второй передаче скорость снижается, а контрольная лампа быстро мигает,
– при движении на нейтральной передаче или с нажатой педалью сцепления скорость снижается, а контрольная лампа мигает в замедленном темпе; в таком случае система поддерживает более медленное движение на спуске.

При отпуске педалей сцепления и тормоза на стоящем на спуске автомобиле система отпустит тормоза, чтобы обеспечить плавное трогание автомобиля с места.

При срабатывании системы автоматически включаются фонари стоп-сигналов.

Если скорость автомобиля превысит 30 км/ч, система автоматически переходит в режим паузы, на панели приборов вновь загорится серая контрольная лампа, но зеленая контрольная лампа в кнопке продолжит гореть.

Система автоматически вновь начнет работать, как только скорость движения автомобиля опустится ниже 30 км/ч, а характеристика уклона и отпущенные педали будут соответствовать условиям движения. Вы в любой момент можете вновь нажать на педаль акселератора или тормоза.

Выключение

► Нажимайте кнопку, пока ее контрольная лампа не погаснет; контрольная лампа на панели приборов также выключится.

На скорости более 70 км/ч система автоматически перестает быть активной, а контрольная лампа кнопки гаснет.

Контроль исправности

В случае неисправности системы на панели приборов появится сообщение.

Для проверки обратитесь в сервисную сеть CITROËN или в специализированный техцентр.

Ремни безопасности

Инерционная катушка

Ремни безопасности оборудованы инерционной катушкой с автоматической подгонкой длины лямки по вашей фигуре. При отстегивании ремня за ненадобностью его лямка автоматически сматывается на катушку.

Катушки ремней оборудованы автоматическим механизмом блокировки на случай столкновения в ДТП, экстренного торможения или опрокидывания автомобиля. Ремень можно разблокировать, с усилием потянув лямку и затем отпустив ее, чтобы она сматалась.

Пиротехнический преднатяжитель

Эта система безопасности эффективна в момент фронтальных и боковых столкновений.

При достаточно сильном ударе пиротехнические натяжители мгновенно затягивают ремни безопасности и плотно прижимают тела водителя и пассажира к спинкам сидений.

Система пиротехнических натяжителей ремней безопасности работает только при включенном зажигании.

Ограничитель натяжения ремня безопасности

Эта система уменьшает давление ремня на тело, таким образом оптимизируя защиту.



В случае столкновения

В зависимости от характера и силы столкновения автомобиля пиротехнический преднатяжитель ремня может сработать до и независимо от срабатывания модуля надувных подушек безопасности. Срабатывание преднатяжителей сопровождается детонационным хлопком с одновременным выделением безвредного дыма воспламенителем пиротехнического патрона, встроенного в систему.

В любом случае на панели приборов загорится сигнализатор неисправности системы подушек безопасности.

После любого дорожно-транспортного происшествия необходимо проверить, а возможно и заменить ремни безопасности в сервисной сети CITROËN или в специализированном техцентре.

Ремни безопасности на передних сиденьях

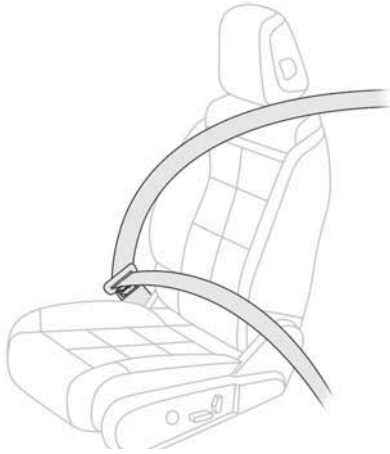

Передние ремни безопасности оборудованы системой пиротехнических преднатяжителей и системой ограничения усилия.

Регулировка по высоте

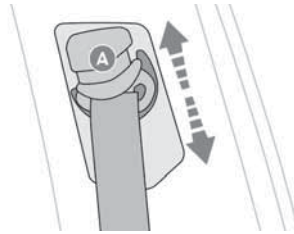

▶ Для регулировки точки крепления по высоте сожмите фиксатор **A** и переместите в желаемое положение.

Ремни безопасности на задних сиденьях



Заднее сиденье оборудовано ремнями безопасности с 3-точечными инерционными натяжителями. Ремни безопасности для боковых мест оснащены устройствами предварительного натяжения и ограничителями усилия.

Запирание

- ▶ Вытяните лямку и вставьте язычок в замок ремня безопасности.
- ▶ Потяните за лямку, чтобы убедиться, что ремень пристегнулся.

Отпирание

- ▶ Нажмите на красную кнопку замка.
- ▶ Придерживайте ремень при его сматывании.
- ▶ Переместите пряжки боковых ремней вдоль спинки вверх, чтобы защелки ремней не стучали о боковую обивку.

Предупреждения о непристегнутом/отстегнутом ремне безопасности



Сигнализатор непристегнутого/отстегнутого ремня безопасности

На панели приборов и на панели сигнализаторов загорится соответствующий красный сигнализатор, контролирующий ремни и подушку безопасности переднего пассажира, если какой-либо ремень окажется непристегнутым.

Контрольная лампа непристегнутых/отстегнутых ремней безопасности

Красные контрольные лампы на экране указывают на расположение непристегнутых или отстегнутых ремней безопасности.

Не пристегнут ремень безопасности заднего сиденья

При включении зажигания на панели приборов загорится этот сигнализатор, если водитель и/или находящийся на переднем сиденье пассажир не пристегнул свой ремень безопасности.

На скорости выше 20 км/ч эти сигнализаторы мигают, а также в течение двух минут раздается звуковой сигнал. По истечении двух минут сигнализаторы продолжают гореть до тех пор, пока передние ремни безопасности не будут пристегнуты.

Не пристегнут ремень безопасности заднего сиденья

При включении зажигания и запущенном двигателе либо при движении со скоростью ниже 20 км/ч загорятся соответствующие контрольные лампы примерно на 30 секунд, если один или несколько ремней безопасности задних сидений не пристегнуты.

Отстегнутый ремень

При включении зажигания на панели приборов загорится этот сигнализатор, если водитель и/или находящийся на переднем сиденье пассажир не пристегнул свой ремень безопасности.

На скорости выше 20 км/ч эти сигнализаторы мигают, а также в течение двух минут раздается звуковой сигнал. По истечении этого времени сигнализаторы продолжают гореть до тех пор, пока ремни безопасности не будут пристегнуты.

Рекомендации



Водитель обязан убедиться, что пассажиры правильно пользуются ремнями

Подушки безопасности

Общая информация

Система предназначена для повышения безопасности пассажиров, сидящих на передних и задних сиденьях, в случае сильного столкновения. Подушки безопасности дополняют действие ремней безопасности, оснащенных ограничителями усилия натяжения.

Электронные приборы регистрируют и анализируют силу фронтальных и боковых ударов в местах расположения датчиков:

- При сильном столкновении подушки мгновенно выбрасываются и надуваются, помогая защищать людей в автомобиле; сразу после удара подушки сдуваются, чтобы не препятствовать обзору и возможности быстро покинуть автомобиль.

- В случае небольшого удара, удара сзади и при определенных условиях опрокидывания подушки безопасности могут не сработать; только ремень безопасности сможет защитить пассажиров в таких ситуациях.

Сила удара зависит от природы препятствий и скорости автомобиля в момент столкновения.

! При выключенном зажигании подушки безопасности не работают.

Система подушек безопасности срабатывает только единожды. При повторном столкновении (в данном ДТП или в последующем) подушка безопасности больше не работает.

безопасности и что все они пристегнулись перед началом поездки.

Где бы вы ни сидели в автомобиле, всегда пристегивайте ремень безопасности, даже для коротких поездок.

Не путайте замки ремней безопасности, иначе они не выполнят своих защитных функций должным образом.

Для правильного функционирования замков ремня безопасности перед пристегиванием убедитесь в отсутствии посторонних предметов (например, монеты).

Пристегиваясь и отстегиваясь, следите за тем, чтобы ремень правильно сматывался на катушку. После складывания или перемещения сиденья или заднего дивана убедитесь, что ремень безопасности занимает правильное положение и смотан на катушку.

! Установка

Тазовая лямка ремня должна располагаться как можно ниже на бедрах.

Плечевая лямка должна располагаться на плече у основания шеи.

Чтобы эффективно выполнять свою защитную функцию, ремень безопасности:

- должен прилегать к телу как можно плотнее;
- должен плавно быть вытянут перед собой так, чтобы не перекрутить лямку;
- должен использоваться для пристегивания одного человека;
- не должен иметь признаков надрывов или следов износа;

– не должен подвергаться конструктивным изменениям или переделкам во избежание нарушения надежности и прочности.

! Перевозка детей

Используйте соответствующее детское кресло, если ребенку менее 12 лет или его рост не превышает 1,5 м.

Запрещается пристегивать нескольких детей одним ремнем безопасности.

Никогда не перевозите ребенка на коленях.

Дополнительную информацию о **детских креслах** см. в соответствующем разделе.

! Техническое обслуживание

В соответствии с действующими требованиями безопасности, все работы, касающиеся ремней безопасности на вашем автомобиле, должны осуществляться компетентными специалистами в специализированном техцентре, где имеется оборудование марки CITROËN.

Реми безопасности следует периодически проверять в сервисной сети CITROËN или в специализированном техцентре, особенно при обнаружении на них признаков повреждения.

Для чистки лямок ремней безопасности пользуйтесь водным раствором мыла или специальным составом для очистки тканевых поверхностей, имеющимся в продаже в сервисной сети CITROËN.

Зоны расположения датчиков удара

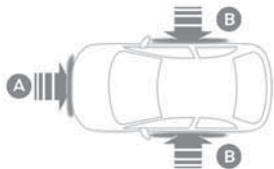

A. Зона фронтального удара

B. Зона бокового удара

При срабатывании одной или нескольких подушек безопасности детонация пиротехнического заряда, встроенного в систему, создает шум и выделяет небольшое количество дыма. Этот дым не влияет на здоровье, но в некоторых случаях может оказать незначительное раздражающее воздействие на людей с повышенной чувствительностью. Хлопок сработавшего патрона при раскрытии одной или нескольких подушек безопасности может вызвать кратковременную заложенность ушей.

Фронтальные подушки безопасности

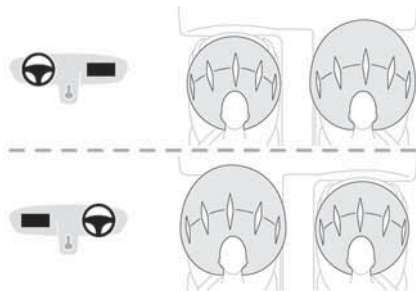

Данная система служит для защиты водителя и переднего пассажира и их предохранения от травм грудной клетки и головы в случае сильного лобового столкновения автомобиля в ДТП.

Подушка безопасности водителя встроена в ступицу рулевого колеса, а переднего пассажира — в панель над перчаточным ящиком.

Фронтальные подушки безопасности адаптивны. Их жесткость снижается для пассажира небольшой комплекции, если его сиденье подвинуто вперед.

Срабатывание

Подушки срабатывают, за исключением передней подушки пассажира, если она отключена*, при

резком фронтальном ударе, приходящемся на всю зону **A** или на ее часть.

В момент срабатывания фронтальная подушка безопасности надувается, располагаясь между рулем и зоной грудной клетки и головы со стороны водителя, и передней панелью и грудной клеткой со стороны переднего пассажира, чтобы смягчить их удар о переднюю панель.

Боковые подушки безопасности

На передних сиденьях

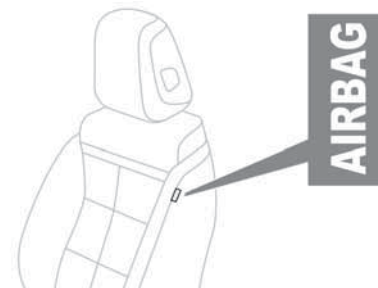

В случае сильного бокового удара эта система защищает водителя и переднего пассажира, заполняя пространство между бедром и плечом человека и снижая риск получения травмы.

Обе подушки встроены в каркас спинки сиденья со стороны двери.

* Дополнительную информацию об отключении фронтальной подушки безопасности пассажира см. в соответствующем разделе.

Срабатывание

В случае серьезного бокового удара всей или части зоны бокового удара **В** боковые подушки безопасности срабатывают на одной стороне. Боковая подушка заполняет пространство между тазобедренным суставом и плечом пассажира автомобиля и соответствующей дверной панелью.

Надувные оконные подушки-шторы

Оконные подушки безопасности предназначены для дополнительной защиты водителя и пассажиров (кроме пассажира, расположенного сзади на среднем сиденье) от сильного бокового удара, снижая при этом риск получить травму головы. Подушки-шторы встроены в стойки и в потолок.

Срабатывание

Они срабатывают одновременно с соответствующими боковыми подушками в случае сильного бокового удара извне в зону **В**. Надувные шторы заполняют пространство между расположенными на передних или задних сиденьях пассажирами и окнами.

Неисправность



В случае загорания этой контрольной лампы на панели приборов обязательно обратитесь в сервисную сеть CITROËN или в специализированный техцентр для проверки системы.

Может случиться так, что подушки не сработают от резкого удара при попадании автомобиля в ДТП.

! При незначительных боковых касаниях, а также при опрокидываниях подушки могут не сработать.

При фронтальном столкновении или ударе сзади боковая подушка-штора не должна срабатывать.

Рекомендации

! Чтобы подушки безопасности эффективно выполнили свое назначение, соблюдайте следующие рекомендации:

Сядьте, приняв естественное вертикальное положение.

Пристегните ремень безопасности и отрегулируйте, обеспечивая его правильное положение.

Ничего не размещайте между людьми, сидящими на передних сиденьях, и подушками безопасности (детей, животных, предметы и т. п.), ничего не прикрепляйте и не приклеивайте ни вблизи, ни на пути вылета подушек безопасности – это может привести к ранениям при их срабатывании.

Никогда не меняйте оригинальную компоновку своего автомобиля, особенно в зоне размещения подушек безопасности.

После аварии или угона автомобиля обязательно проверьте систему подушек безопасности.

Работы с системами подушек безопасности следует проводить в сервисной сети CITROËN или в специализированном техцентре. Даже при соблюдении перечисленных правил сохраняется риск получить травму или легкие ожоги верхней части тела и головы в случае срабатывания подушки безопасности. Следует помнить, что она раскрывается практически мгновенно (за тысячные доли секунды), после чего она сразу же начинает сдуваться — при этом через предусмотренные в ней клапаны из нее выпускается горячий газ.

! Фронтальные подушки безопасности

Во время вождения не держите рулевое колесо за спицы или за ступицу рулевого колеса. Пассажиру запрещается класть ноги на переднюю панель.

Не курите – при надувании подушек безопасности это может привести к ожогам или ранениям сигаретой или трубкой.

Запрещается снимать и протыкать ступицу рулевого колеса, в которой находится подушка, или подвергать ее сильным ударам.

Ничего не прикрепляйте и не приклеивайте к рулевому колесу и панели приборов. Это может привести к травмам при срабатывании подушек безопасности.

! Боковые подушки безопасности

На сиденья допускается надевать только сертифицированные чехлы, не мешающие

срабатыванию боковых подушек безопасности. За информацией о моделях чехлов для своего автомобиля обратитесь в сервисную сеть CITROËN.

Запрещено прикреплять какие-либо предметы на спинки сидений (например, одежду и т. п.), так как это может привести к травмированию грудной клетки или рук в случае срабатывания боковых подушек безопасности.

Не облокачивайтесь на дверь и не приближайтесь к ней ближе, чем это необходимо. В панелях передних дверей автомобиля установлены датчики бокового удара.

Повреждение или ненадлежащая разборка передних дверей и их обшивки (в случае ремонта или внесения каких-либо изменений) может нарушить работу датчиков – в результате боковые подушки безопасности могут не сработать.

Эти работы должны выполняться исключительно в сервисной сети CITROËN или в специализированном техцентре.

! Надувные оконные подушки-шторы

Запрещено прикреплять какие-либо предметы к потолку салона, так как это может привести к травмированию головы в случае срабатывания подушки-шторы.

Детские кресла

i В каждой стране действуют собственные правила в части перевозки детей. Изучите правила, действующие в вашей стране.

Для обеспечения максимальной безопасности соблюдайте следующие рекомендации:

- В соответствии с европейским законодательством, **все дети младше 12 лет либо ростом менее 1 м 50 см должны перевозиться в специальных детских креслах, прошедших сертификацию на соответствие нормам безопасности, учитывающих их весовые показатели и устанавливаемых на сиденьях, оборудованных ремнями безопасности или креплениями ISOFIX.**
- **По статистике, для безопасной перевозки детей лучше использовать задние сиденья автомобиля.**
- **Детей весом менее 9 кг перевозите только в положении «спинкой вперед» как на переднем, так и на заднем сиденье.**

i Специалисты компании рекомендуют размещать детей на **задних сиденьях** автомобиля:

- **«спинкой вперед»** до достижения ими 3-летнего возраста,
- **«лицом вперед»** после достижения ими 3-летнего возраста.

! Убедитесь, что ремень безопасности правильно расположен и натянут. Если сиденье снабжено опорной стойкой, убедитесь, что она прочно стоит на полу.

Рекомендации

! Неправильная установка детского кресла снижает надежность защиты ребенка в случае ДТП.

Проверьте, не попал ли под детское сиденье ремень безопасности или его лямка, так как они могут нарушить устойчивость кресла.

Не забывайте пристегивать ремни безопасности или лямки детского кресла так, чтобы они плотно прилегли к телу, даже при переездах на короткие расстояния.

Закрепляя детское кресло при помощи ремня безопасности, убедитесь, что ремень плотно прилегает к нему и надежно удерживает его на штатном сиденье автомобиля. Если пассажирское сиденье, на котором вы сидите, регулируется, отодвиньте его, если понадобится, вперед.

Перед установкой детского кресла со спинкой на сиденье пассажира снимите подголовник.

Уберите подголовник в надежное место или закрепите его так, чтобы он не превратился в стремительно летящий «снаряд» в случае резкого торможения. После снятия детского кресла верните подголовник на место.

! Дети на задних сиденьях

Запрещается размещать детское кресло с замками ISOFIX или детское кресло i-Size на заднем среднем пассажирском сиденье.

! Установка кресла-бустера

Верхняя ветвь ремня должна проходить по плечу ребенка, не затрагивая область шеи. Убедитесь, что нижняя ветвь ремня безопасности расположена на бедрах ребенка. Используйте кресло-бустер со спинкой, оснащенной элементом, направляющим ленту ремня на уровне плеча.

! Дополнительные средства защиты

Во избежание случайного открытия детьми задних дверей и окон задних дверей включайте «детскую» блокировку дверных замков.

Не следует опускать стекла окон задних дверей более, чем на треть.

Для защиты детей от прямых солнечных лучей установите боковые шторы на задние окна.

В целях безопасности не оставляйте:

- ребенка в автомобиле одного без присмотра,
- ребенка или животное в автомобиле с закрытыми окнами, если он стоит на солнце,
- ключи в автомобиле в доступном для детей месте.

Установка детского кресла на переднем сиденье

- ▶ Поднимите сиденье пассажира на **максимальную высоту, отодвиньте его назад до упора и выпрямите спинку.**

«Спинкой вперед»

- ! Переднюю подушку безопасности пассажира следует обязательно отключать. Если этого не сделать, **раскрывшаяся в случае аварии подушка может привести к тяжелому травмированию или гибели ребенка.**

«Лицом вперед»

- ! Оставьте подушку безопасности переднего пассажира включенной.



Этикетка с обязывающим указанием — фронтальная подушка пассажира

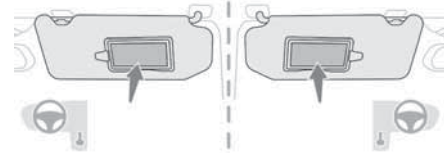

Строго соблюдайте указания на этикетках, наклеенных с обеих сторон противосолнечного козырька переднего пассажира:

ЗАПРЕЩАЕТСЯ устанавливать удерживающие системы для перевозки ребенка «лицом назад» на сиденье С НЕОТКЛЮЧЕННОЙ ФРОНТАЛЬНОЙ ПОДУШКОЙ безопасности. Это может привести К ГИБЕЛИ или ТЯЖЕЛОМУ ТРАВМИРОВАНИЮ ребенка.

Отключение подушки безопасности переднего пассажира



Отключение подушки безопасности пассажира

! Для безопасной перевозки ребенка **ОБЯЗАТЕЛЬНО** отключайте подушки безопасности переднего пассажира при установке на его сиденье детского кресла «спинкой вперед». В противном случае существует риск гибели или получения тяжелой травмы в случае срабатывания подушки безопасности.

! **Касается автомобилей, не оборудованных выключателем подушки безопасности**

Категорически запрещается устанавливать детское кресло «спинкой вперед» на сиденье переднего пассажира — риск гибели или получения тяжелой травмы в случае срабатывания подушки безопасности.

Выключатель подушки безопасности переднего пассажира

В данной комплектации выключатель расположен в перчаточном ящике.

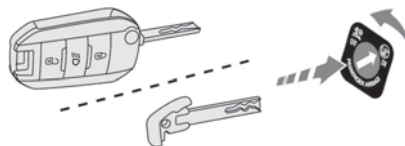

При выключенном зажигании:

- ▶ Для отключения подушки безопасности переведите ключ в выключателе в положение **OFF**.
- ▶ Для ее включения переведите ключ в положение **ON**.

При включении зажигания



Этот сигнализатор загорится и будет гореть как напоминание об отключенной подушке.

Или



Этот сигнализатор загорится приблизительно на 1 минуту, чтобы подтвердить включение подушки безопасности.

Установка детского кресла на заднем сиденье

«Спинкой вперед» и «лицом вперед»



При размещении детского кресла «спинкой вперед» или «лицом вперед» **на заднем сиденье** подвиньте переднее сиденье вперед и выпрямите его спинку так, чтобы размещенный в кресле «спинкой вперед» или «лицом вперед» ребенок не касался его ногами.

Заднее среднее сиденье

Запрещается размещать детское кресло с опорной стойкой **на заднем среднем пассажирском сиденье**.

Рекомендуемые детские кресла

Ряд рекомендованных детских кресел, закрепляемых **трехточечным ремнем безопасности**.

Группа 0+: от новорожденных до 13 кг



L1

"RÖMER Baby-Safe Plus"

Устанавливается «спинкой вперед».

Группы 2 и 3: от 15 до 36 кг



L5

"RÖMER KIDFIX XP"

Может фиксироваться при помощи штатных креплений ISOFIX автомобиля.

Ребенок пристегнут ремнем безопасности.

Версия со съемной спинкой может использоваться для детей весом более 25 кг.

Однако в целях безопасности используйте сиденье-бустер со спинкой для детей весом до 36 кг.

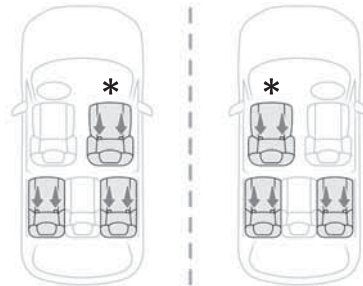

* В зависимости от страны реализации автомобиля. Конструктивно они состоят из трех проушин, имеющих на каждом сиденье и помеченных маркировкой.

– Две проушины **A**, расположенные между спинкой и подушкой штатного сиденья автомобиля;



2 защелки **детских кресел ISOFIX**, прикрепленные к ним.

– Одна проушина **В TOP TETHER** за сиденьем, предназначенная для фиксации кресел, оборудованных верхней лямкой.

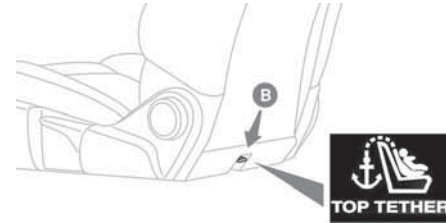

Переднее сиденье

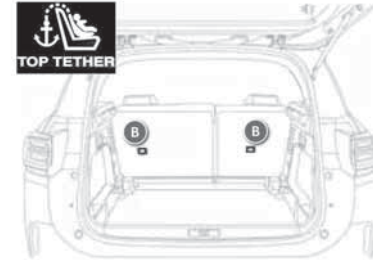

Задние сиденья

В случае фронтального столкновения, она ограничивает опрокидывание кресла вперед. Конструкция креплений ISOFIX обеспечивает надежную и безопасную установку кресла для перевозки ребенка в автомобиле.

Чтобы прикрепить детское кресло к проушине **TOP TETHER**:

► снимите и уберите подголовник перед установкой детского кресла на этом месте (установите его обратно после снятия детского кресла);

Крепления ISOFIX

Сиденья, представленные ниже, оборудованы креплениями ISOFIX, отвечающими требованиям нормативов:

- ▶ Проденьте лямку детского кресла за подголовник между 2 точками крепления подголовника.
- ▶ прикрепите крючок верхней лямки к проушине **B**;
- ▶ натяните верхнюю лямку.

i Во время установки детского кресла ISOFIX на заднем левом сиденье дивана, перед тем как закрепить его, уберите в сторону ремень безопасности среднего сиденья, чтобы не зажать его установленным креслом.

! Неправильная установка детского кресла снижает надежность защиты ребенка в случае ДТП.

Строго соблюдайте предписания по установке, содержащиеся в руководстве, приложенном к детскому креслу.

i О возможности установки детских кресел с креплениями ISOFIX в вашем автомобиле читайте в сводной таблице.

Рекомендуемые детские кресла с креплениями ISOFIX

i Чтобы правильно установить или снять детское кресло, выполняйте указания, содержащиеся в инструкции его изготовителя.

"RÖMER Baby-Safe Plus на базе ISOFIX" (типоразмер: E)

Группа 0+: от новорожденных до 13 кг



Устанавливается «спинкой вперед» на базе ISOFIX, прикрепляемой к кольцам **A**.
Устанавливается только на сиденье переднего пассажира или на боковых задних сиденьях. База снабжена регулируемой по высоте стойкой, опирающейся на пол автомобиля.
Это кресло можно также закреплять при помощи ремня безопасности. В таких случаях к штатному сиденью автомобиля прикрепляется только корпус при помощи трехточечного ремня безопасности.

"RÖMER Duo Plus ISOFIX" (типоразмер: B1)

Группа 1: от 9 до 18 кг



"RÖMER Duo Plus ISOFIX" (типоразмер: B1)

Группа 1: от 9 до 18 кг

Для перевозки ребенка только "лицом вперед". Крепится к кольцам **A** и кольцу **B**, называемым TOP TETHER, при помощи верхней лямки.
Устанавливается только на сиденье переднего пассажира или на боковых задних сиденьях. Подголовник на заднем боковом сиденье должен быть максимально поднят.
Перевозка в 3 положениях: сидячем, полулежачем и положении лежа.
Это кресло можно также устанавливать на штатных сиденьях автомобиля, не оборудованных креплениями ISOFIX. В этом случае его обязательно следует прикреплять к штатному сиденью автомобиля трехточечным ремнем безопасности. Отодвиньте переднее сиденье автомобиля так, чтобы ноги ребенка не касались его спинки.

Детские кресла i-Size

Детские кресла i-Size снабжены двумя защелками, которые пристегиваются к двум проушинам **A**.

Кроме того, на креслах i-Size имеются:



- верхняя лямка, которая прикрепляется к кольцу **B**
- или опорная стойка, которая упирается в пол салона, совместимая с сиденьем, сертифицированным под i-Size.

Эти приспособления служат для предотвращения опрокидывания детского кресла в случае столкновения в ДТП.

Дополнительную информацию о креплениях **ISOFIX** см. в соответствующем разделе.

Установка универсального детского кресла и ISOFIX, i-Size

В соответствии с европейскими правилами в данной таблице указаны варианты установки детских кресел при помощи ремня безопасности и универсально одобренных (а), а также самых больших детских кресел **ISOFIX** и **i-Size**, в местах оборудованных точками крепления **ISOFIX** в автомобиле.

	Количество сидений					
	Передние сиденья		Задние сиденья			
	1	3		4	5	6
	3	1		4	5	6
Подушка безопасности переднего пассажира	-	Выключена ВЫКЛ.(b)	Включена ВКЛ.(c)	-	-	-
Положение сидения, соответствующее универсальному (а) детскому креслу	нет	да (e) (h)	да (e) (i)	да	нет	да
Положение сиденья, соответствующее детскому креслу i-Size	нет	да		да	нет	да
Положение сиденья, которое оборудовано крючком TOP TETHER	нет	да		да	нет	да

	Количество сидений					
	Передние сиденья		Задние сиденья			
	1	3		4	5	6
	3	1		4	5	6
Подушка безопасности переднего пассажира	-	Выключена ВЫКЛ.(b)	Включена ВКЛ.(c)	-	-	-
Детское кресло типа Carrycot	нет	нет		нет	нет	нет
Детское кресло ISOFIX для перевозки «спинкой вперед»	нет	R3 (d)	нет	R2	нет	R2
Детское кресло ISOFIX для перевозки «лицом вперед»	нет	F3 (d)		F3	нет	F3
Детский бустер	нет	B3 (g)		B3	нет	B3

Правила:

- положение сиденья, соответствующее креслу **i-Size**, также соответствует **R1, R2** и **F2X, F2, B2**;
- положение сиденья, соответствующее **R3**, также соответствует **R1** и **R2**;
- положение сиденья, соответствующее **R2**, также соответствует **R1**;
- положение сиденья, соответствующее **F3**, также соответствует **F2X** и **F2**;
- положение сиденья, соответствующее **B3**, также соответствует **B2**.

- (a) Универсальное детское кресло: детское кресло, устанавливаемое во всех автомобилях при помощи ремня безопасности.
- (b) Для установки детского кресла для перевозки «спинкой вперед» на данном сиденье подушка безопасности переднего пассажира должна быть выключена («**ВЫКЛ**»).
- (c) Только детское сиденье для перевозки «лицом вперед» можно устанавливать на данном сиденье с включенной подушкой безопасности переднего пассажира («**ВКЛ**»).
- (d) Наклоните спинку сиденья на 45° и установите детское кресло. Поднимите спинку сиденья так, чтобы она касалась спинки детского кресла.

- (e) Для сиденья с регулировкой высоты установите максимальную высоту.
- (f) Запрещается размещать детское кресло с опорной стойкой на заднем среднем пассажирском сиденье.
- (g) Сиденье автомобиля необходимо отодвинуть назад до упора.
- (h) Для универсального детского кресла: группы 0, 0+, 1, 2 и 3.
- (i) Для универсального детского кресла: только группы 1, 2 и 3.

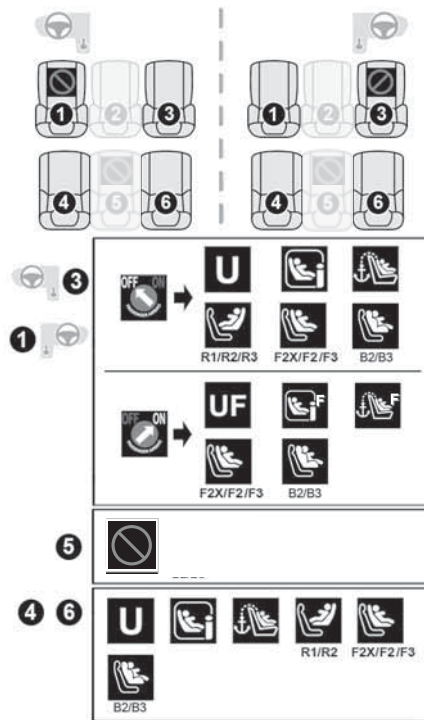

Условные обозначения



Положение сиденья, которое не предусматривает установку детского кресла.



Подушка безопасности переднего пассажира выключена.

U Подушка безопасности переднего пассажира **включена**.

U Положение сиденья, которое подходит для установки детского кресла, закрепляемого ремнем безопасности и **сертифицированного как «универсальное» для перевозки «спиной вперед»** и/или «лицом вперед» для групп 0, 0+, 1, 2 и 3.

UF Положение сиденья, которое подходит для установки детского кресла, закрепляемого ремнем безопасности и **сертифицированного как «универсальное» для перевозки ребенка «лицом вперед»** для групп 1, 2 и 3.

i Положение сиденья, в котором разрешено устанавливать детское кресло **i-Size**.

F Положение сиденья, в котором разрешено устанавливать детское кресло **i-Size для перевозки «лицом вперед»**.

T Наличие точки крепления **TOP TETHER** сзади спинки сиденья, с помощью которой можно прикрепить **универсальное детское кресло ISOFIX**.

T Наличие точки крепления **TOP TETHER** сзади спинки сиденья, с помощью которой можно прикрепить **универсальное детское кресло ISOFIX для перевозки «лицом вперед»**.

i Детское кресло **ISOFIX** для перевозки «спиной вперед»:

- **R1**: детское кресло **ISOFIX** для **младенца**.
- **R2**: детское кресло **ISOFIX** **уменьшенного размера**.
- **R3**: детское кресло **ISOFIX** **большого размера**.



Детское кресло **ISOFIX** для перевозки «лицом вперед»:

- **F2X**: детское кресло **ISOFIX** для **младенцев**.
- **F2**: детское кресло **ISOFIX** **небольшой высоты**.
- **F3**: детское кресло **ISOFIX** **максимальной высоты**.



Детское **автокресло-бустер**:

- **B2**: **детское автокресло-бустер** **небольшой высоты**.
- **B3**: **детское автокресло-бустер** **максимальной высоты**.

«Детская» блокировка механических замков

Система предотвращает отпирание задних дверей из салона с помощью ручки.

Ручьялки красного цвета расположены на торцах задних дверей (отмечено меткой).

Запирание/отпирание

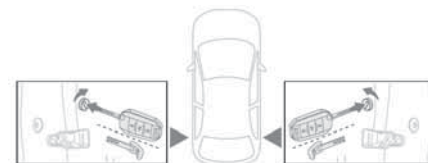

► Для запирания поверните **красную** ручьялку до упора, используя встроенный ключ:

- в правую сторону для разблокирования задней левой двери,

- в левую сторону для разблокирования правой двери.
- ▶ Для отпирания поверните данную ручку в противоположное направление.

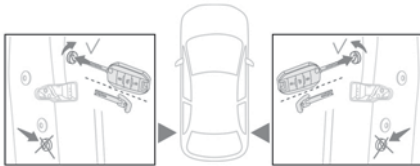

! Не путайте помеченную красным цветом "детскую" блокировку дверных замков с системой аварийного запираения, помеченную черным цветом.

«Детская» блокировка замков с электроприводом



Система дистанционной блокировки замков и стеклоподъемников предназначена для предотвращения случайного отпирания задних дверей из салона.

Включение/выключение



- ▶ При включенном зажигании нажмите данную кнопку для включения/выключения «детской» блокировки замков.

Отображается сообщение, подтверждающее включение/выключение «детской» блокировки замков.

Если горит контрольная лампа включена, это значит, что «детская» блокировка замков включена.

- i** При включенной «детской» блокировки замков можно открывать двери снаружи.

! Данная система работает независимо от центрального замка и ни в коей мере не выполняет его функции.

Проверяйте состояние «детской» блокировки дверей всякий раз, перед тем как включить зажигание.

Всегда забирайте электронный ключ с собой, даже если отлучаетесь на короткое время.

В случае сильного столкновения в ДТП электрическая система блокировки замков

автоматически отключается, чтобы пассажиры смогли срочно покинуть автомобиль.

Рекомендации по вождению

- ▶ Соблюдайте правила дорожного движения и будьте бдительны в любых ситуациях на дороге.
- ▶ Внимательно следите за обстановкой и держите руки на рулевом колесе, чтобы сохранять готовность адекватно реагировать в любой момент на любую ситуацию.
- ▶ Ведите автомобиль плавно, готовьтесь к торможению заранее и соблюдайте безопасный интервал, особенно в плохую погоду.
- ▶ Требуемые особого внимания настройки следует осуществлять только на неподвижном автомобиле (например, регулировки).
- ▶ Во время продолжительных поездок останавливайтесь отдых каждые два часа.

Важная информация!

! **Никогда не оставляйте автомобиль с работающим двигателем в закрытом помещении без достаточной вентиляции.** Двигатели внутреннего сгорания выделяют токсичные выхлопные газы, такие как угарный газ. Ими можно отравиться и умереть.

! В суровых зимних условиях (при температуре ниже -23°C) необходимо дать двигателю поработать 4 минуты перед движением – это обеспечит гарантированно качественную работу и долговечность механических компонентов автомобиля (двигатель и коробка передач).

! **Не ездите при включенном стояночном тормозе.** Существует риск перегрева и повреждения тормозной системы!

! **Не паркуйте автомобиль или не оставляйте автомобиль с работающим двигателем на легковоспламеняющихся поверхностях (сухой траве, опавшей листве).** Выхлопная система автомобиля очень горячая, даже через несколько минут после остановки двигателя. Риск возгорания!

! **Никогда не оставляйте без присмотра автомобиль с работающим двигателем.** В случае необходимости покинуть автомобиль с работающим двигателем затяните стояночный тормоз и включите нейтральную передачу или переведите селектор на **P** или **N** — (в зависимости от типа коробки передач).

! **Никогда не оставляйте детей в автомобиле без присмотра.**

На затопленных дорогах

Настоятельно рекомендуется воздержаться от вождения автомобиля по затопленной дороге. Это может серьезно повредить двигатели, секвентальную коробку передач и электрику автомобиля.

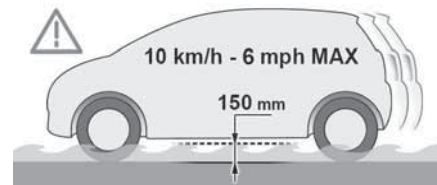

Если невозможно избежать поездки по затопленной дороге, следуйте указанным ниже рекомендациям.

- ▶ Убедитесь, что глубина воды не превышает 15 см с учетом волн, расходящихся от других автомобилей.
 - ▶ Отключите функцию «Стоп-старт».
 - ▶ Двигайтесь как можно медленнее, не позволяя двигателю заглохнуть. Ни в коем случае не превышайте скорость 10 км/ч.
 - ▶ Не останавливайтесь и не выключайте двигатель. После преодоления затопленного участка дороги, как только позволят условия движения, просушите тормозные колодки и диски, выполнив несколько плавных торможений.
- При появлении каких-либо сомнений относительно технического состояния автомобиля обратитесь в сервисную сеть CITROËN или в специализированный техцентр.

Проверка перед началом движения

Нагрузка на буксирное устройство

► Размещайте груз в прицепе так, чтобы наиболее тяжелые предметы располагались как можно ближе к оси и чтобы нагрузка на тягово-сцепное устройство (в месте соединения с автомобилем) была близка к максимально разрешенной, но ни в коем случае не превышала ее.

Шины

► Проверьте давление воздуха в шинах автомобиля и прицепа и, при необходимости, доведите его до рекомендуемых значений.

Световые приборы

► Проверьте электрические приборы световой сигнализации на прицепе и отрегулируйте угол наклона фар на автомобиле.

i Система помощи при парковке отключается автоматически и не подает звуковой сигнал, если для буксировки прицепа используется оригинальное буксирное устройство компании CITROËN.

За рулем

Охлаждение

При буксировке прицепа в гору температура охлаждающей жидкости повышается. Максимальная масса прицепа, который можно буксировать, зависит от крутизны подъема и температуры атмосферного воздуха. Охлаждающая способность вентилятора не увеличивается с частотой вращения двигателя.

► Снизьте скорость и уменьшите частоту вращения двигателя, чтобы ограничить количество выделяемого тепла.

Обращайте внимание на температуру охлаждающей жидкости.



В случае загорания контрольной лампы системы охлаждения и сигнализатора **STOP** остановитесь и выключите зажигание, как только это позволят условия движения.

Тормозная система

В случае буксировки прицепа тормозной путь увеличивается. Чтобы ограничить перегрев тормозов, рекомендуется использовать торможение двигателем.

Боковой ветер

Обратите внимание, что автомобиль будет более восприимчивым к ветру при буксировке.

Противоугонная защита

Электронная блокировка пуска двигателя

В ключ встроена электронная иммобилайзер, который позволяет запустить двигатель только при распознанном секретном коде.

В случае сбоя системы двигатель не запустится, а на дисплее появится соответствующее сообщение. Обратитесь в сервисную сеть CITROËN.

Пуск/выключение двигателя ключом

Ключ

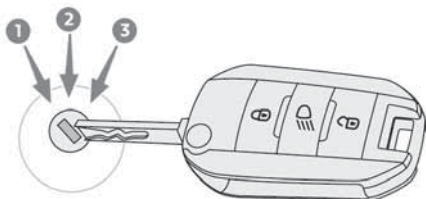

Три положения ключа:

- положение **1 («Выключено»)**: ключ можно вставлять и извлекать, рулевая колонка заблокирована,
- положение **2 («Зажигание включено»)**: рулевая колонка снимается с блокировки, включается зажигание, предподогрев дизельного двигателя, двигатель работает,
- положение **3 («Пуск»)**.

i Не подвешивайте к ключу или к корпусу пульту ДУ массивный предмет, отягощающий его в замке зажигания и способный нарушить работу системы.

Ключ в положении «зажигание включено»

В этом положении работает бортовое электрическое оборудование и можно заряжать внешние устройства.

Как только заряд аккумуляторной батареи понизится до резервного уровня, система перейдет в энергосберегающий режим: питание оборудования прервется автоматически, чтобы сохранить заряд батареи.

! При выключенном двигателе усилитель тормозной системы не работает.

Пуск двигателя

Затянув стояночный тормоз:

- ▶ На автомобиле с **механической коробкой передач**: включите нейтральную передачу, затем полностью выжмите педаль сцепления.
- ▶ На автомобиле с **автоматической коробкой передач** переведите селектор на **N** или на **P** и полностью выжмите педаль тормоза.
- ▶ Вставьте ключ в замок зажигания, чтобы система распознала код.
- ▶ Снимите рулевую колонку с блокировки, одновременно поворачивая ключ и рулевое колесо.

i В некоторых случаях приходится приложить к рулевому колесу повышенное усилие, чтобы повернуть его (например, при заблокированных колесах).

- ▶ На автомобиле с **бензиновым двигателем**: повернув ключ в положение **3**, включите стартер и запустите двигатель, не нажимая на акселератор. Как только двигатель запустится, отпустите ключ.

i После холодного пуска **бензинового двигателя** прогрев каталитического нейтрализатора может вызвать на стоящем автомобиле ощутимые вибрации двигателя, длящиеся до двух минут (в режиме ускоренного холостого хода).

- ▶ На автомобиле с **дизельным двигателем**: повернув ключ в положение **2**, включите зажигание, чтобы активировать систему предподогрева двигателя.

oo Дождитесь, когда эта контрольная лампа на панели приборов погаснет, и, повернув ключ в положение **3**, включите стартер и запустите двигатель, не нажимая на акселератор. Как только двигатель запустится, отпустите ключ.

i В зимние холода контрольная лампа горит дольше. Если двигатель прогреет, контрольная лампа не загорится.

! Если двигатель не запустился с первого раза, выключите зажигание. Если двигатель не запускается, немного подождите и вновь повторите попытку. Если двигатель не запустился после нескольких попыток, не настаивайте, чтобы не вывести из строя и стартер, и двигатель. Обратитесь в сервисную сеть CITROËN или в специализированный техцентр.

В условиях умеренного климата нет необходимости прогревать двигатель на месте - можно сразу начинать движение в спокойном режиме.

Выключение двигателя

- ▶ Поставьте автомобиль на стояночный тормоз.
- ▶ При включенном двигателе на месте поверните ключ в положение 1.
- ▶ Выньте ключ из замка зажигания.
- ▶ Чтобы включить блокировку рулевого колеса, поверните его так, чтобы замок блокировки сработал.

Для облегчения последующего снятия рулевой колонки с блокировки перед выключением двигателя рекомендуется поставить колеса прямо.

- ▶ Убедитесь, что стояночный тормоз надежно затянут, особенно если автомобиль стоит на уклоне.

Никогда не выключайте зажигание, пока не обеспечите полную неподвижность автомобиля. После выключения двигателя усилители тормозной системы и рулевого управления выключаются тоже: вы рискуете потерять контроль над автомобилем.

Покидая автомобиль, заберите ключ с собой и запиrite все замки.

Энергосберегающий режим

С момента остановки двигателя (ключ в положении **1-Stop**) такие системы и механизмы, как аудиосистема, телематика, стеклоочиститель, фары ближнего света, плафоны и др., можно еще использовать в общей сложности в течение не более 30 минут.

Подробную информацию об **энергосберегающем режиме** см. в соответствующем разделе.

Если ключ забыт в замке
Если вы оставили ключ в замке зажигания в положении **2 (Контакт)**, через один час оно отключится автоматически. Чтобы вновь включить зажигание, нужно повернуть ключ в положение **1 (Stop)**, а затем обратно в положение **2 (Контакт)**.

Пуск/выключение двигателя с помощью системы "Дистанционный ключ-пулт"

Электронный ключ должен находиться в салоне.
Если он не обнаруживается, отобразится сообщение.

Переместите электронный ключ, чтобы двигатель можно было запустить или выключить.
В случае отказа, см. раздел «Ключ не распознан — аварийный пуск или аварийное выключение».

Пуск двигателя

На версиях с



- ▶ На автомобиле с **механической коробкой передач**: включите нейтральную передачу и полностью выжмите педаль сцепления. или

- ▶ На автомобиле с **автоматической коробкой передач** переведите селектор на **P** или на **N**, после чего нажмите на педаль тормоза.
- ▶ Нажмите на кнопку **«START/STOP»**, продолжая нажимать на педаль вплоть до пуска двигателя. Для **дизельных двигателей** пуск при отрицательных температурах и/или и пуск холодного двигателя возможен только после того как погаснет контрольная лампа предподогрева.



Если эта контрольная лампа загорится после нажатия на кнопку «**START/STOP**»:

► Удерживайте нажатой педаль тормоза и не нажимайте вновь на «**START/STOP**», пока двигатель не запустится.

В случае несоблюдения хотя бы одного из условий, необходимых для пуска, появится сообщение.

Иногда для разблокировки рулевой колонки необходимо покачать рулевым колесом, нажимая при этом на кнопку «**START/STOP**». В этом случае появится соответствующее сообщение.



После холодного пуска **бензинового двигателя** прогрев каталитического нейтрализатора может вызвать на стоящем автомобиле ощутимые вибрации двигателя, длящиеся до двух минут (в режиме ускоренного холостого хода).

На стоянке

- Обеспечьте неподвижность автомобиля.
- На автомобиле с **механической коробкой передач** включите нейтральную передачу.
- На автомобиле с **автоматической коробкой передач** переведите селектор в режим **P** или **N**.
- Нажмите кнопку **START/STOP**.



Если автомобиль не остановлен, двигатель не выключится.



При выключенном двигателе усилители тормозной системы и рулевого управления выключаются тоже — контроль над автомобилем можно потерять!



Покидая автомобиль, никогда не оставляйте в нем электронный ключ.

Включение зажигания без запуска двигателя



Внесите электронный ключ в салон и нажмите кнопку **START/STOP**, **не нажимая на педали** — зажигание включится без запуска двигателя (включение панели приборов и вспомогательных устройств, например, аудиосистема и освещение).

- **Еще раз** нажмите на эту кнопку, чтобы выключить зажигание и запереть автомобиль.

Ключ не обнаружен

Аварийный пуск двигателя

На рулевой колонке расположен аварийный ридер для пуска двигателя, если система не обнаружит ключ в зоне распознавания или если элемент питания электронного ключа истощился.

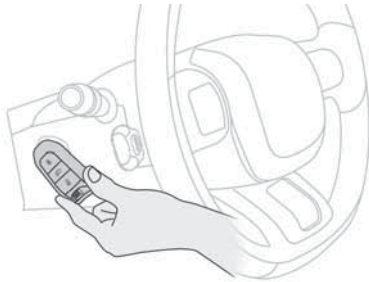

- ▶ Поднесите пульт ДУ к ридеру и задержите его.
- ▶ **На автомобиле с механической коробкой передач:** включите нейтральную передачу и полностью выжмите педаль сцепления.
- ▶ **На автомобиле с автоматической коробкой передач** переведите выберите режим **P**, а затем нажмите на педаль тормоза.



- ▶ Нажмите кнопку **START/STOP**. Двигатель запустится.

Аварийное выключение двигателя



Если электронный ключ не обнаруживается или больше не находится в зоне распознавания в момент, когда вы запираете замок или хотите выключить двигатель, на панели приборов появляется сообщение.

- ▶ Для подтверждения своего намерения заглушить двигатель нажмите и удерживайте кнопку **START/STOP** примерно 5 секунд.
- При появлении сбоев в работе электронного ключа обратитесь в сервисную сеть CITROËN или в специализированный техцентр.

Аварийный останов двигателя

Только в чрезвычайной ситуации двигатель можно остановить без соблюдения правил (даже на ходу).

- ▶ Нажмите и удерживайте кнопку **START/STOP** в течение 5 секунд.

При этом рулевая колонка заблокируется сама, как только автомобиль остановится.

На отдельных версиях с автоматической коробкой передач (EAT6/EAT8) рулевая колонка не блокируется.

Электрический стояночный тормоз

В автоматическом режиме эта система включает стояночный тормоз при выключенном двигателе и отпускает его при движении автомобиля.

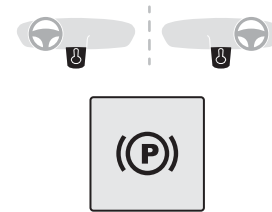

В любое время при работающем двигателе:

- ▶ чтобы затянуть стояночный тормоз, **быстро** потяните рычаг;
 - ▶ чтобы отпустить, быстро **подтолкните** рычаг, нажимая на педаль тормоза.
- Стояночный тормоз настроен на автоматическое срабатывание по умолчанию.

Контрольная лампа

- ▶ При затягивании стояночного тормоза эта контрольная лампа загорается одновременно на панели приборов и на рычаге в сопровождении сообщения «Стояночный тормоз затянут».

При отпуске стояночного тормоза эта контрольная лампа гаснет в сопровождении сообщения «Стояночный тормоз освобожден». При попытке водителя вручную затянуть или отпустить тормоз контрольная лампа мигает.

! С неисправной аккумуляторной батареей электрический стояночный тормоз не работает.

В целях безопасности, если стояночный тормоз не затянут, обеспечьте неподвижность автомобиля с механической коробкой передач, включив передачу.

В целях безопасности, если стояночный тормоз не затянут, обеспечьте неподвижность автомобиля с автоматической коробкой передач, подложив противокатный упор под одно из колес. Обратитесь в сервисную сеть CITROËN или в специализированный техцентр.

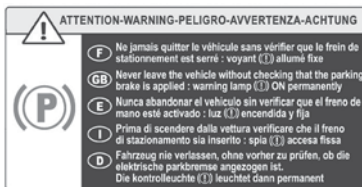

! Выхода из автомобиля, убедитесь, что стояночный тормоз включен: его

контрольные лампы на панели приборов и на рукоятке должны гореть, не мигая. Если стояночный тормоз не затянут, при открывании двери водителя раздастся звуковой сигнал и появится сообщение.

! Не оставляйте ребенка в автомобиле без присмотра: он может снять машину с ручного тормоза.

! В случае остановки автомобиля: на крутом уклоне, с прицепом либо тяжелой нагрузкой

На автомобиле с механической коробкой передач поверните колеса в сторону бордюра и включите передачу.

На автомобиле с автоматической коробкой передач поверните колеса в сторону бордюра и включите режим P.

Допускается парковка автомобиля с прицепом на уклоне с крутизной не более 12 %.

Ручной режим работы

Отпускание тормоза вручную

При включенном зажигании или работающем двигателе:

- ▶ Нажмите на педаль тормоза.
- ▶ Удерживая нажатой педаль тормоза, коротким движением подтолкните рычаг.

i При отведении рычага без нажатия на педаль тормоза стояночный тормоз не будет отпущен, при этом появится сообщение.

Затягивание тормоза вручную

На неподвижном автомобиле:

- ▶ Кратко потяните рычаг.

При затягивании тормоза загорится контрольная лампа рычага.

Автоматический режим работы

Автоматическое отпускание стояночного тормоза

Убедитесь, что двигатель запущен и что дверь со стороны водителя плотно закрыта.

Электрический стояночный тормоз **плавно отпускается автоматически, как только автомобиль придет в движение.**

На автомобиле с механической коробкой передач

- ▶ Полностью выжмите педаль сцепления, включите первую передачу или задний ход.
- ▶ Нажмите на педаль акселератора и отпустите педаль сцепления.

На автомобиле с автоматической коробкой передач

- ▶ Нажмите на педаль тормоза.
- ▶ Выберите режим **D**, **M** или **R**.
- ▶ Отпустите педаль тормоза и нажмите на педаль акселератора.

❗ Если на автомобиле с автоматической коробкой передач стояночный тормоз не опускается автоматически, проверьте, плотно ли закрыты передние двери.

❗ Не нажимайте на акселератор без надобности на стоящем автомобиле при работающем двигателе. Это может привести к случайному снятию автомобиля со стояночного тормоза.

Автоматическое затягивание стояночного тормоза

На неподвижном автомобиле стояночный тормоз включается автоматически сразу после выключения двигателя.

❗ Тормоз не включается автоматически при заглушенном двигателе или переходе в режим STOP системы «Стоп-старт»

❗ Находящийся в автоматическом режиме тормоз можно в любой момент затянуть и отпустить рычагом вручную.

Отдельные случаи в работе системы

Постановка автомобиля на тормоз при работающем двигателе

Чтобы поставить автомобиль на тормоз при работающем двигателе, кратко потяните рычаг.

Парковка без постановки на стояночный тормоз

❗ В очень холодных условиях (гололед) использование стояночного тормоза не рекомендуется.

Чтобы зафиксировать автомобиль, включите передачу или установите противооткатные упоры под колесо.

❗ На автомобиле с автоматической коробкой передач режим **P** включается автоматически при выключении зажигания. Колеса блокируются. Дополнительную информацию о **свободном ходе** см. в соответствующем разделе.

❗ На автомобиле с автоматической коробкой передач в режиме **N** при открытии двери водителя активируется звуковой сигнал. Он прекращается при закрытии двери водителя.

Отключение автоматического срабатывания

В некоторых ситуациях, например в сильные морозы или при буксировке (жилого прицепа, автомобиля), может возникнуть необходимость отключить работу системы в автоматическом режиме.

- ▶ Запустите двигатель.
- ▶ Затяните стояночный тормоз рычагом, если он опущен.
- ▶ Полностью уберите ногу с педали тормоза.
- ▶ Удерживайте рычаг нажатым в направлении отпущения не менее 10 и не более 15 секунд.
- ▶ Отпустите рычаг.
- ▶ Нажмите на педаль тормоза и удерживайте ее нажатой.
- ▶ Потяните рычаг переключателя в направлении затягивания тормоза и удерживайте 2 секунды.



На панели приборов загорится контрольная лампа, подтверждающая отключение автоматического режима.

- ▶ Отпустите рычаг и педаль тормоза.

С этого момента стояночный тормоз можно затягивать и отпускать только вручную, пользуясь рычагом.

Для восстановления автоматической работы повторите описанные действия (восстановление подтверждается погасшей контрольной лампой на панели приборов).

Экстренное торможение

В случае отказа тормозов при нажатии на педаль, а также в непредвиденной ситуации (напр., при

внезапном недомогании водителя, учебном вождении и т. п.) автомобиль можно остановить, длительно потянув за рычаг электрического стояночного тормоза. Торможение осуществляется при затягивании рычага и прерывается при его отпускании.

Системы ABS и DSC обеспечивают устойчивое положение автомобиля на дороге при экстренном торможении.

В случае неисправности системы аварийного торможения на панели приборов появится сообщение «Неисправен стояночный тормоз».



В случае выхода из строя систем ABS и DSC, при котором загорается один или оба сигнализатора на панели приборов, устойчивость автомобиля может нарушиться.

В такой ситуации сохранение устойчивости должен взять на себя водитель, многократно затягивая и отпуская рычаг вплоть до полной остановки автомобиля.

Автоматическая коробка передач ATN8

Автоматическая 6- или 8-ступенчатая коробка передач с кнопочно-секвентальным селектором. Она также имеет ручной режим переключения передач посредством рычагов, расположенных за рулевым колесом.

Положения селектора

Р. Парковка

Постановка автомобиля на стоянку: включена блокировка передних колес.

Р. При движении задним ходом

N. Нейтральная передача

Движение автомобиля с выключенным зажиганием или на нейтрали.

Дополнительную информацию о **переходе на нейтральную передачу** см. в соответствующем разделе.

D. Движение в автоматическом режиме

Коробка сама выбирает передачи с учетом таких критериев, как стиль вождения водителя, рельеф дороги и загрузка автомобиля.

M. Движение в ручном режиме

Водитель переключает передачи при помощи переключателей на рулевом колесе.

Кнопочно-секвентальный селектор

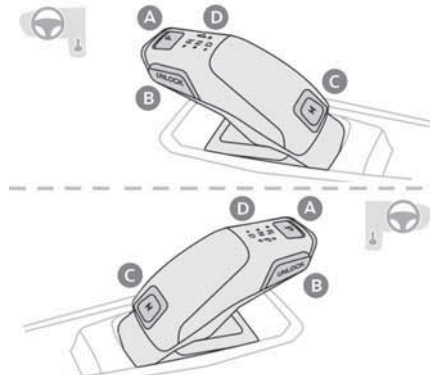

A. Кнопка Р

Для включения режима парковки.

B. Кнопка «Разблокировать»

Для снятия коробки передач с блокировки и выключения режима **P** или перехода на **R**, удерживая ногу на педали тормоза. Нажмите кнопку и, удерживая ее, нажмите селектор.

C. Кнопка M

Для перехода на постоянный ручной режим из положения **D**.

D. Контрольная лампа состояния коробки передач (R, N, D)

► Переместите селектор вперед на одну или две позиции (**N** или **R**) или назад (**N** или **D**), при необходимости преодолев точку сопротивления. Как только вы отпустите кнопочный селектор, он вернется в исходное положение.

Например, для перехода из режима **P** в режим **R** нажмите **Разблокировать** и переведите селектор на две позиции вперед, не преодолевая точку сопротивления, либо переведите его вперед на одну позицию, преодолев точку сопротивления:

– В первом случае коробка передач переключится из положения **P** в положение **N**, затем из положения **N** в положение **R**.

– Во втором случае коробка передач переключится из положения **P** в положение **R**.

Переключатели на рулевом колесе

При вождении в режимах **M** или **D** водитель может переключать передачи при помощи переключателей на рулевом колесе.

Переключатели на рулевом колесе не предназначены для перехода на нейтральную передачу и включения или выключения передачи заднего хода.



► Для переключения на высшую или низшую передачу потяните переключатель «+» или «-» на себя, затем отпустите.

Информация на панели приборов

При включении зажигания на панели приборов появляется информация о режиме коробки передач:

P : Парковка.

R : Передача заднего хода.

N : Нейтральная передача.

D1...D8 : Автоматический режим.

S : Программа «Спорт».

M1...M8 : Ручной режим работы.

- : Действие, не принятое системой в ручном режиме.

В случае открытия двери водителя при включенном зажигании появляется сообщение с просьбой перевести коробку передач в режим **P**.

Работа системы

Если для смены режима при работающем двигателе потребуется нажать на педаль тормоза и/или на кнопку **Unlock**, на панели приборов появится уведомление.

Система принимает к исполнению только те действия, которые соответствуют текущему режиму работы двигателя.

! При работающем двигателе, отпущенных тормозах и включенном режиме **R**, **D** или **M**, автомобиль приходит в движение даже без нажатия на педаль акселератора.

! Никогда не нажимайте одновременно на педали акселератора и тормоза — это может вывести коробку передач из строя. В случае выхода из строя АКБ обязательно подложите под колесо упоры из бортового набора инструментов, чтобы обеспечить неподвижность автомобиля.

Снятие коробки передач с блокировки

- Из режима **P**:
 - Полностью выжмите педаль тормоза.
 - Нажмите кнопку **Разблокировать**.
 - Продолжая нажимать на педаль тормоза и на кнопку **Разблокировать**, включите другой режим.
- Из нейтрального положения **N** на скорости ниже 5 км/ч:
 - Полностью выжмите педаль тормоза.
 - Продолжая нажимать на педаль тормоза, включите другой режим.

Включение передачи заднего хода

- Замедлитесь до полной остановки.

► Нажмите на педаль тормоза, затем на кнопку **Разблокировать**.

► Нажимая педаль и кнопку, включите режим **R**.

Ручной режим работы

Включение режима:

► При выбранном режиме **D**.

► Нажмите кнопку **M**; при этом загорится ее зеленая контрольная лампа.

Выключение режима:

► Переведите селектор на одну позицию вперед, чтобы вернуться в режим **D**.

или

► Нажмите кнопку **M**; при этом погаснет ее контрольная лампа.

Выключение зажигания

Чтобы выключить зажигание, автомобиль должен быть неподвижен.

Переход на нейтральную передачу

Дополнительную информацию о **переходе на нейтральную передачу** см. в соответствующем разделе.

! При открывании двери водителя при включенной передаче **N** раздастся звуковой сигнал. Звуковой сигнал прекратится при закрывании двери водителя.

Особенности автоматического режима

Коробка передач выбирает режимы, оптимально соответствующие таким критериям, как температура

наружного воздуха, рельеф дороги, загрузка автомобиля и стиль вождения.

Чтобы максимально разогнать автомобиль, полностью выжмите педаль акселератора (режим «kick down»). Коробка передач автоматически переключится на низшую передачу или будет удерживать ту, при которой двигатель развивает максимальную мощность. Двигатель может временно воспользоваться переключателями передач на рулевом колесе, если скоростной режим и частота вращения коленчатого вала позволяют это.

Особенности ручного режима

Переход на ту или иную передачу происходит, только если скоростной режим и частота вращения коленчатого вала двигателя позволяют это.

Движение автомобиля

Из режима **P**:

- ▶ Полностью выжмите педаль тормоза.
- ▶ Запустите двигатель.
- ▶ Удерживая ногу на педали тормоза, нажмите на кнопку **Разблокировать**.
- ▶ Переведите селектор на одну или две позиции назад и включите автоматический режим **D** либо переведите селектор вперед, чтобы включить передачу заднего хода **R**.

Из нейтрального положения **N**:

- ▶ Полностью выжмите педаль тормоза.
- ▶ Запустите двигатель.
- ▶ Продолжая нажимать на педаль тормоза, переведите селектор назад для перехода на

автоматический режим **D** или вперед, удерживая кнопку **«Разблокировать»**, для активации заднего хода **R**.

Далее, действуя из положения **D** или **R**:

- ▶ Отпустите педаль тормоза.
 - ▶ Плавно начинайте движение, чтобы обеспечить автоматическое отпусkanie электрического стояночного тормоза.
- Автомобиль начнет приходить в движение.

 Никогда не пытайтесь запустить двигатель «с толчка» или «с буксира», если автомобиль оснащен автоматической коробкой передач.

Остановка автомобиля

Какой бы режим ни был выбран на момент выключения зажигания, автоматически включается режим **P**.

Однако, если селектор был установлен на **N**, то режим **P** включится после пятисекундной задержки (происходит перевод автомобиля на свободный ход). Убедитесь, что режим **P** действительно включен и что электрический стояночный тормоз автоматически затянулся; если нет, то затяните его вручную.

 Контрольные лампы селектора и рукоятки электрического стояночного тормоза должны гореть, как и лампы на панели приборов.

Контроль исправности

Контроль исправности коробки передач



Данный сигнализатор загорается в сопровождении звукового сигнала и текстового сообщения.

Обратитесь в сервисную сеть CITROËN или в специализированный техцентр.

Не превышайте скорость 100 км/час, соблюдайте скоростной режим.

Коробка передач переключается в резервный режим: режим **D** блокируется на третьей передаче, переключатели на рулевом колесе отключаются, режим **M** недоступен. Вы можете почувствовать ощутимый толчок при включении передачи заднего хода. Это не вредит коробке передач.

Контроль исправности селектора

Несущественная неисправность



Данный сигнализатор загорается в сопровождении текстового сообщения и звукового сигнала.

Ведите автомобиль осторожно и обратитесь в сервисную сеть CITROËN или в специализированный техцентр.

В некоторых случаях контрольные лампы переключателя не загораются, но режим коробки передач отражается на панели приборов.

Существенная неисправность



Загорается данный сигнализатор в сопровождении текстового сообщения.

! При первой же возможности остановитесь в стороне от движения и позвоните в сервисную сеть CITROËN или в специализированный техцентр.

Улучшенные гидравлические подушки

Эта система подвески с прогрессивными гидравлическими амортизаторами повышает комфорт при движении, сглаживая недостатки дорожного покрытия.

Каждый амортизатор оснащен гидравлическим ограничителем сжатия (на основании) и гидравлическим ограничителем отбоя (вверху). В зависимости от интенсивности амортизируемого удара эти ограничители обеспечивают автомобилю хорошую подвижность или постепенно замедляют движение, чтобы избежать резких толчков в конце движения.

В отличие от зависимой подвески, которая поглощает энергию, но затем частично возвращает ее, эта активная подвеска поглощает и рассеивает эту энергию, не вызывая отбоя.

Режимы вождения

Количество и типы доступных режимов вождения зависят от типа двигателя и комплектации автомобиля.

Выбор режима вождения осуществляется следующим образом (в зависимости от комплектации):

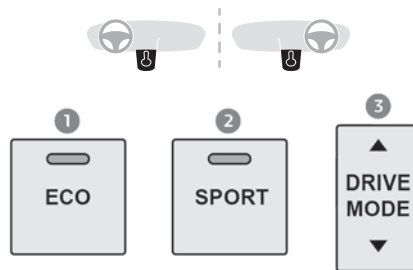

1. При нажатии кнопки включается режим **Эко**. При этом загорится контрольная лампа.
2. При нажатии кнопки включается режим **СПОРТ**. При этом загорится контрольная лампа.
3. При нажатии на кнопку на панели приборов отображаются режимы. Выбранный режим активируется мгновенно.

С бензиновыми двигателями

Каждый раз после включения зажигания по умолчанию активируется режим Норма.

Эко

Сокращает потребление электроэнергии, ограничивая производительность систем отопления и кондиционирования воздуха, но не прерывая их функционирование.

Норма

Восстанавливает заводские настройки автомобиля.

СПОРТ

Обеспечивает более динамичное вождение путем воздействия на усилитель рулевого управления, акселератор, переключение передач в АКП.

i В зависимости от комплектации автомобиля при наличии коробки передач EAT8 и переводе селектора в положение **D** (кроме режима СПОРТ) после полного отпущения педали акселератора включится нейтральная

передача, благодаря чему можно сэкономить топливо.

Понижение частоты вращения двигателя является обычным явлением (тахометр на холостом ходу, уменьшение шума двигателя).

Система помощи при начале движения на уклоне

Система на короткое время (около 2 секунд) удерживает автомобиль на месте, чтобы облегчить водителю начало движения на уклоне в момент переноса ноги с педали тормоза на педаль акселератора.

Эта функция срабатывает только в следующих условиях:

- автомобиль полностью остановлен нажатием на педаль тормоза;
- уклон отвечает определенным требованиям;
- дверь водителя закрыта.

! Не выходите из автомобиля, если он находится в режиме временного удержания на месте системой помощи при начале движения на уклоне.

В случае необходимости покинуть автомобиль с работающим двигателем, вручную затяните стояночный тормоз. После этого убедитесь, что контрольная лампа стояночного тормоза и контрольная лампа **P** на рычаге переключателя электрического стояночного тормоза включены.

Работа системы

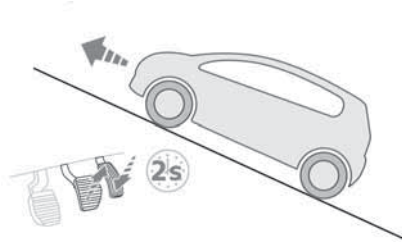

На подъеме автомобиль на мгновение удерживается на месте после отпущания педали тормоза при следующих условиях:

- включена первая или нейтральная передача на механической коробке передач,
- включен режим **D** или **M** на автоматической коробке передач,

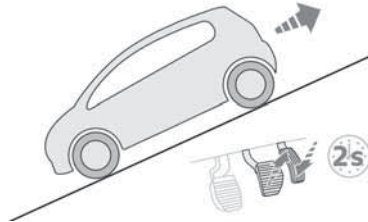

При трогании с горы автомобиля, стоящего на задней передаче, он на мгновение удерживается на месте после отпущания педали тормоза.

Неисправность



Данные сигнализаторы горят в случае неисправности в

сопровождении сообщения.

Обратитесь в сервисную сеть CITROËN или в специализированный техцентр, чтобы проверить исправность системы.

Индикатор переключения передач

(В зависимости от двигателя).

Эта система способствует снижению расхода топлива, помогая водителю своевременно переходить на надлежющие передачи.

Работа системы

В зависимости от той или иной ситуации и с учетом комплектации автомобиля система может давать рекомендации пропустить одну или несколько передач.

Рекомендации по переключению передач не считаются обязательными. В реальной ситуации профиль дороги, плотность дорожного движения и безопасное вождение остаются решающими факторами при выборе оптимальной передачи. За водителем остается право решать, что делать с рекомендациями системы.

Отключение данной функции в системе не предусмотрено.

i На автомобиле с автоматической коробкой передач индикатор работает только в режиме ручного переключения.

 Информация отображается на панели приборов в виде стрелки с указанием рекомендуемой коробки передач.

i Система адаптирует свои рекомендации по переключению передач в соответствии с условиями движения (уклон, нагрузка и т. д.) и требованиями водителя (запрос мощности, ускорения, торможения и т. д.). Кроме того, система никогда не предложит:

- включить первую передачу.
- включить передачу заднего хода.

Система «стоп-старт» (в зависимости от версии)

Система «стоп-старт» временно переводит двигатель в режим ожидания (режим STOP) во время остановки на дороге (на красный сигнал светофора, в дорожном заторе и т. п.). Двигатель снова запустится автоматически (режим START), как только вы решите вновь начать движение.

Система «стоп-старт» разработана для вождения в условиях города и способствует уменьшению расхода топлива, сокращению выбросов отработавших газов и снижению шумности в моменты остановок.

Система не оказывает влияния на другие системы автомобиля, в частности на тормозную систему.

! **Рукоятка для отпирания капота из салона**
Перед любыми работами в моторном отсеке выключите систему «Стоп-старт», чтобы избежать травм в результате автоматического повторного запуска двигателя.



! **Вождение по затопленной дороге**
Перед движением на затопленном участке настоятельно рекомендуется отключить систему «Стоп-старт».

Дополнительную информацию **с рекомендациями по вождению**, в частности, по затопленным дорогам см. в соответствующем разделе.

Отключение/включение системы

Функция автоматически активируется при включении зажигания.

Выключение/включение функции:

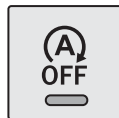

▶ Нажмите на кнопку.

Сообщение на панели приборов подтверждает изменение состояния.

Если функция выключена, загорается оранжевая контрольная лампа; если двигатель находится в режиме ожидания, он немедленно запускается.

Соответствующие контрольные лампы

 Функция включена.

 Функция выключена или возникла неисправность.

Работа системы

Основные условия работы

- Дверь водителя должна быть закрыта.
- Ремень безопасности водителя должен быть пристегнут.
- Уровень заряда аккумуляторной батареи должен быть достаточным.
- Температура двигателя должна быть в пределах номинального рабочего диапазона.
- Температура окружающей среды должна составлять от 0° C до 35 °C.

Перевод двигателя в режим ожидания (режим ОСТАНОВКИ)

Двигатель автоматически переходит в режим ожидания, как только водитель сообщает о своем намерении остановиться.

- На автомобиле с механической коробкой передач на скорости менее 3 км/ч при переключении на нейтральную передачу и отпуске педали сцепления.

– **На автомобиле с автоматической коробкой передач:**

- При переводе селектора в режим **D** или **M** на скорости ниже 20 км/ч или 3 км/ч (в зависимости от двигателя), нажав педаль тормоза.
- При переводе селектора в положение **N** на скорости 0 км/ч.
- При переводе селектора в положение **P** и отпущении педали сцепления на скорости 0 км/ч.

Счетчик времени

Счетчик времени суммирует время установки спящего режима во время поездки. При каждом включении питания счетчик автоматически обнуляется.

Особые случаи:

Двигатель не перейдет в «спящий» режим, если не соблюдены все рабочие условия, а также в следующих случаях.

- Крутой уклон (вверх или вниз).
- Скорость движения автомобиля не превышала 10 км/ч с момента последнего пуска (ключом или кнопкой **START/STOP**).
- Необходимо поддерживать комфортный микроклимат в салоне автомобиля.
- Включено удаление конденсата со стекол.



В таких случаях эта контрольная лампа мигает несколько секунд, затем гаснет.

- После повторного пуска двигателя режим **STOP** будет недоступен, пока автомобиль не разовьет скорость 8 км/ч.

i Во время маневрирования на стоянке переход в режим **STOP** приостанавливается на несколько секунд после выключения передачи заднего хода и поворота рулевого колеса.

Запуск двигателя (режим START)

Двигатель автоматически запускается, как только водитель сообщает о намерении снова уехать.

- **На автомобиле с механической коробкой передач:** педаль сцепления полностью выжата.
- **На автомобиле с автоматической коробкой передач:**

- Селектор в положении **D** или **M**: педаль тормоза отпущена.
- Селектор в положении **N** и педаль тормоза отпущена: селектор в положении **D** или **M**.
- Селектор в положении **P** и педаль тормоза нажата: селектор в положении **R**, **N**, **D** или **M**.

Особые случаи:

Двигатель запустится автоматически в следующих случаях при соблюдении необходимых условий.

- **На автомобиле с механической коробкой передач:** автомобиль движется со скоростью выше 4 км/ч.
- **На автомобиле с автоматической коробкой передач:**
 - Селектор в положении **N** и педаль тормоза отпущена, автомобиль движется со скоростью выше 1 км/ч.
 - Функция Адаптивный регулятор скорости отключена.



В таких случаях эта контрольная лампа мигает несколько секунд, затем гаснет.

Контроль исправности



В случае неисправности этот сигнализатор мигает несколько секунд, затем горит постоянно в сопровождении текстового сообщения. Проверьте автомобиль в сервисной сети CITROËN или в специализированном техцентре.

Автомобиль находится в режиме STOP с заглушенным двигателем

В случае возникновения этой неисправности загораются все сигнализаторы панели приборов.



В системе «Стоп-старт» используется 12-вольтовая аккумуляторная батарея с особыми технико-эксплуатационными характеристиками.

Любые работы с этой аккумуляторной батареей должны осуществляться исключительно в сервисной сети CITROËN или в специализированном техцентре.

Контроль падения давления воздуха в шинах

Эта система предназначена для автоматического контроля давления воздуха в шинах во время движения.

Поступающая от датчиков информация сопоставляется системой с **эталонным давлением, которое следует выставлять при каждой**

корректировке давления в шинах и после замены колеса.

В случае падения давления в одном или нескольких колесах система мгновенно подает соответствующий сигнал.

- ❗ Система контроля давления воздуха в шинах не освобождает водителя от необходимости сохранять бдительность. Система не освобождает вас от необходимости регулярно проверять давление воздуха в шинах вручную (в том числе и в запасном колесе), а также перед дальними поездками. Езда на спущенных шинах, особенно в жестких условиях эксплуатации (при тяжелой загрузке, движении с очень высокой скоростью, в дальних поездках):
 - ухудшает устойчивость автомобиля на дороге,
 - увеличивает тормозной путь,
 - ведет к преждевременному износу шин,
 - увеличивает расход топлива.

- ❗ Предписанные параметры давления воздуха в шинах вашего автомобиля указаны на этикетке. Для получения дополнительной информации об **идентификационных данных** см. соответствующий раздел.

- ❗ **Проверка давления воздуха в шинах**
Проверку следует осуществлять на «холодных» шинах (по истечении одного часа после остановки либо после поездки

протяженностью до 10 км на умеренной скорости).
В противном случае сделайте поправку, прибавив 0,3 бар к величинам, указанным на этикетке.

Эта система предназначена для автоматического контроля давления воздуха в шинах во время движения.
Поступающая от датчиков информация сопоставляется системой с **эталонным давлением, которое следует выставлять при каждой корректировке давления в шинах и после замены колеса.**

В случае падения давления в одном или нескольких колесах система мгновенно подает соответствующий сигнал.

- ❗ Система контроля давления воздуха в шинах не освобождает водителя от необходимости сохранять бдительность. Система не освобождает вас от необходимости регулярно проверять давление воздуха в шинах вручную (в том числе и в запасном колесе), особенно перед дальними поездками. Езда на спущенных шинах, особенно в жестких условиях эксплуатации (при тяжелой загрузке, движении с очень высокой скоростью, в дальних поездках):
 - ухудшает устойчивость автомобиля на дороге.
 - увеличивает тормозной путь.
 - ведет к преждевременному износу шин.
 - увеличивает потребление энергии.

- ❗ Предписанные параметры давления воздуха в шинах вашего автомобиля указаны на этикетке.
Для получения дополнительной информации об **идентификационных данных** см. соответствующий раздел.

- ❗ **Проверка давления воздуха в шинах**
Проверку следует осуществлять на «холодных» шинах (по истечении одного часа после остановки либо после поездки протяженностью до 10 км на умеренной скорости).
В противном случае сделайте поправку, прибавив 0,3 бар к величинам, указанным на этикетке.

Сигнализатор падения давления



На это указывает постоянное горение данной контрольной лампы, которое сопровождается звуковым сигналом и сообщением на экране.

- ▶ Немедленно сбавьте скорость, не крутите резко руль и избегайте внезапного торможения.
- ▶ Как только условия дорожного движения позволят, остановитесь.

- ❗ Вызванную падением давления деформацию шины не всегда можно обнаружить визуально.
Поэтому не ограничивайтесь простым осмотром.

- ▶ Используя компрессор, например в комплекте для временного ремонта шины, проверьте давление во всех четырех холодных шинах.
- ▶ При невозможности сразу замерить давление осторожно поезжайте на медленной скорости
- ▶ В случае прокола воспользуйтесь комплектом для временного устранения прокола в шине или запасным колесом (в зависимости от комплектации автомобиля).

 Сигнализатор падения давления будет гореть вплоть до проведения инициализации системы.

Инициализация

Требуется повторная инициализация системы после каждой корректировки давления в одной или нескольких шинах, а также после замены одного или нескольких колес.

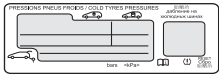

 Перед инициализацией системы убедитесь, что давление во всех четырех шинах соответствует условиям эксплуатации автомобиля и требованиям на этикетке с параметрами давления.
Перед повторной инициализацией проверьте давление воздуха во всех четырех шинах. Система не сообщает об ошибочном давлении во время повторной инициализации.



Систему необходимо инициализировать на неподвижном автомобиле в меню

Вождение/Автомобиль на сенсорном экране.

▶ В данном меню выберите вкладку **Driving function**.

▶ На открывшейся странице выберите **«Инициализация системы контроля падения давления в шинах»**.

▶ Выберите **«Да»** для подтверждения. Инициализацию подтвердит звуковой сигнал и текстовое сообщение.

Контроль исправности



В случае неисправности загораются эти сигнализаторы.

При этом появляется сообщение в сопровождении звукового сигнала.

В таких случаях давление воздуха в шинах системой больше не контролируется.

Чтобы проверить систему, обратитесь в сервисную сеть CITROËN или в специализированный техцентр.

Помощь при вождении и маневрировании — общие рекомендации

И Помощь при вождении и маневрировании ни в коей мере не освобождает водителя от обязанности сохранять бдительность. Водитель обязан соблюдать правила дорожного движения, следить за автомобилем при любых обстоятельствах и быть в состоянии взять управление под свой контроль в любой момент. Водитель обязан соблюдать скоростной режим в зависимости от погодных и дорожных условий.

Именно водитель должен постоянно наблюдать за другими автомобилями, оценивать их скорость и расстояние до них и принимать решение о целесообразности смены полосы движения. Системы автомобиля не наделены способностью преодолевать законы физики.

И Помощь при вождении

Водитель должен удерживать рулевое колесо обеими руками, всегда пользоваться зеркалами заднего вида, держать ноги вблизи педалей и каждые два часа останавливаться на отдых.

И Помощь при маневрировании

При маневрировании водитель обязан отслеживать обстановку вокруг автомобиля до и во время выполнения маневра, в частности по зеркалам.

! Радар

Работу радара и связанных с ним систем могут нарушить налеты и пятна (грязи, инея и т. д.), неблагоприятные погодные условия (ливень, снегопад и т. д.) или повреждения бампера. В случае необходимости окрашивания переднего бампера обратитесь в сервисную сеть CITROËN или в специализированный техцентр. Некоторые виды красок способны помешать нормальной работе радара.

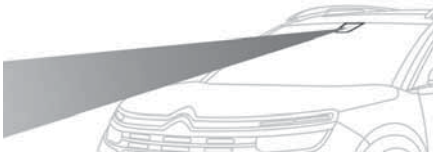

Камера помощи при вождении

Данная камера и ее функции могут не работать или их работа может быть нарушена, если область ветрового стекла перед камерой загрязнена, запотела, замерзла, покрыта снегом, повреждена или закрыта наклейкой. Регулярно удаляйте конденсат с ветрового стекла в сырую и холодную погоду. Плохая видимость (недостаточное освещение дороги, снегопад, сильный дождь, густой туман), ослепление (встречным автомобилем, низким солнцем, отражением света от мокрого дорожного полотна, на выходе из туннеля, чередованием тени и света) тоже могут негативно отразиться на работе камеры и датчиков. При замене ветрового стекла обратитесь в сервисную сеть CITROËN или специализированный техцентр для перекалибровки камеры; в противном случае работа связанных вспомогательных средств может быть нарушена.

Другие камеры

Поступающие с камеры на сенсорный экран или панель приборов изображения могут искажаться рельефом.

В тени, при слабом солнечном свете или при недостаточном освещении изображение может оказаться темным и недостаточно контрастным. При этом препятствия могут показаться более отдаленными, чем они есть на самом деле.

Датчики

Звуковые помехи, например, из-за шумных машин и механизмов (грузовых автомобилей, отбойных молотков), скопление снега или опавших листьев на дороге или повреждение бамперов и зеркал могут нарушать работу датчиков и связанных с ними функций. При включении передачи заднего хода продолжительный звуковой сигнал будет свидетельствовать о загрязнении датчиков. Удар по автомобилю спереди или сзади может сбить настройки датчиков, а это не всегда определяется системой: в связи с этим измеренные расстояния могут оказаться неточными.

Датчики не распознают слишком низкие (тротуары, километровые столбы и т. п.) или слишком тонкие (деревья, столбики, проволочная сетка и т. п.) препятствия. Некоторые препятствия в «слепых» зонах датчиков могут не быть обнаружены или выйдут за пределы обнаружения во время маневра. Некоторые материалы (например, ткани) поглощают ультразвуковые волны, поэтому пешеходы могут оказаться не распознаны.

Техническое обслуживание

Регулярно очищайте бампер и наружные зеркала, а также поле обзора камеры. При мойке автомобиля под высоким давлением рекомендуется держать наконечник шланга на расстоянии не менее 30 см от радара, видеокамер и датчиков.

Защитные коврики напольные

Коврики, не сертифицированные CITROËN, могут стеснять доступ к педалям и мешать работе ограничителя скорости и круиз-контроля. Чтобы ничто не мешало свободному перемещению педалей:

- правильно и надежно закрепите коврик на фиксаторах;
- никогда не кладите коврики друг на друга.

Единицы измерения скорости

Убедитесь, что единицы отображения скорости на панели приборов (км/ч или м/ч) соответствуют единицам, принятым в стране, в которой вы находитесь. В противном случае, на неподвижном автомобиле приведите единицы измерения скорости в соответствие с принятыми в данной стране. Если вы не уверены, обратитесь в сервисную сеть CITROËN или в специализированный техцентр.

Рекомендация



i Дополнительную информацию об **ограничителе скорости**, а также о **круиз-контроле** или **адаптивном круиз-контроле** см. в соответствующих разделах.

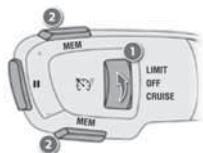

1. Выбор вождения в режиме ограничителя скорости/круиз-контроля
2. Внесение заданной скорости в память

Информация, отображаемая на панели приборов

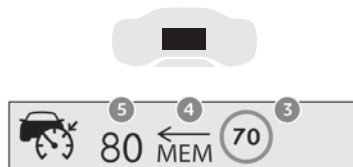

3. Показ ограничения скорости
4. Запрос на сохранение скорости
5. Текущая заданная скорость

Сохранение заданной скорости



► Включите ограничитель скорости/круиз-контроль. Появится информация, относящаяся к ограничителю скорости/круиз-контролю.

Обнаружив дорожный знак с новым значением скорости, система несколько секунд показывает его и мигающий символ **MEM**, предлагая внести скорость в память в качестве новой заданной скорости.

i При разнице менее 9 км/ч между заданной скоростью и той, что показана системой Распознавание дорожных знаков, символ **MEM** не загорается.

В зависимости от дорожных условий могут отображаться несколько параметров скорости.

- Нажмите на кнопку **2один раз**, чтобы сохранить предложенную скорость. Отобразится сообщение, подтверждающее запрос.
- Нажмите на кнопку **2еще раз**, чтобы подтвердить и сохранить в памяти новую заданную скорость. Индикация вернется в исходное положение.

Программируемый ограничитель скорости

Прочтите **общие рекомендации по использованию систем помощи при вождении и маневрировании**.



Эта система не позволяет автомобилю превышать заданную водителем скорость движения («предельную»).

Включение ограничителя скорости осуществляется вручную.

При этом предельная скорость должна быть не ниже 30 км/ч.

Заданная предельная скорость остается в памяти системы и после выключения зажигания.

Переключатели на рулевом колесе

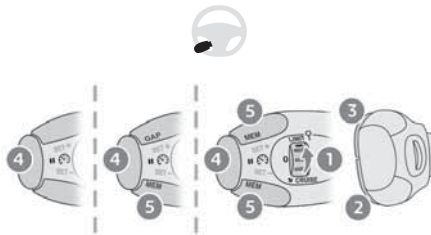

1. ВКЛ. (положение **LIMIT**)/ВЫКЛ. (положение **0**)
2. Снизить заданную скорость
3. Увеличить заданную скорость

4. Приостановка/возобновление работы ограничителя скорости с ранее сохраненным параметром скорости
5. В зависимости от комплектации автомобиля:
 - Отображение пороговых значений скорости, сохраненных в памяти параметров скорости или
 - Переход на скорость, предложенную системой
 - Распознавание дорожных знаков (горит **MEM**)

Дополнительную информацию о **внесении в память параметров скорости** смотри в соответствующих разделах.

Информация на панели приборов



6. Ограничитель скорости включен (желтый)/приостановлен (серый)
7. Выбор вождения в режиме ограничения скорости
8. Параметр запрограммированной скорости
9. Скорость, предложенная системой распознавания знаков ограничения скорости (в зависимости от модификации)

Включение/приостановка работы

- ▶ Поверните переключатель **1** в положение **LIMIT**, чтобы выбрать ограничитель: действие режима будет приостановлено.
- ▶ Если вам нужна именно эта пороговая скорость (предельная скорость, внесенная в память системы последней), нажмите на кнопку **4** и включите ограничитель.
- ▶ Еще раз нажмите на кнопку **4**, чтобы приостановить работу ограничителя (включить паузу).

Настройка предельной скорости («круиз-контроля»)

Вам не нужно включать ограничитель, чтобы настроить скоростной режим.

Для изменения параметра предельной скорости, начиная с текущей скорости движения автомобиля:

- ▶ Кратким нажатием кнопки **2** или **3** можно уменьшить или увеличить параметр с шагом + или - 1 км/ч.
- ▶ Длительным нажатием кнопки **2** или **3** можно уменьшить или увеличить параметр с шагом + или - 5 км/ч.

Чтобы изменить параметр предельной скорости, пользуясь внесенными в память пороговыми скоростями и сенсорным экраном, выполните следующие действия:

- ▶ нажмите на кнопку **5** и откройте внесенные в память пороговые скорости.

- ▶ нажмите на кнопку сенсорного экрана, соответствующую выбранному скоростному порогу. Через несколько секунд окно выбора закроется. Этот порог станет новой предельной скоростью. Для замены параметра крейсерской скорости тем, что предлагает система Распознавание дорожных знаков на панели приборов:
 - ▶ Нажмите кнопку **5**; появится предложение подтвердить внесение параметра скорости в память.
 - ▶ Повторно нажмите кнопку **5**. Система запомнит предложенную скорость. Скорость сразу отразится на панели приборов как новая заданная скорость.

Временное превышение заданной скорости

- ▶ Полностью выжмите педаль акселератора. Действие ограничителя скорости временно прекратится, а на дисплее начнет мигать заданный параметр скорости.
- ▶ Чтобы вернуться к заданной скорости, достаточно отпустить педаль акселератора. При превышении предельной скорости, кроме как в результате действий водителя (например, на крутом склоне), сразу же срабатывает звуковой сигнал.

! Система круиз-контроля не наделена способностью выдерживать заданную скорость на крутых спусках и при резких ускорениях: автомобиль может превысить ее. При необходимости используйте тормоза для контроля скорости автомобиля.

Как только скорость автомобиля вернется к заданному значению, ограничитель возобновит свою работу: индикатор пороговой скорости продолжит гореть, не мигая.

Отключение

- ▶ Переведите рычажок **1** на «0»: индикатор параметров ограничителя погаснет.

Неисправность



В случае неисправности ограничителя скорости отображаются прочерки (сначала мигают, затем постоянно отображаются).

Чтобы ее проверить, обратитесь в сервисную сеть CITROËN или в специализированный техцентр.

Круиз-контроль — особые рекомендации

! В целях обеспечения вашей безопасности и безопасности других участников дорожного движения включайте круиз-контроль, только если обстановка на дороге позволяет вам поддерживать постоянную скорость на протяжении некоторого времени с соблюдением безопасного интервала.

Сохраняйте бдительность, когда круиз-контроль активирован. При нажатии и удержании одной из кнопок изменения установленной

скорости скорость автомобиля может очень быстро измениться.
Круиз-контроль не наделен способностью выдерживать заданную скорость **на крутых спусках** — автомобиль может превысить ее. При необходимости нажимайте на педаль тормоза, чтобы контролировать скорость автомобиля. При движении **по крутым склонам**, а также во время буксировки автомобиль может превысить заданную скорость или не достичь ее.

Превышение запрограммированного значения скорости

Можно временно превысить скорость, нажав педаль акселератора (запрограммированное значение скорости будет мигать).
Для возврата установленного значения скорости отпустите педаль акселератора (после возврата данного значения скорости, значение скорости перестанет мигать).

Пределы возможностей системы

Запрещается использовать систему в следующих условиях:

- в городе с риском для пешеходов, которые переходят дорогу.
- в условиях сильного движения (если нет функции Stop & Go);
- на извилистых дорогах и крутых склонах;
- на скользком и затопленном покрытии;
- при плохой погоде;
- для кольцевых гонок;

- при движении на барабанном стенде;
- для автомобилей, оборудованных цепями противоскольжения, колесными чехлами противоскольжения или шипованными шинами.

Программируемый круиз-контроль

Прочтите **общие рекомендации по использованию вспомогательных систем при вождении и маневрировании**, а также раздел **«Круиз-контроль – важно!»**.

 Система автоматически поддерживает заданную водителем крейсерскую скорость автомобиля («предельную») без нажатия на педаль акселератора.

Включение круиз-контроля осуществляется вручную.

При этом скорость автомобиля должна быть не менее 40 км/ч.

На автомобиле с механической коробкой передач должна быть включена третья передача или выше. На автомобиле с автоматической коробкой передач должен быть включен режим **D** или вторая передача, или выше в режиме **M**.

 Круиз-контроль остается активным после переключения передачи на двигателях с системой «Стоп-старт» независимо от типа коробки передач.

 При выключении зажигания заданная предельная скорость удаляется из памяти системы.

Переключатели на рулевом колесе

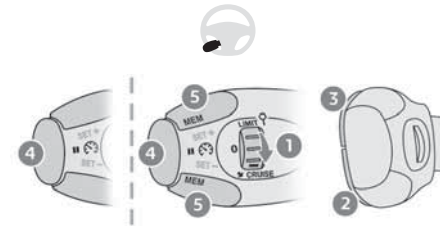

1. ВКЛ. (положение **CRUISE**)/ВЫКЛ. (положение **0**)
2. Включение круиз-контроля, начиная с текущей скорости/понижение заданной скорости
3. Включение круиз-контроля, начиная с текущей скорости/повышение заданной скорости
4. Остановка/возобновление работы круиз-контроля с сохраненным ранее значением скорости
5. В зависимости от комплектации автомобиля: Отображение пороговых значений скорости, сохраненных с помощью функции внесения в память параметров скорости или
Переход на скорость, предложенную системой
Распознавание дорожных знаков (горит **MEM**)

Дополнительную информацию о **внесении в память параметров скорости** или **Распознавание дорожных знаков** см. в соответствующих разделах.

Информация, отображаемая на панели приборов



6. Состояние ограничителя скорости: включен (желтый)/приостановлен (серый)
7. Выбор режима круиз-контроля
8. Заданное значение скорости
9. Скорость, предложенная системой распознавания знаков ограничения скорости (в зависимости от модификации)

Включение/приостановка работы («пауза»)

- ▶ Поверните регулятор **1** в положение **CRUISE**, чтобы выбрать режим круиз-контроля; система находится на паузе.
- ▶ Нажмите кнопку **2** или **3**, чтобы активировать круиз-контроль и задать скоростной режим, как только автомобиль разогнётся до необходимой

скорости; с этого момента текущая скорость автомобиля приобретает статус заданной.

- ▶ Отпустите педаль акселератора.
- ▶ Еще раз нажмите кнопки **4**, чтобы приостановить работу функции.
- ▶ При повторном нажатии кнопки **4** круиз-контроль возобновляет свою работу (ON).

▶ Работу круиза-контроля также можно приостановить:

- при нажатии на педаль тормоза.
- автоматически, в случае срабатывания системы динамической стабилизации ESC.

Изменение заданной крейсерской скорости

Круиз-контроль должен быть активен.

Чтобы изменить параметр крейсерской скорости, начиная с текущей скорости движения автомобиля:

- ▶ Кратким нажатием на кнопку **2** или **3** можно уменьшить или увеличить параметр с шагом + или - 1 км/ч.
- ▶ Длительным нажатием на кнопку **2** или **3** можно уменьшить или увеличить параметр с шагом + или - 5 км/ч.

▶ При длительном нажатии на кнопку **2** или **3** скорость автомобиля может резко возрасти или понизиться.

▶ По соображениям безопасности рекомендуется устанавливать скорость,

близкую к той, с которой в данный момент движется автомобиль, чтобы не допустить его слишком резкого ускорения или замедления.

Чтобы изменить параметр крейсерской скорости, пользуясь внесенными в память пороговыми скоростями и сенсорным экраном, выполните следующие действия:

- ▶ нажмите на кнопку **5** и откройте внесенные в память пороговые скорости.
- ▶ нажмите на кнопку сенсорного экрана, соответствующую выбранному скоростному порогу. Через несколько секунд окно выбора закроется. Этот порог станет новой крейсерской скоростью. Для замены параметра крейсерской скорости тем, что предлагает система Распознавание дорожных знаков на панели приборов:
- ▶ Нажмите на кнопку **5**; появится предложение подтвердить внесение параметра скорости в память.
- ▶ Еще раз нажмите на кнопку **5**. Система запомнит предложенную скорость. Скорость сразу отразится на панели приборов как новая заданная скорость.

Отключение

- ▶ Поверните рычажок **1** в положение «0»: индикатор параметров круиз-контроля погаснет.

Неисправность



В случае неисправности системы круиз-контроля отображаются прочерки (сначала мигают, затем постоянно отображаются).

Чтобы ее проверить, обратитесь в сервисную сеть CITROËN или в специализированный техцентр.

Изменение параметра пороговой скорости

Эта функция, используемая только для ограничителя скорости и программируемого круиз-контроля, позволяет сохранять настройки скорости, которые впоследствии будут предложены для настройки этих двух систем.

В память можно внести несколько значений скорости для каждой из двух систем.

Некоторые установки скорости уже внесены в память по умолчанию.

! По соображениям безопасности настройку пороговых скоростей водитель должен осуществлять только на неподвижном автомобиле.

Изменение параметра пороговой скорости



Параметры пороговой скорости можно активировать, отключить, выбрать и изменить в меню сенсорного экрана **Driving / Автомобиль**.

Кнопка MEM

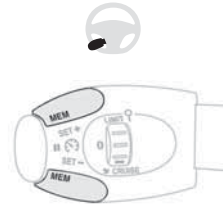

Эта кнопка служит для выбора порогового параметра скорости из памяти системы при настройке ограничителя или регулятора скорости. Дополнительную информацию об **ограничителе скорости** или **круиз-контроле** см. в соответствующем разделе.

Highway Driver Assist

Имеется только на автомобилях с автоматической коробкой передач.

Система автоматически регулирует скорость движения и корректирует траекторию при поддержке Адаптивного регулятора скорости с функцией Stop&Go с системой помощи в соблюдении полосы движения.

Обе эти системы должны быть включены и исправны.

Система предназначена в первую очередь для движения по шоссе и автомагистралям.

Дополнительную информацию об **Адаптивном регуляторе скорости** и **системе помощи**

в **соблюдении полосы движения** см. в соответствующих разделах.

! Система помогает водителю в управлении автомобилем, поддержании скорости и торможении в пределах законов физики и возможностей автомобиля. Некоторые объекты дорожной инфраструктуры и находящиеся на дороге транспортные средства могут оказаться незамеченными камерой и радаром или неверно идентифицированы, что может привести к неожиданному изменению направления движения, пропаданию коррекции на руле и/или ненадлежащему воздействию на ускорение и замедление.

Адаптивный регулятор скорости

Прочтите **общие рекомендации по использованию вспомогательных систем при вождении и маневрировании**, а также раздел **«Круиз-контроль – важно!»**.

Система **автоматически** поддерживает заданную вами скорость автомобиля, а также сохраняет безопасный интервал до идущего перед вами автомобиля, который вы задали заранее. Система управляет торможением и ускорением автомобиля в автоматическом режиме.

Используя **функцию «Стоп»**, система управляет торможением до полной остановки автомобиля.

Используя функцию «Стоп-старт», система управляет торможением до полной остановки автомобиля и его повторного запуска.

! Фонари стоп-сигнала включаются при снижении скорости автомобиля системой. Вождение может быть опасным, если стоп-сигналы не в ненадлежащем рабочем состоянии.



Для этого автомобиль оборудован камерой над ветровым стеклом, а также, при наличии в комплектации, радаром в переднем бампере.

! Эта система изначально создана для движения по шоссе и автомагистралям и реагирует только на попутные автомобили.

i При включении сигнала поворота для обгона медленно идущего автомобиля круиз-контроль позволит приблизиться к нему, чтобы обогнать, не превышая при этом значение предельной скорости.

! Некоторые автомобили на дороге не могут быть обнаружены или будут неверно определены камерой и/или радаром (например, грузовик), что может привести к неправильной оценке дистанции и некорректному управлению ускорением и замедлением.

Переключатели на рулевом колесе

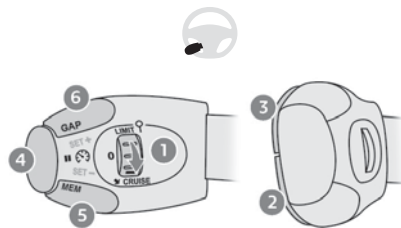

1. ВКЛ. (положение **CRUISE**)/ВЫКЛ. (положение **0**)
2. Включение круиз-контроля, начиная с текущей скорости, или понижение заданной скорости
3. Включение круиз-контроля, начиная с текущей скорости, или повышение заданной скорости
4. Остановка/возобновление работы круиз-контроля с сохраненным ранее значением скорости
Подтверждение повторного запуска автомобиля после автоматической остановки (версии с функцией «Стоп-старт»)
5. Переход на скорость, предложенную системой Распознавание дорожных знаков (горит **MEM**)
6. Просмотр и настройка интервала до впереди идущего автомобиля

Как пользоваться системой

Активирование системы (находящейся на паузе)

► При включенном двигателе поверните выключатель **1** вниз в положение **CRUISE**. Круиз-контроль готов к работе (серый экран).

Включение круиз-контроля и настройка скорости

На автомобиле с механической коробкой передач скорость автомобиля должна составлять от 30 до 180 км/ч.

На автомобиле с автоматической коробкой передач EAT6 скорость автомобиля должна составлять от 2 до 180 км/ч.

На автомобиле с автоматической коробкой передач EAT8 скорость автомобиля должна составлять от 0 до 180 км/ч.

► Нажмите на кнопку **2** или **3**: при этом текущая скорость движения автомобиля станет заданным параметром (не менее 30 км/ч) и включится круиз-контроль (зеленый цвет на дисплее).

► Нажмите **3**, чтобы увеличить скорость (если кнопка удерживается нажатой, скорость увеличивается с шагом в 8 км/ч), или **2**, чтобы уменьшить скорость.

! Длительным нажатием на кнопку **2** или **3** скорость автомобиля может резко возрасти или понизиться.

Приостановка/возобновление работы круиз-контроля

- ▶ Нажмите на кнопку **4** или нажмите на **педаль тормоза**. Для приостановки работы круиз-контроля также необходимо выполнить следующие действия:
 - перейдите из режима **D** в режим **N**;
 - нажмите и удерживайте педаль сцепления более 10 секунд;
 - нажмите электрический стояночный тормоз.
- ▶ Нажмите на кнопку **4**, чтобы возобновить работу круиз-контроля. Круиз-контроль может автоматически перейти на паузу в следующих случаях:
 - если автомобиль движется со скоростью ниже 30 км/ч (в версии с механической коробкой передач).
 - если автомобиль движется со скоростью ниже 1100 об/мин (в версии с механической коробкой передач).
 - при срабатывании системы ESC.

На автомобиле с коробкой передач ATN8 после торможения автомобиля до его полной остановки, если дорожные условия не позволяют запустить двигатель в течение 3 секунд после остановки, нажмите на кнопку **4** или на педаль акселератора чтобы продолжить движение.

Если после остановки автомобиля водитель не предпримет действий, минут через 5 сработает автоматическое затягивание электрического стояночного тормоза.

i При переключении передач система круиз-контроля остается активной независимо от типа коробки передач.

! Если водитель пытается активировать поставленный на паузу круиз-контроль в момент, когда активирование невозможно, появится сообщение «Активирование невозможно: условия не соблюдены» (это означает что условия безопасности не соблюдены).

Изменение запрограммированной настройки скорости с помощью функции Распознавание дорожных знаков

- ▶ Нажмите на кнопку **5** для установки скорости, предложенной системой на панели приборов, а затем еще раз нажмите для подтверждения.

! Во избежание резкого ускорения или торможения автомобиля необходимо выбрать настройку скорости, наиболее приближенную к текущей скорости движения автомобиля.

Изменение интервала между автомобилями

- ▶ Нажмите на кнопку **6**, чтобы отобразить пороговые значения расстояния («Далеко»,

«Норма», «Близк»), а затем нажмите еще раз для выбора порога. Через несколько секунд настройка будет принята, и после выключения зажигания она сохранится в памяти системы.

Временное превышение заданной скорости

- ▶ Полностью выжмите педаль акселератора. Контроль дистанции и система круиз-контроля выключаются при ускорении. Отображается сообщение «Работа круиз-контроля приостановлена».

Выключение системы

- ▶ Поверните переключатель **1** вверх в положение **ВЫКЛ.**

Информация на панели приборов

На панели приборов можно просматривать следующую информацию в режиме индикации ВОЖДЕНИЕ.

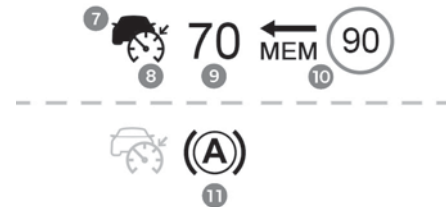

- 7. Автомобиль обнаружен системой (закрашенный символ)

8. Круиз-контроль включен (не серый цвет)
9. Заданное значение скорости
10. Скорость, предложенная Распознавание дорожных знаков
11. На неподвижном автомобиле (версии с автоматической коробкой передач)





12. Настройка интервала между автомобилями
13. Положение автомобиля, обнаруженного системой

Сообщения и уведомления на дисплее

Индикацию в режиме «Вождение» нужно выбрать на цифровой панели приборов заранее.

i Последовательность сообщений или уведомлений здесь не соблюдена.

 «Круиз-контроль на паузе» или «Круиз-контроль приостановлен» - индицируется, когда водитель на короткое время прибегает к ускорению.

 «Круиз-контроль включен» - индицируется, когда транспортных средств не обнаружено.

 «Круиз-контроль на паузе» - индицируется, когда транспортное средство обнаружено.

 «Круиз-контроль включен» - индицируется, когда транспортное средство обнаружено.

 «Возьмите управление автомобилем на себя» (оранжевый индикатор).

▶ В зависимости от ситуации, тормозите или ускоряйтесь.

 «Возьмите управление автомобилем на себя» (красный индикатор).

▶ **Немедленно возьмите управление автомобилем на себя:** система не может справиться со сложившейся ситуацией на дороге.

 «Активирование невозможно: Условия не соблюдены». Необходимые условия не выполнены, поэтому система не включает круиз-контроль.



Функция «Stop»

 «Круиз-контроль на паузе» (на несколько секунд).

Система включила торможение, остановила автомобиль и удерживает его на месте: круиз-контроль на паузе.

Водитель должен нажать на акселератор, чтобы продолжить движение, затем повторно включить круиз-контроль.

Система «стоп-старт»

  Для продолжения движения нажмите кнопку II (кнопка 4).

Система включила торможение и остановила автомобиль.

В течение 3 секунд автомобиль постепенно вновь приходит в движение.

Для продолжения движения по прошествии 3 секунд водитель должен нажать на педаль акселератора или кнопку 4.

! Когда автомобиль стоит, рекомендуется:
– Водитель не должен покидать автомобиль.

- Не открывайте багажное отделение.
- Не высаживать и не сажать пассажиров.
- Не включать передачу заднего хода.

! Начиная движение, следите за велосипедистами, пешеходами или животными, которых система может не заметить.

Пределы возможностей системы

Круиз-контроль работает и днем, и ночью, и в туман, и при умеренном дожде.

С некоторыми ситуациями система может не справиться, и тогда требуется вмешательство водителя.

Система не замечает:

- Пешеходов, велосипедистов, животных.
- Неподвижные автомобили (в пробках, аварийные и т. д.).

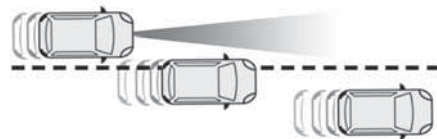

- Автомобили, пересекающие вашу полосу движения.
- Встречные автомобили.

Ситуации, в которых водитель должен приостановить работу системы круиз-контроля:

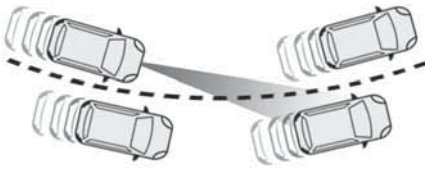

- При входе в крутой вираж.
- При подъезде к перекрестку с круговым движением.

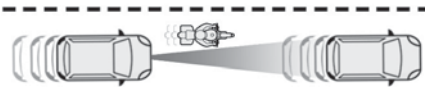

- При следовании за узким транспортным средством.
- Как только условия дорожного движения позволят, круиз-контроль можно включить вновь.
- Ситуации, в которых водителю предлагается немедленно возобновить управление:**
- В случае резкого торможения идущего перед вами автомобиля.

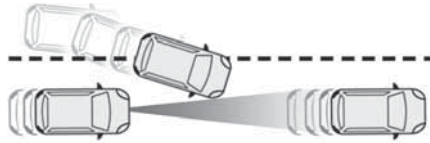

- В случае резкого «вклинивания» постороннего автомобиля в интервал между вами и автомобилем, за которым вы следуете.

! Соблюдайте особую осторожность в следующих случаях:

- При наличии в транспортном потоке мотоциклов и «шахматном» расположении автомобилей на дороге.
- При въезде в туннель или проезде по мосту.

! Не пользуйтесь системой в следующих обстоятельствах:

- В случае удара по ветровому стеклу в зоне видеокamеры или по переднему бамперу (на версиях с радаром).
- В случае неисправности стоп-сигналов.

! Не пользуйтесь системой при наличии хотя бы одного из следующих условий:

- При перевозке длинномерных предметов на багажных дугах на крыше.
- Во время буксировки.
- При вождении на малоразмерном запасном колесе (в зависимости от комплектации).

- На автомобиле с изменениями в передней части (например, с дополнительными прожекторами или окрашенным бампером).

Неисправность



В случае неисправности системы круиз-контроля вместо значения скорости круиз-контроля отображаются черточки.



Эта сигнальная лампа загорается вместе с предупреждающим сообщением и звуковым сигналом, указывающим на неисправность системы. Чтобы проверить систему, обратитесь в сервисную сеть CITROËN или в специализированный техцентр.

Активный сигнал о пересечении дорожной разметки

Прочтите **общие рекомендации по использованию систем помощи при вождении и маневрировании.**

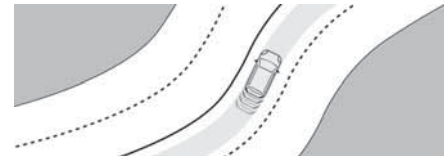

Посредством расположенной над ветровым стеклом камеры система распознает дорожную разметку и

направляет автомобиль на полосу, которую выбрал водитель.

Система предназначена в первую очередь для движения по шоссе и автомагистралям.

Условия работы

- Адаптивный регулятор скорости активна.
- Полоса движения выделена линиями с обеих сторон.
- Система ESC активирована.
- Системы ASR/CDS активированы.
- Отсутствует прицеп.
- Малоразмерное запасное колесо не используется.
- Автомобиль не испытывает резких боковых нагрузок.
- Указатели поворотов не активированы.

Включение и выключение системы



- При включенном адаптивном регуляторе скорости (Адаптивный регулятор скорости) с функцией «стоп-старт» нажмите на эту кнопку. Об активировании системы свидетельствует:

- Зеленый свет контрольной лампы внутри кнопки.
- Отображение следующего символа на панели приборов.

Цвет символа на панели приборов зависит от рабочего состояния системы:



(серый цвет)

По крайней мере одно рабочее условие не соблюдено; работа системы приостановлена.



(зеленый цвет)

Все рабочие условия соблюдены; система работает в активном режиме.



(оранжевый цвет)

Сбой в работе системы.

В случае необходимости, водитель может деактивировать систему на некоторое время, еще раз нажав на кнопку.

Контрольная лампа кнопки погаснет, символ на панели приборов перестанет отображаться.



После выключения зажигания состояние системы сохраняется.

Круиз-контроль

Водитель должен надлежащим образом держать рулевое колесо.

Если круиз-контроль активирован, отображается зеленый символ: система рулевого управления регулируется, чтобы автомобиль находился в выбранном водителем положении на полосе движения. Данное положение не обязательно находится по центру полосы движения.

Рулевое колесо при активации этой функции движется.

В любое время водитель может изменить положение автомобиля, повернув рулевое колесо. Это приостановит работу функции. Можно разместить автомобиль в любом месте полосы. Если положение автомобиля вас устраивает, функция поддерживает его, пока не будут заданы другие данные. Работа системы восстанавливается при необходимости поддержания нового указанного положения.

Перевод на паузу/ приостановка работы системы



Водитель должен вмешаться, как только заметит, что условия движения или состояние дорожного покрытия не соответствуют требованиям нормальной работы системы. Необходимо повернуть рулевое колесо, чтобы приостановить работу системы. Нажатие на педаль тормоза для постановки на паузу круиз-контроля также поставит на паузу и систему.



Если система определит, что водитель недостаточно крепко удерживает рулевое колесо, она даст одно за другим несколько предупреждений, после чего деактивируется, если со стороны водителя не последует реакции.



В случае приостановки работы системы вследствие чрезмерно долгого отпускания рулевого колеса водителем систему необходимо повторно включить, нажав на кнопку.

Автоматический перевод системы на паузу

- В случае срабатывания системы ESC.
- При продолжительной невозможности обнаружить линию дорожной разметки. В этом случае включается активный контроль непреднамеренного пересечения линий дорожной разметки, а система

прекращает работу до тех пор, пока условия вновь не будут соответствовать требуемым.









Работа системы приостанавливается при следующих действиях водителя:



- Включение указателей поворотов.
- Выезд за пределы полосы движения.

- Слишком сильное удержание рулевого колеса или динамичные действия с рулевым колесом.
- Нажатие на педаль тормоза (постановка системы на паузу до повторной активации круиз-контроля) или на педаль акселератора (приостановка работы системы на время удержания педали нажатой).
- Перевод круиз-контроля на паузу.
- Отключение систем CDS/ASR.

Ситуации на дороге и сообщения о них

В нижеследующей таблице приведены уведомления и сообщения в зависимости от ситуации на дороге. Последовательность уведомлений здесь не соблюдена.

Контрольная лампа кнопки	Переключатель круиз-контроля	Символы	Индикация	Комментарии
Выкл.	CRUISE	 (серый)	 (серый)	Круиз-контроль приостановлен; система помощи в соблюдении полосы движения неактивна.
Выкл.	CRUISE	 (зеленый)	 (серый)	Круиз-контроль активен; система помощи в соблюдении полосы движения неактивна.
Зеленый	CRUISE	 (зеленый)	 (зеленый)	Highway Driver Assist активен и работает нормально (траектория корректируется на уровне рулевого колеса).
Зеленый	CRUISE	 (серый)	 (серый)	Highway Driver Assist приостановлен.

Контрольная лампа кнопки	Переключатель круиз-контроля	Символы	Индикация	Комментарии
Зеленый	CRUISE	 (зеленый)/(серый)	 (серый)	Highway Driver Assist активен; выполнены не все условия, необходимые для работы системы помощи в соблюдении полосы движения.
Зеленый	OFF или LIMIT	 (серый)	 (серый)	Круиз-контроль неактивен; выполнены не все условия, необходимые для работы системы помощи в соблюдении полосы движения.
Зеленый	CRUISE	 (зеленый)/(серый)	 (серый)	Highway Driver Assist приостановлен: работа систем круиз-контроля и помощи в соблюдении полосы движения приостановлена.

Сообщения	Ситуации на дороге
«Активируйте круиз-контроль для использования системы помощи в соблюдении полосы движения»	Активирование системы помощи в соблюдении полосы движения при неактивной системе круиз-контроля.
«Условия не соблюдены, включение в режиме ожидания»	Активирование системы помощи в соблюдении полосы движения в случае, если выполнены не все условия.
«Держите руки на рулевом колесе»	Водитель в течение длительного времени не удерживает рулевое колесо, удерживает его ненадлежащим образом или не прикладывает усилия.
«Удерживайте рулевое колесо»	Потеря или возможность потери контроля над системой помощи в соблюдении полосы движения.
«Возьмите управление на себя»	Одновременная потеря контроля над системами круиз-контроля и помощи в соблюдении полосы движения.

Пределы возможностей системы

Система помощи в соблюдении полосы движения может выдать предупреждение при длительном движении прямо на ровной дорожной поверхности, даже если водитель надлежащим образом держит рулевое колесо.

Система может не работать или применять неверные корректировки по следующим причинам.

- В условиях плохой видимости (недостаточное освещение дороги, снегопад, дождь, туман).
- В случае ослепления (фарами встречного автомобиля, лучами низкого солнца, отблесками мокрого шоссе, на выходе из туннеля, при быстрой смене теней и света).
- В случае если ветровое стекло перед камерой грязное, покрыто конденсатом, инеем, снегом, повреждено или заклеено наклейкой.
- Повреждение дорожной разметки, линии разметки стертые, скрыты (под снегом, грязью) или их несколько (например, в зоне производства работ или при наличии стыков).
- Автомобиль входит в поворот.
- Извилистая дорога.
- Наличие стыков дорожного покрытия.

Система не следует включать:

- При движении на малоразмерном запасном колесе.
- При буксировке прицепа, особенно неподключенного или несертифицированного.

- При неблагоприятных климатических условиях.
- Вождение в условиях слабого сцепления колес с дорожным покрытием (риск аквапланирования, снег, гололед).
- Кольцевые гонки.
- Имитация движения на барабанном стенде.

Неисправность



В случае неисправности на панели приборов загорится сигнализатор обслуживания и отобразится данный (оранжевый) символ в сопровождении сообщения и звукового сигнала.

Для проверки обратитесь в сервисную сеть CITROËN или в специализированный техцентр.

Active Safety Brake с системой Датчик интервала и интеллектуальной системой экстренного торможения

Прочтите **общие рекомендации по использованию систем помощи при вождении и маневрировании.**



Данная система:

- предупреждает водителя о возникшем риске столкновения с впереди идущим автомобилем, пешеходом или (в зависимости от комплектации) велосипедистом;
- снижает скорость автомобиля во избежание столкновения или для уменьшения его последствия.

Система также обнаруживает велосипедистов и животных. Тем не менее могут возникать проблемы с обнаружением мелких объектов и животных высотой менее 0,5 м.

Данная система выполняет три функции:

- Датчик интервала.
- интеллектуальный режим экстренного торможения.
- Active Safety Brake (экстренное автоматическое торможение).

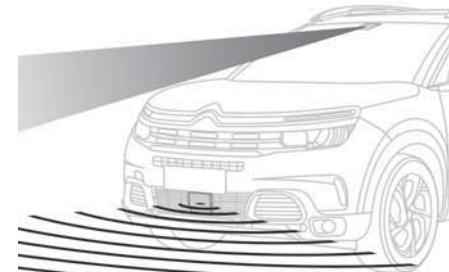

Автомобиль оборудован многофункциональной камерой над ветровым стеклом и, если это

предусмотрено комплектацией, радаром в переднем бампере.

! Эта система не освобождает водителя от необходимости сохранять бдительность на дороге.

Эта система предназначена для помощи водителю и повышения безопасности вождения. Водитель несет ответственность за постоянный контроль условий на дороге в соответствии с действующими правилами вождения.

i Обнаружив возможное препятствие, система мгновенно готовит тормозную контур к автоматическому срабатыванию. Это может сопровождаться небольшим шумом и ощущением торможения.

Отключение/включение

Система активируется по умолчанию каждый раз при пуске двигателя.



Это можно установить с помощью меню сенсорного экрана **Driving / Автомобиль**



При отключении системы загорается эта контрольная лампа в сопровождении сообщения.

Условия срабатывания и пределы возможностей системы

Автомобиль движется вперед.

Система ESC готова к эксплуатации.

Системы DSC/ASR активированы.

Ремень безопасности пристегнуты для всех пассажиров.

Стабильная скорость на дорогах с небольшой частотой поворотов.

В следующих случаях систему рекомендуется отключить через меню настроек бортовых систем:

- Буксировка прицепа.
- При перевозке длинномерных предметов на багажных дугах на крыше.
- Вождение на цеплях противоскольжения.
- Перед отправкой на автоматическую моечную установку с работающим двигателем.
- Перед установкой на роликовый стенд в цеху.
- На буксируемом автомобиле с работающим двигателем.
- В случае повреждения переднего бампера (на модификациях с радар-датчиком).
- После удара по ветровому стеклу в зоне расположения видеокамеры.

i Система автоматически отключается в случае использования малоразмерного запасного колеса (малый диаметр), неисправности переключателя педали тормоза или фонарей стоп-сигнала.

! Вождение может быть опасным, если стоп-сигналы не в ненадлежащем рабочем состоянии.

! Возможно, что уведомления не будут поступать, будут поступать слишком поздно или могут показаться беспричинными. Водитель всегда должен сохранять бдительность и быть готовым отреагировать, чтобы избежать столкновения.

! При столкновении система автоматически прекращает работу. Обратитесь в сервисную сеть CITROËN или в специализированный техцентр, чтобы проверить исправность системы.

Датчик интервала

Данная функция предупреждает водителя об опасностях столкновения с идущим впереди автомобилем, а также пешеходом или велосипедистом на полосе движения.

Изменение порога срабатывания уведомления

Этот порог срабатывания определяет чувствительность, на основе которой функция предупреждает о риске столкновения.



Порог можно установить с помощью меню сенсорного экрана **Driving/Автомобиль**.

► Выберите один из трех предустановленных порогов: «Далеко», Норма или Близк. После выключения зажигания выбранный порог сохраняется в памяти системы.

Работа системы

В зависимости от степени риска столкновения, обнаруженного системой, и выбранного водителем уровня срабатывания, на панели приборов могут выводиться различные уровни тревоги.

Система учитывает динамику автомобиля, скорость вашего транспортного средства и автомобиля впереди, условия окружающей среды и работу транспортного средства (воздействие на педали, рулевое колесо и т. д.) для включения сигнала тревоги в необходимый момент.



Уровень 1 (оранжевый): только визуальный сигнал, предупреждающий о том, что вы находитесь слишком близко к впереди идущему автомобилю.

Отображается сообщение «Автомобиль близко».



Уровень 2 (красный): визуально-звуковое уведомление о неизбежности столкновения.

Подается команда «Тормозите!».

Если скорость приближения вашего автомобиля к другому автомобилю слишком высока, первый уровень тревоги может не выводиться, а сразу включаться уровень 2.

Важно: уровень тревоги 1 не работает в отношении неподвижных объектов и при выборе порогового параметра «Близко».

Интеллектуальная система усиления экстренного торможения

Если водитель нажимает на педаль тормоза с усилием, недостаточным для предотвращения столкновения, данная система усиливает торможение, насколько допускают законы физики. Усиление активируется только в том случае, если педаль тормоза нажата.

Active Safety Brake



Эта система (т. н. «автоматическое экстренное торможение») срабатывает после включения уведомления, если водитель не реагирует

достаточно оперативно и не воздействует на тормозную систему.

Задача функции — снизить скорость удара или избежать столкновения в случае отсутствия реакции водителя.

Работа системы

Система работает при следующих условиях:

- Скорость автомобиля не превышает 60 км/ч, чтобы система среагировала на пешехода.
- Скорость автомобиля не превышает 80 км/ч, чтобы система среагировала на неподвижное транспортное средство или велосипедиста.
- Скорость автомобиля превышает 10 км/ч (если он оборудован камерой и радаром) или находится в диапазоне от 10 км/ч до 85 км/ч (если он оборудован только камерой), чтобы система среагировала на движущийся автомобиль.



Данный сигнализатор мигает (примерно в течение 10 секунд), как только функция среагирует на торможение автомобиля.

На автомобиле с автоматической коробкой передач в случае экстренного автоматического торможения вплоть до полной остановки автомобиля продолжайте нажимать на педаль тормоза, чтобы удержать автомобиль на месте.

На автомобиле с механической коробкой передач в случае экстренного автоматического торможения вплоть до полной остановки автомобиля двигатель может заглухнуть.



Водитель может переключить управление автомобилем на себя, резко повернув

рулевое колесо и/или нажав на педаль акселератора.

I Во время работы системы педаль тормоза может слегка вибрировать.

В случае полной остановки автомобиля система автоматического торможения остается включенной в течение 1–2 секунд.

Неисправность



В случае неисправности системы загорится этот сигнализатор в сопровождении сообщения и звукового сигнала.

Обратитесь в сервисную сеть CITROËN или в специализированный техцентр, чтобы проверить исправность системы.



Эти сигнализаторы загораются, если ремень безопасности водителя и/или переднего пассажира (в зависимости от комплектации автомобиля) не пристегнут.

Отмечена потеря внимания

Прочтите **общие рекомендации по использованию систем помощи при вождении и маневрировании**.

Делайте перерывы в случае усталости или хотя бы каждые 2 часа.

Система комплектуется информатором о необходимости перерыва и датчиком «Снижения внимания водителя».

! Эти системы ни в коем случае не предназначены для того, чтобы водитель не смог заснуть за рулем.

Водитель должен самостоятельно остановиться, если почувствует усталость.

Включение/выключение системы



Эту функцию можно настроить в меню сенсорного экрана **Driving/Автомобиль**.

При выключении зажигания состояние системы сохраняется в памяти.

Уведомление о необходимости перерыва



Система включит сигнал тревоги, как только определит, что водитель не остановился на отдых по истечении двух часов вождения со скоростью выше 65 км/ч.

Сигнал тревоги поступает в виде сообщения, призывающего сделать остановку, и звукового сигнала.

Выжмите до упора педаль сцепления.

Система начинает отсчет с нуля при соблюдении одного из следующих условий:

- автомобиль простоял более 15 минут с работающим двигателем.
- после выключения зажигания прошло несколько минут.
- ремень безопасности водителя отстегнут, а его дверь открыта.

i Как только скорость движения автомобиля составит менее 65 км/ч, система перейдет в «спящий» режим.

Система возобновит отсчет времени, как только скорость автомобиля превысит 65 км/ч.

Сигнал о снижении внимания водителя

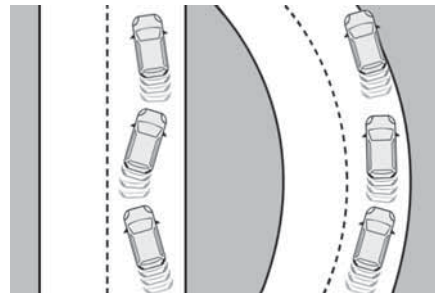

При помощи расположенной на ветровом стекле видеочамеры система оценивает внимательность, утомляемость или отвлекаемость водителя путем отслеживания отклонений автомобиля от дорожной разметки.

Эта функция, в частности, предназначена для вождения по высокоскоростным магистралям (со скоростью выше 65 км/ч)

При первом уровне тревоги отображается сообщение «**Будьте внимательны!**» в сопровождении звукового сигнала.

После трехкратной подачи сигнала тревоги первого уровня система включит другой уровень в виде сообщения **Опасное вождение: остановитесь на отдых** в сопровождении звукового сигнала.

i В определенных условиях вождения (на разбитых дорогах или при сильном ветре) система может подавать уведомляющие сигналы без учета состояния внимания водителя.

- !** Работа системы может давать сбои или прекратиться в следующих ситуациях:
- нет дорожной разметки, линии разметки стерты, скрыты (под снегом, грязью) или их несколько (напр., в зоне производства работ);
 - слишком близкое приближение к впереди идущему автомобилю (дорожная разметка не определяется);
 - на узких и извилистых улицах.

Активный контроль непреднамеренного пересечения линий дорожной разметки

Прочтите **общие рекомендации по использованию систем помощи при вождении и маневрировании**.

Посредством камеры на ветровом стекле система отслеживает линии дорожной разметки и обочину дороги (в зависимости от версии), корректирует

траекторию движения автомобиля и подает водителю сигнал при в случае непреднамеренного пересечения разметки (в зависимости от версии). Такая система особенно эффективна на скоростных магистралях и автострадах.



Условия срабатывания системы

- Скорость автомобиля составляет от 70 до 180 км/ч.
- На дороге имеется центральная разделительная линия.
- Водитель удерживает рулевое колесо обеими руками.
- Указатели поворотов не активированы.
- Система ESC активирована и исправна.

! Система помогает водителю только при непреднамеренном сходе с полосы, по которой автомобиль движется. Она не вмешивается ни в соблюдение безопасного интервала, ни в скорость, ни в торможение. Водитель обязан держать рулевое колесо обеими руками так, чтобы сохранить управление, когда условия на дороге больше не позволяют системе реагировать (например, в случае исчезновения центральной разделительной линии на дороге).

Работа системы

Как только система определит непреднамеренное отклонение в сторону одной из линий дорожной разметки, она внесет в траекторию коррективы, необходимые для возвращения автомобиля на его исходную полосу движения.

При этом водитель ощутит воздействие системы на рулевое колесо.



Во время коррекции траектории мигает данный сигнализатор.

i Водитель может противодействовать коррекции, жестко удерживая рулевое колесо (например, при резком объезде препятствия).
Коррекция прерывается сразу после включения указателей поворотов.

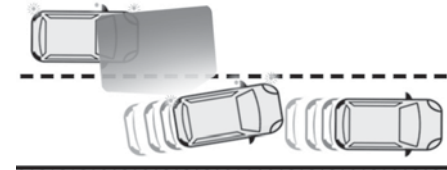

Пока работают указатели поворотов и еще в течение нескольких секунд после их выключения система воспринимает любые отклонения от траектории как преднамеренные и на это время не корректирует ее. Тем не менее, если при включенной системе Отслеживание слепой зоны водитель намерен

сменить полосу движения в момент, когда в слепой зоне находится другой автомобиль, система произведет коррекцию траектории, даже если указатель поворота включен.







Дополнительную информацию о **Отслеживании слепой зоны** см. в соответствующем разделе.

 Если система определит, что водитель недостаточно жестко удерживает рулевое

колесо во время автоматической коррекции, она прервет коррекцию. При этом водителю будет подан уведомляющий сигнал, чтобы побудить его к восстановлению контроля над автомобилем.

Ситуации на дороге и сообщения о них

В нижеследующей таблице приведены уведомления и сообщения в зависимости от ситуации на дороге. Данные уведомления отображаются непоследовательно.

Состояние функции	Контрольная лампа	Индикация и/или соответствующие сообщения	Комментарии
OFF		 (серый)	Система выключена.
ON		 (серый)	Система активирована, но условия не соблюдены: <ul style="list-style-type: none"> – скорость ниже 70 км/ч; – нет распознавания разметки, – система DSC/ASR отключена или система ESC активирована, – режим вождения — «Спорт».
ВКЛ.		 (серый)	Автоматическое отключение/переход системы в «спящий» режим (например, при буксировке прицепа или использовании малоразмерного запасного колеса из штатной комплектации автомобиля).
ВКЛ.		 (зеленый)	Дорожная разметка обнаружена. Скорость выше 70 км/ч.

Приостановка/возобновление работы круиз-контроля

- ▶ Нажмите на кнопку **4** или нажмите на **педаль тормоза**. Для приостановки работы круиз-контроля также необходимо выполнить следующие действия:
 - перейдите из режима **D** в режим **N**;
 - нажмите и удерживайте педаль сцепления более 10 секунд;
 - нажмите электрический стояночный тормоз.
- ▶ Нажмите на кнопку **4**, чтобы возобновить работу круиз-контроля. Круиз-контроль может автоматически перейти на паузу в следующих случаях:
 - если автомобиль движется со скоростью ниже 30 км/ч (в версии с механической коробкой передач).
 - если автомобиль движется со скоростью ниже 1100 об/мин (в версии с механической коробкой передач).
 - при срабатывании системы ESC.

На автомобиле с коробкой передач ATN8 после торможения автомобиля до его полной остановки, если дорожные условия не позволяют запустить двигатель в течение 3 секунд после остановки, нажмите на кнопку **4** или на педаль акселератора чтобы продолжить движение.

Если после остановки автомобиля водитель не предпримет действий, минут через 5 сработает автоматическое затягивание электрического стояночного тормоза.

i При переключении передач система круиз-контроля остается активной независимо от типа коробки передач.

! Если водитель пытается активировать поставленный на паузу круиз-контроль в момент, когда активирование невозможно, появится сообщение «Активирование невозможно: условия не соблюдены» (это означает что условия безопасности не соблюдены).

Изменение запрограммированной настройки скорости с помощью функции Распознавание дорожных знаков

- ▶ Нажмите на кнопку **5** для установки скорости, предложенной системой на панели приборов, а затем еще раз нажмите для подтверждения.

! Во избежание резкого ускорения или торможения автомобиля необходимо выбрать настройку скорости, наиболее приближенную к текущей скорости движения автомобиля.

Изменение интервала между автомобилями

- ▶ Нажмите на кнопку **6**, чтобы отобразить пороговые значения расстояния («Далеко»,

«Норма», «Близк»), а затем нажмите еще раз для выбора порога.

Через несколько секунд настройка будет принята, и после выключения зажигания она сохранится в памяти системы.

Временное превышение заданной скорости

- ▶ Полностью выжмите педаль акселератора. Контроль дистанции и система круиз-контроля выключаются при ускорении. Отображается сообщение «Работа круиз-контроля приостановлена».

Выключение системы

- ▶ Поверните переключатель **1** вверх в положение **ВЫКЛ.**

Информация на панели приборов

На панели приборов можно просматривать следующую информацию в режиме индикации ВОЖДЕНИЕ.

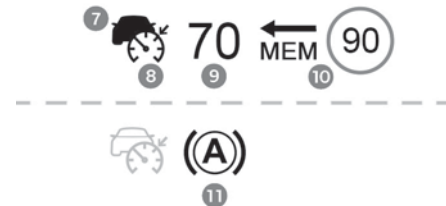

- 7. Автомобиль обнаружен системой (закрашенный символ)

- если расстояние до впереди идущего автомобиля слишком мало (дорожная разметка не успевает прослеживаться);
- на узких улицах, извилистых дорогах и т. д.

Нежелательные срабатывания системы

Рекомендуется выключить систему в следующих ситуациях на дороге:

- при движении по поврежденным, неустойчивым или очень скользким (наледь) дорожным покрытиям;
- плохие погодные условия;
- для кольцевых гонок;
- при движении на барабанном стенде.

Включение/выключение

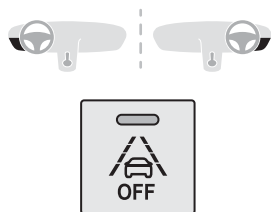

► Нажмите эту кнопку в любой момент, чтобы выключить/включить систему.



Выключение подтверждается включением контрольной лампы на кнопке и на панели приборов.

Система становится **активной автоматически** при включении зажигания.

Неисправность



В случае неисправности на панели приборов загорятся эти сигнализаторы в сопровождении сообщения и короткого звукового сигнала.

Для проверки обратитесь в сервисную сеть CITROËN или в специализированный техцентр.

Отслеживание слепой зоны

Прочтите **общие рекомендации по использованию систем помощи при вождении и маневрировании**.

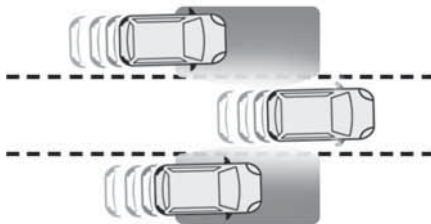

Эта система включает в себя датчики, расположенные по бокам бамперов и предупреждающие водителя о потенциально опасном присутствии другого транспортного средства (автомобиля, грузовика, мотоцикла) в слепых зонах (области, скрытые от поля зрения водителя).

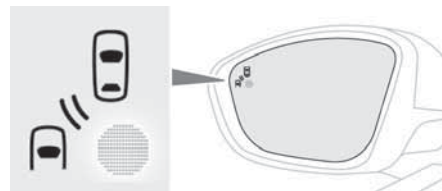

При этом на боковом зеркале с соответствующей стороны загорается контрольная лампа:

- мгновенно в момент, когда вас обгоняют;
- секунду спустя, если предпринятый вами обгон затягивается.

Включение и выключение системы



Это можно установить с помощью меню сенсорного экрана **Driving/Автомобиль**.

При запуске автомобиля на каждом зеркале загорается контрольная лампа, указывающая на активацию системы.

При выключении зажигания состояние системы сохраняется в памяти.



Система автоматически отключается при буксировке с фаркопом, одобренным CITROËN.

Условия работы

- Все автомобили движутся в одном направлении по соседним полосам движения.
- Скорость автомобиля должна составлять от 12 км/ч до 140 км/ч.

- При обгоне автомобиля разница в скорости составляет менее 10 км/ч.
- При обгоне автомобилем разница в скорости составляет менее 25 км/ч.
- Транспортный поток движется свободно.
- В случае затянувшегося обгона, когда обгоняемый автомобиль долго находится в «слепой зоне».
- Вы едете по прямой полосе движения или по плавному виражу.
- Ваш автомобиль едет без прицепа и т. д.

Пределы возможностей системы

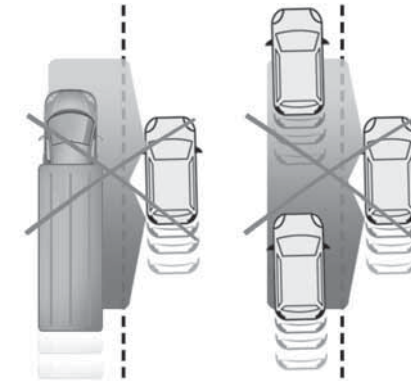
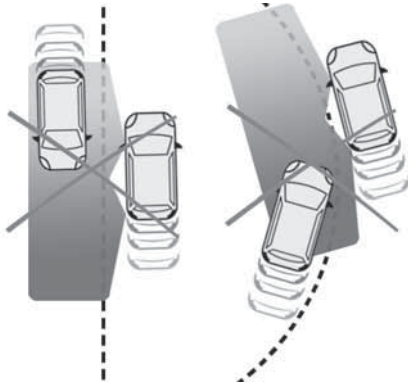

Предупреждающий сигнал не срабатывает при следующих условиях.

- При проезде мимо неподвижных объектов (стоящих автомобилей, дорожных ограждений, столбов, рекламных щитов и т. п.).
- При проезде мимо встречных автомобилей.
- При движении по извилистой дороге или при прохождении крутого поворота.
- При обгоне длинногабаритного автомобиля или длинногабаритным автомобилем (грузовиком, автобусом и т. д.), который отслеживается системой в «слепой зоне» сзади и при этом находится в поле зрения водителя спереди.
- При достаточно быстром обгоне.
- При движении в очень плотном потоке: автомобили, обнаруженные системой спереди и сзади, воспринимаются ею как грузовик или неподвижный объект.
- Если включена функция Park Assist.

Неисправность



В случае неисправности на панели приборов загорится сигнализатор и отобразится сообщение.

Обратитесь в сервисную сеть CITROËN или в специализированный техцентр, чтобы проверить исправность системы.

Нормальная работа системы на короткое время может нарушаться при определенных погодных явлениях (дожде, граде и т. д.). Например, при движении по мокрой дороге или при переходе с сухого участка пути на мокрый система может подавать ложные сигналы (облако водяной взвеси в «слепой зоне» ею может быть воспринято как автомобиль).

В пасмурную погоду или в зимнее время следите за тем, чтобы датчики не закрывались слоем грязи, инеем или снегом.

Не закрывайте сигнализаторы на наружных зеркалах заднего вида и не перекрывайте датчики на переднем и заднем бамперах самоклеящимися этикетками или другими предметами, способными нарушить нормальную работу системы.

Активная система слежения за слепыми зонами

Наряду с лампой, загоревшейся на боковом зеркале заднего вида с соответствующей стороны, система ощутимо скорректирует траекторию в

случае попытки пересечения линии разметки при включенном указателе поворота, чтобы избежать столкновения.

Эта система объединяет работу функции Активный контроль непреднамеренного пересечения линий дорожной разметки и Отслеживание слепой зоны. Обе эти системы должны быть включены и исправны.

Скорость автомобиля должна составлять от 65 км/ч до 140 км/ч.

Эти системы особенно подходят для движения по шоссе и автомагистралям.

Дополнительную информацию об Активный контроль непреднамеренного пересечения линий дорожной разметки и Отслеживание слепой зоны см. в соответствующем разделе.

Датчики парковки

Прочтите **общие рекомендации по использованию систем помощи при вождении и маневрировании**.

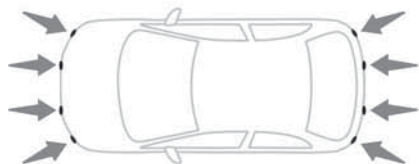

При помощи вмонтированных в бампер датчиков данная система предупреждает о присутствии препятствий (например, пешеходов, транспортных

средств, деревьев, барьеров), попадающих в их зону обнаружения.

Помощь при парковке задним ходом

Система активируется с включением передачи заднего хода. При этом звучит звуковой сигнал подтверждения.

Система отключается при выключении передачи заднего хода.

Звуковое сопровождение

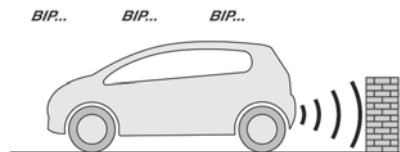

Система уведомляет о препятствиях, обнаруженных в зоне действия датчиков.

О близости препятствия свидетельствует прерывистый звуковой сигнал, частота которого возрастает с приближением автомобиля к нему. Когда расстояние от автомобиля до препятствия составит менее тридцати сантиметров, сигнал начнет звучать непрерывно.

Местоположение препятствия определяется по звуку, исходящему от динамиков (правого или левого).

Настройка звукового сигнала
 С CITROËN Connect Radio или CITROËN Connect Nav (в зависимости от комплектации) при нажатии данной кнопки открывается окно регулировки уровня громкости звукового сигнала.

Визуальное сопровождение маневра

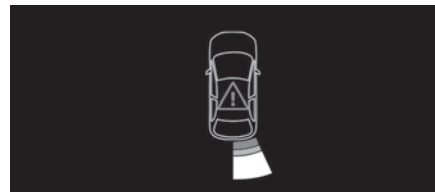

Система дополняет собой звуковой сигнал, без учета траектории движения автомобиля, отображая на экране полосы, которые указывают на расстояние между препятствием и автомобилем (белые: удаленные препятствия; оранжевые: близкие препятствия; красные: очень близкие препятствия). Система дополняет собой звуковой сигнал, отображая на экране полосы, которые указывают на расстояние между препятствием и автомобилем (белые: удаленные препятствия; оранжевые: близкие препятствия; красные: очень близкие препятствия). При максимальном приближении к нему на дисплее появится символ «Опасно».

Передние датчики парковки

Передние датчики парковки дополняют задние датчики парковки и активируются при обнаружении препятствия перед автомобилем, если он движется со скоростью менее 10 км/ч.

Передние датчики парковки отключаются, как только движущийся вперед автомобиль простоит более трех секунд, либо система не будет обнаруживать препятствия, либо его скорость превысит 10 км/ч.

- Местоположение препятствия относительно автомобиля определяется по звуку, исходящему от динамиков (переднего или заднего), спереди или сзади.

Отключение/включение



Это можно установить с помощью меню сенсорного экрана **Driving/Автомобиль**. После выключения зажигания состояние системы сохраняется.



- При установке прицепа или устройства для перевозки велосипедов на фаркопе с соблюдением рекомендаций изготовителя

автомобиля, задние датчики парковки отключаются автоматически. В таких случаях на пиктограмме автомобиля отображается прицепленный к нему прицеп.

Парктроник отключается на время замера свободного пространства под парковку функцией Park Assist.

Дополнительную информацию о **Park Assist** см. в соответствующем разделе.

- При пуске двигателя после инициализации сенсорного экрана становятся доступны визуальные и звуковые подсказки.

Пределы возможностей системы

Крен автомобиля с тяжело загруженным багажником способен нарушить точность измерения расстояний.

Контроль исправности



В случае неисправности системы при включении передачи заднего хода на панели приборов загорится один из этих сигнализаторов в сопровождении сообщения и короткого звукового сигнала.

В случае неисправности системы в ходе использования датчиков парковки система будет деактивирована.

Обратитесь в сервисную сеть CITROËN или в специализированный техцентр, чтобы проверить исправность системы.

Top Rear Vision - Top 360 Vision (AVM)



Прочтите **общие рекомендации по использованию систем помощи при вождении и маневрировании**.

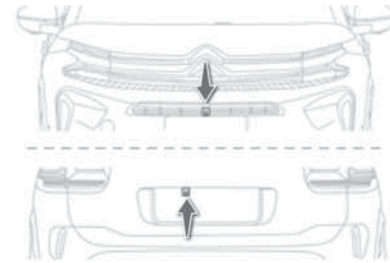

При работающем двигателе эти системы передают окружающую обстановку вокруг автомобиля на сенсорный экран при помощи одной камеры в системе Top Rear Vision или двух камер в системе Top 360 Vision.



Экран разделен на две части: контекстное изображение и вид на автомобиль сверху и обстановку вблизи.

Датчики системы помощи при парковке дополняют информацию, поступающую с верха автомобиля.

Различные контекстные изображения:

- Стандартный вид.
- Вид 180°.
- Вид Zoom.

По умолчанию система работает в активном режиме AUTO.

В этом режиме система выбирает оптимальный вид для отображения (стандартный или с увеличением). В ходе маневрирования можно в любой момент сменить тип изображения.

- ▶ Нажмите кнопку, расположенную в нижнем левом углу сенсорного экрана.
- ▶ Выберите тип изображения:
 - «Стандартный вид».

- «180° view».
- «Вид Zoom».
- «AUTO view».

Текущее изображение мгновенно сменяется выбранным.

При выключенном зажигании состояние системы не сохраняется.

Принцип работы

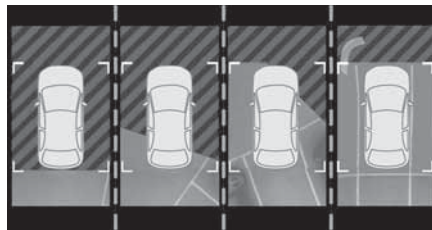

Во время маневрирования система фиксирует окружающую обстановку при помощи одной или двух камер.

По мере совершения маневров с верхней части автомобиля передается изображение окружающей обстановки (в квадратных скобках) в режиме реального времени.

Такой обзор облегчает заезд автомобиля на стоянку с учетом всех близко расположенных препятствий. Если автомобиль слишком долго задерживается на одном месте, изображение автоматически исчезает. В случае Top 360 Vision изображение будет создано с двух камер при движении вперед или назад. Когда функция активирована, вид сверху может не отображаться. Если система активируется во

время движения автомобиля, вид сверху может отображаться полностью.

Top Rear Vision

Задний обзор



Чтобы активировать камеру, расположенную рядом с фонарями освещения номерного знака, включите передачу заднего хода и не превышайте скорость 10 км/ч.

Если система отключена:

- Изображение автоматически исчезает по достижении скорости выше 10 км/ч.
- Изображение автоматически исчезает в случае открытия крышки багажного отделения.
- При выключении передачи заднего хода (при этом задний обзор сменяется передним в течение 7 секунд).
- При нажатии на белую стрелку в верхнем левом углу сенсорного экрана.

Режим AUTO

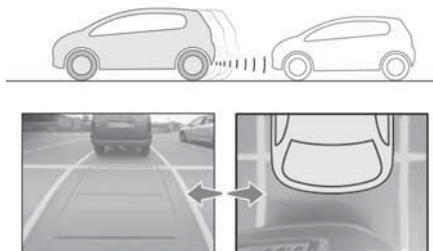

Режим активирован по умолчанию.

При приближении автомобиля к препятствию на расстояние менее 30 см (уровень красной линии) во время маневрирования расположенные в заднем бампере датчики автоматически меняют вид сзади (стандартный) на вид сверху (зум).

Обычный обзор

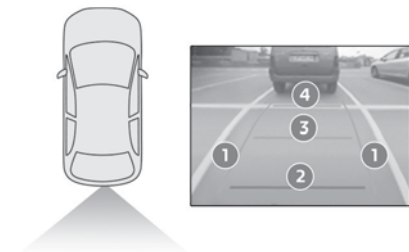

Изображение зоны за автомобилем передается на экран.

Синие линии **1** отражают ширину вашего автомобиля с раскрытыми зеркалами; они меняют свое направление вместе с поворотами руля. Красной линией **2** обозначено расстояние в 30 см от заднего бампера до препятствия, а двумя синими **3** и **4** — соответственно, 1 м и 2 м. Это изображение передается в режиме AUTO или выбирается в меню смены изображений.

Зуммированный вид

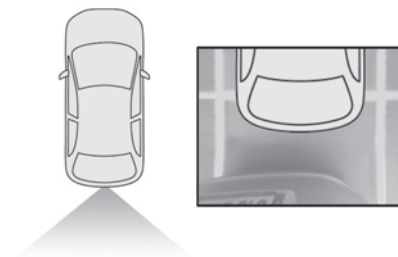

Во время маневрирования камера фиксирует окружающую обстановку, чтобы воспроизвести вид сверху за автомобилем в его ближайшем окружении, позволяя водителю объезжать препятствия. Это изображение передается в режиме AUTO или выбирается в меню смены изображений.

i При этом препятствия могут показаться более отдаленными, чем они есть на самом деле.

При маневрировании необходимо отслеживать обстановку с обеих сторон по зеркалам.

Датчики парковки дополняют информацию об обстановке вокруг автомобиля.

Обзор на 180°

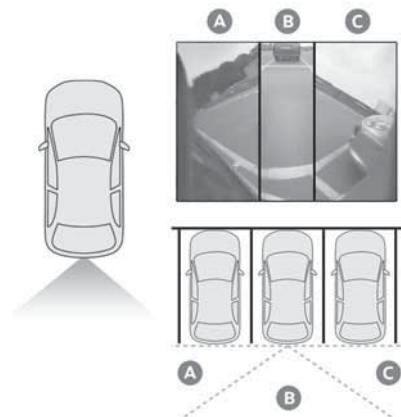

Обзор на 180° позволяет выехать задним ходом со стоянки, вовремя реагируя на появление автомобилей, пешеходов или велосипедистов. Это изображение не рекомендуется для выполнения всего маневра.

Оно разделяется на 3 зоны: левую **A**, центральную **B** и правую **C**.

Этим видом можно пользоваться, только выбрав его в меню смены изображений.

Top 360 Vision

В решетке радиатора автомобиля установлена камера переднего вида, а рядом с фарами освещения номерного знака расположена камера заднего вида.

С этих камер система передает на сенсорный экран изображение ближайшей к автомобилю окружающей обстановки — сзади (задний обзор), при включенной передаче заднего хода, и спереди (передний обзор), если включена нейтральная передача или передача переднего хода.

Задний обзор



При включении передачи заднего хода система активируется автоматически.

Если система отключена:

- автоматически, при превышении скорости 10 км/ч;
- при выключении передачи заднего хода (при этом задний обзор сменяется передним в течение 7 секунд);
- при нажатии на белую стрелку в верхнем левом углу сенсорного экрана;

при установке прицепа или устройства для перевозки велосипедов на фаркопе: зона за автомобилем, показанная сверху, становится черной.

Обстановка возле автомобиля передается только передней камерой.

Изображения заднего вида похожи на те, что передаются в режиме Top Rear Vision. Дополнительную информацию о **Top Rear Vision** см. в соответствующем разделе.

Обзор спереди и сзади



При работающем двигателе и скорости менее 20 км/ч система активируется в меню **Driving/Автомобиль** на сенсорном экране.

► Выберите **Панорамная видеопомощь**.

Режим AUTO показывается по умолчанию с обзором спереди, если в коробке передач включена нейтральная передача или передача переднего хода или с обзором сзади при включенной передаче заднего хода.

Если система отключена:

- Автоматически при скорости более 30 км/ч (изображение временно исчезает после 20 км/ч).
- При нажатии на белую стрелку в верхнем левом углу сенсорного экрана.

Режим AUTO

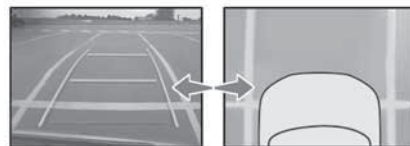

Режим активирован по умолчанию.

При помощи датчиков на переднем бампере передний обзор (стандартный) автоматически сменяется обзором сверху (увеличение) по мере приближения к препятствию во время маневрирования.

Стандартный вид

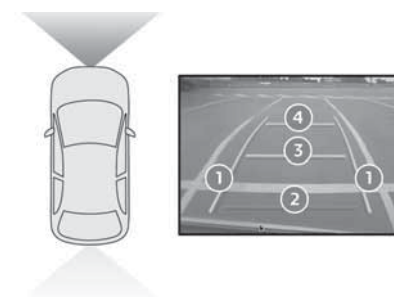

Изображение зоны перед автомобилем передается на экран.

Оранжевые линии 1 отражают ширину вашего автомобиля с раскрытыми зеркалами; они меняют свое направление вместе с поворотами руля. Красной линией 2 обозначено расстояние в 30 см от переднего бампера до препятствия, а двумя оранжевыми линиями 3 и 4, соответственно, 1 м и 2 м.

Это изображение передается в режиме AUTO или выбирается в меню смены изображений.

Зуммированный вид

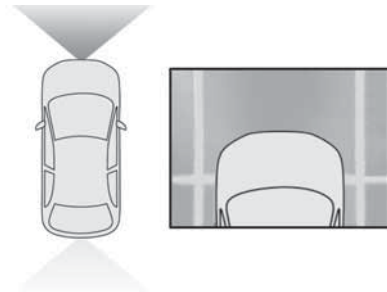

Во время маневрирования камера фиксирует окружающую обстановку, чтобы воспроизвести вид сверху перед автомобилем в его ближайшем окружении, позволяя водителю объезжать препятствия.

Это изображение передается в режиме AUTO или выбирается в меню смены изображений.

Некоторые опции могут быть недоступны на российском рынке.

И При этом препятствия могут показаться более отдаленными, чем они есть на самом деле.

При маневрировании необходимо отслеживать обстановку с обеих сторон по зеркалам.

Датчики парковки также дополняют информацию об обстановке вокруг автомобиля.

Обзор на 180°

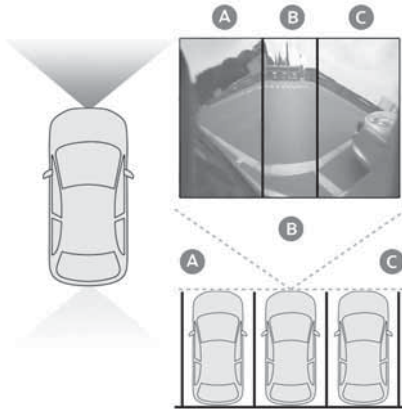

Обзор на 180° позволяет выехать передним ходом со стоянки, вовремя реагируя на появление автомобилей, пешеходов или велосипедистов.

Это изображение не рекомендуется для выполнения всего маневра.

Оно разделяется на 3 зоны: левую **A**, центральную **B** и правую **C**.

Этим видом можно пользоваться, только выбрав его в меню смены изображений.

Park Assist

Прочтите **общие рекомендации по использованию систем помощи при вождении и маневрировании**.

Эта система оказывает активное содействие при парковке: она определяет пределы пространства для парковки и паркует в нем автомобиль, взаимодействуя с системой управления.

В комплектации с **механической и автоматической коробкой передач** водитель управляет акселератором, тормозами и передними и задними передачами.

При заезде на стоянку и при выезде с нее система подает водителю визуальные и звуковые сигналы, обеспечивающие безопасное маневрирования. Может потребоваться несколько маневров с движением вперед и назад.

В любой момент водитель может взять управление на себя, удерживая рулевое колесо.

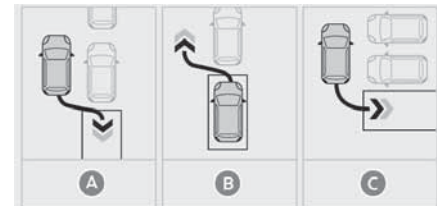

Система Park Assist обеспечивает помощь при выполнении следующих маневров:

- A. При заезде на «параллельную» парковку
- B. При выезде с «параллельной» парковки
- C. При заезде на «перпендикулярную» парковку

i Система Park Assist не функционирует при выключенном двигателе.

Когда система Park Assist активирована, предотвращается переход «Стоп-старт» в режим STOP. В режиме STOP активация системы Park Assist приводит к перезапуску двигателя.

i Система Park Assist рассчитана на оказание содействия в парковке не более чем за четыре попытки. Она выключается после 4 попытки. Если автомобиль припаркован ненадлежащим образом, верните контроль для завершения маневра.

! Все маневры при заходе на стоянку и указания по парковке отражаются на сенсорном экране.



Система активирована: появление этой пиктограммы и указателя ограничения скорости свидетельствуют о том, что система начала выполнять заход на стоянку: не прикасайтесь к рулевому колесу.

> Система отключена: появление этой пиктограммы свидетельствует о том, что система больше не выполняет заход на стоянку: вы должны взять рулевое управление на себя.

! При включении системы Park Assist отключается Отслеживание слепой зоны.

i Датчики парковки не работают во время замера свободного пространства под парковку. Они включаются позже, во время маневрирования, чтобы предупредить водителя о препятствиях на пути автомобиля: звуковой сигнал становится непрерывным, как только расстояние до препятствия составит менее 30 см.

Если функция датчиков парковки выключена, она автоматически активируется во время работы системы помощи при парковке.

i Во время парковки и завершения парковки могут включиться функции Top Rear Vision–Top 360 Vision. Они обеспечивают лучший обзор обстановки вокруг автомобиля путем отображения дополнительной информации на сенсорном экране.

Дополнительную информацию о функциях **Top Rear Vision–Top 360 Vision** см. в соответствующем разделе.

! В некоторых случаях датчики могут не обнаружить препятствия небольшого размера, расположенные в слепых зонах. Любой объект, превышающий размеры автомобиля (например, лестница, шаровая опора), не учитывается Park Assist во время маневра.

! Перед началом маневра всегда проверяйте обстановку вокруг автомобиля.

Если боковое расстояние между вашим автомобилем и местом парковки слишком велико, система, возможно, не сможет измерить место.

! Во время выполнения маневров рулевое колесо быстро вращается: не удерживайте рулевое колесо и не просовывайте руки между его спицами.

Остерегайтесь любого объекта, который может заблокировать маневр (например, свободная одежда, шарфы, галстуки) — существует опасность травмирования!

Помощь при параллельной парковке



▶ При парковке выберите **"Park Assist"** на сенсорном экране **Driving/Автомобиль** для включения функции.



▶ Если автомобиль оснащен цифровой панелью приборов, загорится эта контрольная лампа, подтверждающая активное состояние системы.



▶ Ограничьте скорость автомобиля до 20 км/ч и выберите **«Enter parallel parking space»** на сенсорном экране.

i При поиске места для параллельной парковки система не реагирует на

пространства, явно недостаточные для парковки или явно превышающие габариты автомобиля.



▶ Включите указатель поворота на той стороне, на которой вы планируете парковаться, чтобы активировать функцию измерения. Вам следует осуществлять движение на расстоянии 0,5–1,5 м от ряда припаркованных автомобилей.



▶ Двигайтесь со скоростью ниже 20 км/ч, следуя инструкциям, пока система не найдет свободное место.



▶ Медленно продвигайтесь вперед, пока не появится сообщение в сопровождении звукового сигнала, предлагающее включить передачу заднего хода.



▶ Включите заднюю передачу, отпустите рулевое колесо и двигайтесь, не превышая скорости 7 км/ч.



Начинает работать система помощи при парковке.



▶ Не превышая скорости 7 км/ч, выполняйте маневры вперед-назад, ориентируясь по подсказкам датчиков парковки, вплоть до появления сигнала об окончании маневра.



▶ По окончании маневра контрольная лампа на панели приборов погаснет, отобразится сообщение и прозвучит звуковой сигнал.

Помощь при парковке будет отключена: можно снова взять на себя управление.

Помощь при перпендикулярной парковке



▶ При парковке выберите "Park Assist" на сенсорном экране **Driving/Автомобиль** для включения функции.



Если автомобиль оснащен цифровой панелью приборов, загорится контрольная лампа, подтверждающая активное состояние системы.



▶ Ограничьте скорость автомобиля до 20 км/ч и выберите "Enter bay parking space" на сенсорном экране.



▶ Включите указатель поворота на выбранной стояночной стороне для активации функции измерения. Вам следует осуществлять движение на расстоянии 0,5–1,5 м от ряда припаркованных автомобилей.



▶ Двигайтесь со скоростью ниже 20 км/ч, следуя инструкциям, пока система не найдет свободное место.



Если будет найдено несколько мест подряд, система выберет последнее и направит туда автомобиль.



▶ Медленно продвигайтесь вперед, пока не появится сообщение в сопровождении звукового сигнала, предлагающее включить передачу заднего хода.



▶ Включите заднюю передачу, отпустите рулевое колесо и двигайтесь, не превышая скорости 7 км/ч.



Начинает работать система помощи при парковке.
▶ Не превышая скорости 7 км/ч, выполняйте указания и ориентируйтесь по подсказкам датчиков парковки, вплоть до появления сигнала об окончании маневра.



▶ По окончании маневра контрольная лампа на панели приборов погаснет, появится сообщение и прозвучит сигнал.

Система выключена: можно взять управление автомобилем на себя.



При заезде на стоянку «перпендикулярно» система Park Assist автоматически отключится, как только задний бампер автомобиля приблизится к препятствию менее чем на 50 см.

Помощь при завершении параллельной парковки

▶ Для выезда с параллельной парковки включите двигатель.



▶ На неподвижном автомобиле выберите «Park Assist» на сенсорном экране **Driving/Автомобиль** для включения функции.



Если автомобиль оснащен цифровой панелью приборов, загорится контрольная лампа, подтверждающая активное состояние системы.



▶ Нажмите **Exit parking slot** на сенсорном экране.



▶ Включите указатель поворота в сторону выезда.



▶ Включите заднюю или переднюю передачу и отпустите рулевое колесо.



Начинает работать система помощи при парковке.



▶ Не превышая скорости 5 км/ч, выполняйте маневры вперед-назад по

подсказкам датчиков парковки вплоть до появления сигнала об окончании маневра.

Маневр будет считаться законченным, когда передняя ось автомобиля выйдет за пределы стоянки.



По окончании маневра контрольная лампа на панели приборов погаснет, появится сообщение и прозвучит сигнал.

Система выключена: можно взять управление автомобилем на себя.

Отключение

Эту систему можно выключить в меню сенсорного экрана **Driving/Автомобиль**.

Система выключается автоматически:

- при включении зажигания;
- если заглох двигатель;
- ремень безопасности водителя отстегнут;
- при открывании двери водителя;
- если не предпринято никаких действий в течение 5 минут после выбора режима маневрирования;
- после длительного простоя автомобиля во время совершения маневра;
- если сработала противобуксовочная система ASR;

- если скорость движения автомобиля превысила допустимый порог;
 - если водитель прервет вращение рулевого колеса;
 - после 4 попытки маневрирования;
 - если переднее колесо наезжает на препятствие.
- Контрольная лампа на панели приборов гаснет, появляется сообщение и звучит сигнал.
- В таких случаях водитель должен принять управление автомобилем на себя.

 Если система перестала работать во время маневрирования, ее необходимо вновь активировать, чтобы она продолжила замеры.

Отключение

Система выключается автоматически:

- при буксировке подключенного прицепа;
- если дверь водителя открыта;
- если автомобиль движется со скоростью выше 70 км/ч.

Для отключения системы на более продолжительный срок следует обратиться в сервисную сеть CITROËN или в специализированный техцентр.

Контроль исправности



Если функция выключена, данная контрольная лампа (на автомобиле с панелью приборов типа 2) будет мигать, а также раздастся звуковой сигнал, указывающий на неисправность системы.

В случае неисправности этой системы сигнализатор гаснет.

В случае неисправности проверьте систему в сервисной сети CITROËN или в специализированном техцентре.



В случае неисправности усилителя рулевого управления на панели приборов загорится данный сигнализатор и появится сообщение. Немедленно остановитесь, соблюдая при этом правила и все необходимые меры предосторожности на дороге. Обратитесь в сервисную сеть CITROËN или в специализированный техцентр.

Допустимые виды топлива

Бензиновое топливо, соответствующее стандарту EN228, содержащее до 5 % и 10 % этанола.

! Категорически запрещается заправлять автомобиль какими-либо иными видами топлива или биодобавок (хоть чистыми, хоть разбавленными маслами растительного либо животного происхождения, бытовыми сортами топлива и т. п.) — это может привести к выходу из строя двигателя и его системы питания.

i Допускаются только те топливные присадки, которые соответствуют требованиям стандарта V715001 (бензин).

В путешествиях за рубежом

Некоторые сорта топлива могут повредить двигатель вашего автомобиля.

Для ряда стран может действовать требование пользоваться особыми сортами топлива (распознаваемыми по октановому числу, определенной торговой марке и т. п.), с которыми гарантируется нормальная работа двигателя. За дополнительной информацией обращайтесь к сотруднику сервисной сети.

Топливо

Емкость топливного бака: около 53 литров (на версиях с бензиновым или дизельным двигателем) или 43 литра (на гибридных моделях с подзарядкой).

Резервный уровень: приблизительно 6 литров.

Мало топлива в баке



Как только уровень топлива в баке снизится до минимального, на панели приборов загорится этот сигнализатор в сопровождении текстового сообщения и звукового сигнала. При первом включении сигнализатора в баке остается еще около 6 литров топлива. До тех пор, пока не будет добавлено достаточное количество топлива, этот сигнализатор будет включаться при каждом включении зажигания в сопровождении текстового сообщения и звукового сигнала. Во время движения это сообщение и звуковой сигнал повторяются с возрастающей частотой, когда уровень топлива падает до 0. Срочно заправьтесь, чтобы избежать аварийной остановки. Дополнительную информацию о действиях в случае **полной выработки дизельного топлива** см. в соответствующем разделе.

i Маленькая стрелка сигнализатора указывает, на какой стороне автомобиля расположен люк горловины топливного бака.

! Система «стоп-старт»
Никогда не заправляйте автомобиль топливом, если его двигатель находится в режиме STOP; обязательно выключите зажигание.

Зарядка топливом

Чтобы индикатор уровня топлива вновь начал давать показания, залейте в бак не менее 10 литров топлива.

При открывании крышки горловины бака может прослушиваться шум всасываемого в бак воздуха. Это нормальное явление, которое связано с тем, что топливная система герметична и находится под разрежением.

Крышка горловины бака встроена в крышку люка или ее необходимо откручивать (в зависимости от комплектации автомобиля).

Для безопасной заправки автомобиля выполните следующие действия.

▶ Выключите двигатель.

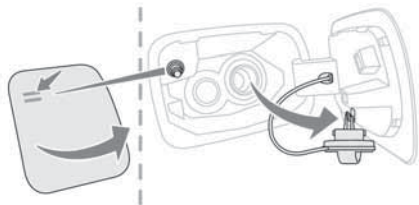

▶ Чтобы открыть крышку горловины бака, нажмите кнопку открытия люка бака или, отперев автомобиль, нажмите на верхний задний угол крышки горловины бака напротив эжектора или специальной отметки (в зависимости от комплектации автомобиля).

▶ Определите, в какой колонке топливо соответствует рекомендованному для вашего двигателя (оно указано на этикетке с обратной стороны крышки люка).

▶ Поверните крышку горловины бака влево, снимите ее и повесьте на крючок на крышке люка (в зависимости от комплектации автомобиля).

▶ Вставьте заправочный пистолет в горловину до упора, прежде чем начать заправку (чтобы не испачкаться брызгами).

▶ Заправьте бак топливом.

Не пытайтесь долить топливо после 3^{го} отключения пистолета - это может сопровождаться сбоями.

▶ Установите крышку горловины бака на место и поверните ее вправо (в зависимости от комплектации автомобиля).

▶ Нажмите на крышку люка, чтобы закрыть его. Автомобиль оборудован каталитическим нейтрализатором, снижающим содержание вредных веществ в выхлопных газах.

Для бензиновых двигателей следует использовать только неэтилированный бензин. Более узкое отверстие заправочной горловины бака позволяет заливать только неэтилированный бензин.

! В случае заправки топливом, не соответствующим двигателю автомобиля, необходимо полностью слить его из топливного бака и заменить надлежащим, прежде чем вновь запустить двигатель.

Цепи противоскольжения

В зимних условиях цепи противоскольжения обеспечивают лучшее сцепление с дорогой и сохранение курсовой устойчивости автомобиля при торможении.

❗ Цепи противоскольжения следует надевать только на передние колеса. Их нельзя надевать на малоразмерное запасное колесо.

ⓘ Придерживайтесь действующих в каждой стране правил пользования цепями противоскольжения и ограничений максимальных скоростных режимов.

Пользуйтесь только теми цепями, которые предназначены для шин, установленных на вашем автомобиле.

Размеры шин заводской комплектации	Размер звена, не более
225/55 R18	9 мм

За дополнительной информацией о цепях противоскольжения обращайтесь к официальному дилеру CITROËN или в специализированный техцентр.

Советы по установке

- ▶ Чтобы надеть цепи во время нахождения в пути остановитесь на горизонтальной обочине дороги.
- ▶ Затяните стояночный тормоз и, при необходимости, установите под колеса упоры, чтобы автомобиль не скатывался.
- ▶ Наденьте на колеса цепи, действуя по инструкции изготовителя.
- ▶ Несколько секунд ведите автомобиль медленно, не превышая скорость движения 50 км/ч.
- ▶ Остановите автомобиль и убедитесь, что цепи натянуты надлежаще.

ⓘ Настоятельно рекомендуется потренироваться перед поездкой в надевании цепей на колеса на сухой и ровной площадке.

❗ Избегайте вождения с надетыми цепями по очищенным от снега дорогам, чтобы не повредить шины и дорожное покрытие. Если автомобиль оборудован легкосплавными дисками, следите за тем, чтобы ни цепи, ни фиксаторы не касались дисков.

Щиток для очень холодной погоды

(Зависит от страны реализации автомобиля)
Это съемное устройство служит для защиты вентилятора радиатора от снега.

Оно состоит из двух элементов для нижней части передней решетки и другого элемента для нижней центральной части.

ⓘ **В случае проблем с установкой/снятием**
Обратитесь к официальному дилеру CITROËN или в специализированный техцентр.

❗ Перед выполнением любых работ убедитесь, что двигатель выключен и охлаждающий вентилятор остановлен.

❗ Это устройство следует снимать в следующих случаях:

- если температура наружного воздуха выше 10°C;
- при перевозке на эвакуаторе;
- при скорости движения выше 120 км/ч.

Снятие

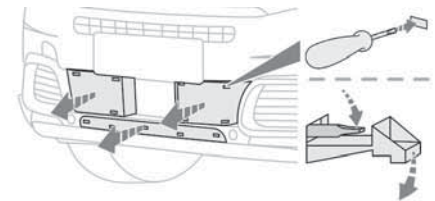

Для боковых щитков

- ▶ Вставьте плоскую отвертку в каждое отверстие щитка и подденьте 4 зажима, чтобы их отсоединить.
- ▶ Аккуратно наклоните щиток вниз.

- ▶ Потяните его на себя, чтобы вытащить весь блок.

Для нижнего центрального щитка

- ▶ Вставьте плоскую отвертку в каждое отверстие щитка и подденьте 5 зажимов, чтобы их отсоединить.
- ▶ Потяните его на себя, чтобы вытащить весь блок.

Установка

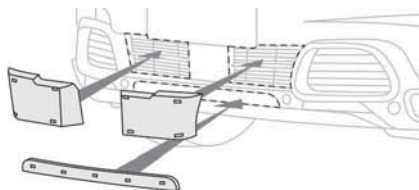

- ▶ Установите один из боковых щитков напротив соответствующей стороны нижней решетки бампера.
 - ▶ Вставьте монтажные выступы в бампер до упора.
 - ▶ Убедитесь в прочности фиксации блока, надавив на его края.
- Повторите те же самые действия для другого бокового щитка, а затем для нижнего центрального щитка в нижней части бампера.

Дуги для перевозки багажа на крыше

- ! По соображениям безопасности и во избежание порчи крыши, на автомобиль

следует устанавливать только сертифицированные для него дуги. Соблюдайте указания производителя и правила, содержащиеся в руководстве по монтажу и эксплуатации багажных дуг.

- ! Максимальное распределение нагрузки для поперечных багажных дуг на крыше для груза высотой не более 40 см (кроме устройства для перевозки велосипедов): **75 кг**. Указанная масса может оказаться иной, поэтому еще раз проверьте в руководстве по эксплуатации дуг допустимую максимальную нагрузку на них. Если высота груза превышает 40 см, необходимо соразмерять скоростной режим с рельефом и состоянием дорожного полотна, чтобы не погнуть багажные дуги и не повредить их крепления. Соблюдайте действующие в вашей стране правила, регламентирующие перевозку грузов, длина которых выходит за габариты автомобиля.

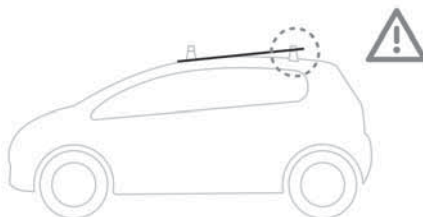

- ! **Потолочный люк**
Не пользуйтесь панорамным люком, если над ним установлены багажные дуги. Это может привести к серьезным повреждениям!

- ! **Рекомендации**
Равномерно распределяйте груз, не допускайте чрезмерной боковой перегрузки. Самые тяжелые предметы укладывайте как можно ближе к поверхности крыши. Прочно закрепляйте грузы. Ведите автомобиль плавно, помните о его возросшей парусности и повышенной подверженности воздействию бокового ветра, поскольку его устойчивость может измениться. Регулярно проверяйте безопасность и надежность крепления багажных дуг по крайней мере перед каждой поездкой. По окончании перевозки снимите багажные дуги с крыши.

Установка непосредственно на крыше

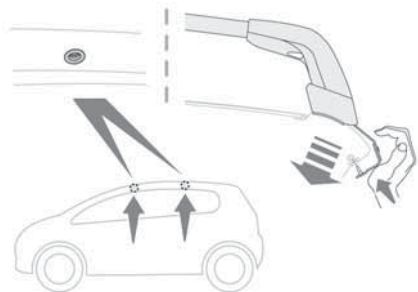

Багажные дуги следует прикреплять только к четырем точкам крепления, расположенным по краям крыши. Данные точки скрыты дверями автомобиля, когда двери закрыты.

Крепления багажных дуг оснащены шпильками, которые должны быть вставлены в отверстие каждой точки крепления.

Установка на продольные рейлинги

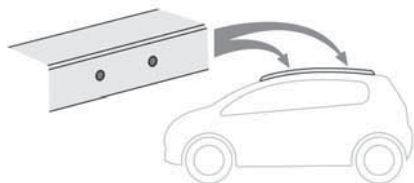

Поперечные дуги необходимо закрепить в зоне меток, нанесенных на продольные рейлинги.

Капот

! «Стоп-старт»

Перед любыми работами под капотом выключите зажигание, чтобы избежать травм в результате автоматического переключения в режим START.



STOP & START SYSTEM

! Заряжаемые гибридные модификации

Перед выполнением любых работ под капотом необходимо выключить зажигание и убедиться, что индикаторная лампа **READY** на панели приборов не горит, а также подождать 4 минуты. Существует риск получения серьезных травм!

! Расположенный в салоне привод замка блокирует открывание капота, если передняя левая дверь заперта.

! Открывая капот на горячем двигателе, будьте осторожны при нажатии на рычажок

и установке упора (чтобы не обжечься)

— действуйте с защищенной стороны.

Открыв капот, действуйте осторожно, чтобы не пораниться о привод замка.

Не открывайте капот на сильном ветру.

! Охлаждение двигателя после остановки

Вентилятор может запускаться после отключения двигателя.

Следите за предметами и одеждой, которые могут зацепиться за вентилятор двигателя.

Открывание

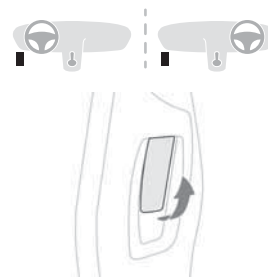

- ▶ Откройте переднюю левую дверь.
- ▶ Потяните к себе рычаг, расположенный в нижней части дверного проема в салоне.

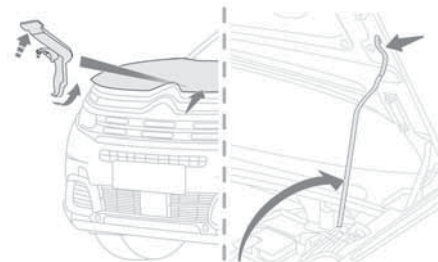

- ▶ Поднимите внешний рычажок замка и откройте капот.
- ▶ Выньте из фиксатора упор и вставьте его в гнездо, чтобы зафиксировать капот в открытом положении.

Закрывание

- ▶ Придерживая капот, извлеките упор из гнезда.
- ▶ Уложите упор в отведенное для него место.
- ▶ Опустите капот поближе к моторному отсеку и отпустите его.
- ▶ Потяните за капот, чтобы проверить надежность его фиксации.

! В связи с наличием электронных систем под капотом настоятельно рекомендуется ограничить попадание на них воды (во время дождя, на мойке и т. д.).

На других двигателях расположение следующих элементов может быть иным:

- Воздушный фильтр.
- Щуп для проверки уровня масла в двигателе.
- Крышка горловины для заправки двигателя маслом.

Бензиновый двигатель

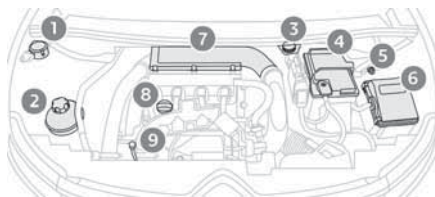

1. Бачок для жидкости омывателя ветрового стекла
2. Бачок охлаждающей жидкости
3. Бачок тормозной жидкости
4. Аккумуляторная батарея/предохранители
5. Вынесенная точка подключения к массе (-)
6. Блок предохранителей
7. Воздушный фильтр

8. Крышка горловины для заправки двигателя маслом
9. Щуп для проверки уровня масла в двигателе

Проверка уровней

Следующие уровни проверяйте регулярно согласно плану технического обслуживания, разработанному автопроизводителем. При необходимости пополняйте их, если не дано иных указаний.

В случае существенного падения уровня в какой-либо системе ее необходимо проверить в сервисной сети CITROËN или в специализированном техцентре.

! Жидкости должны соответствовать требованиям автопроизводителя и особенностям силового агрегата автомобиля.

! Будьте внимательны при работе в моторном отсеке – в нем имеются раскаленные участки, о которые можно обжечься, а электровентилятор может сработать в любой момент даже при выключенном зажигании.

Моторный отсек

Данный двигатель показан для примера.

Отработанные нефтепродукты

! Избегайте продолжительного контакта отработанного масла и технических жидкостей с открытыми участками тела. Большинство этих жидкостей токсичны и обладают повышенной разъедающей способностью.

☁ Запрещено выливать отработанное масло, тормозную жидкость и охлаждающую жидкость в канализацию или на землю. Отработанное масло следует сливать в специальные контейнеры, доступные в сервисной сети CITROËN или специализированном техцентре.

Моторное масло

🛢 Уровень проверяется при выключенном двигателе в течение не менее 30 минут и на ровной поверхности, либо с помощью индикатора уровня масла на приборной панели при включенном зажигании (для автомобилей, оснащенных электрическим датчиком), либо с помощью щупа. Пополнение уровня масла в промежутках между плановыми техническими обслуживаниями (или заменой масла) — естественная и необходимая операция. Рекомендуется контролировать его и, если нужно, пополнять каждые 5 000 км.

! Чтобы уберечь двигатель и систему нейтрализации отработавших газов от

выхода из строя, никогда не пользуйтесь присадками к моторному маслу.

Проверка масляным щупом

Расположение масляного щупа см. на рисунке соответствующего моторного отсека.

- ▶ Возьмитесь за цветную ручку щупа и полностью извлеките его.
- ▶ Протрите стержень щупа чистой ветошью тряпкой.

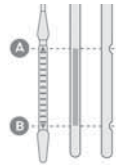

- ▶ Вставьте щуп на место до упора и вновь извлеките, чтобы увидеть на нем уровень масла: нормальный уровень должен находиться между метками **A** (макс.) и **B** (мин.).

Не запускайте двигатель, если уровень масла:

- выше отметки **A**; обратитесь в сервисную сеть CITROËN или специализированный техцентр;
- ниже уровня **B**: срочно долейте масло в двигатель.

! Характеристики масла

Перед дозаправкой или заменой моторного масла убедитесь, что масло подходит для двигателя и соответствует рекомендациям в графике обслуживания, поставляемом с автомобилем (или его можно

получить в сервисной сети CITROËN или в специализированном техцентре). Использование нерекондованного масла может привести к аннулированию контрактной гарантии в случае отказа двигателя.

Пополнение уровня масла в двигателе

Для получения сведений о расположении крышки маслосазливной горловины двигателя см. соответствующий рисунок моторного отсека.

- ▶ Заливайте масло малыми дозами, стараясь не расплескивать его на двигатель (во избежание возгорания).
- ▶ Выждите несколько минут, прежде чем проверить уровень при помощи масляного щупа.
- ▶ Пополните уровень, как только это станет необходимым.
- ▶ Проверив уровень, прочно заверните крышку на маслосазливной горловине и вставьте щуп на место.

! Индикация уровня масла, отображаемая на панели приборов при включенном зажигании, является неверной в течение 30 минут после добавления масла.

Тормозная жидкость

🛞 Уровень данной жидкости должен быть близок к метке **MAX**. Если он ниже, проверьте износ тормозных колодок. Сведения о периодичности замены тормозной жидкости см. в графике обслуживания производителя

! Перед извлечением крышки для добавления жидкости протрите ее. Используйте только тормозную жидкость DOT4 из герметичного контейнера.

Охлаждающая жидкость



Пополнение уровня в период между плановыми ТО — нормальная процедура.

Проверку уровня и пополнение запаса жидкости следует осуществлять только на холодном двигателе.

Слишком низкий уровень охлаждающей жидкости может привести к серьезному повреждению двигателя; уровень охлаждающей жидкости должен быть близок к метке «**MAX**», не превышая ее.

Если уровень находится у отметки или под отметкой **MIN**, необходимо долить жидкость.

Если уровень находится у отметки или под отметкой «**MIN**», необходимо долить жидкость.

Система охлаждения двигателя находится под высоким давлением, поэтому дайте ему остыть в течение не менее одного часа после выключения зажигания, прежде чем пополнить уровень охлаждающей жидкости.

Чтобы избежать ожогов в случае срочной доливки охлаждающей жидкости, возьмите тряпку и отверните крышку расширительного бачка сначала на два оборота, чтобы снизить давление в системе охлаждения.

После снижения давления снимите крышку и долейте охлаждающую жидкость.

! Охлаждение двигателя после остановки. Вентилятор может запускаться после отключения двигателя. Следите за предметами и одеждой, которые могут зацепиться за вентилятор двигателя.

Омывающая жидкость



При необходимости доливайте жидкость до надлежащего уровня.

Характеристики жидкости

Уровень жидкости следует пополнять предварительно смешанным составом.

Зимой (температура ниже нуля) чтобы защитить компоненты системы (насос, бак, воздухопроводы, форсунки), необходимо использовать жидкость, содержащую антифриз, который подходит для данных температурных условий.

! Ни при каких обстоятельствах не заливайте в бачок воду (риск замерзания, образование осадка и т. д.).

Проверки

Если нет иных указаний, осуществляйте контрольные проверки согласно плану технического обслуживания автопроизводителя, разработанному автопроизводителем и в соответствии с силовым агрегатом автомобиля.

Их также можно поручить специалистам сервисной сети CITROËN или специализированного техцентра.

! Используйте только технические жидкости, рекомендованные CITROËN или обладающие таким же качеством и аналогичными характеристиками. Для обеспечения эффективности работы таких важных узлов и систем, как тормозная

система, CITROËN разрабатывает и предлагает специальные рабочие жидкости.

Аккумуляторная батарея 12 В



Аккумуляторная батарея не требует обслуживания.

Тем не менее регулярно проверяйте затяжку клемм (на версиях без быстръемного хомута) и чистоту соединений.

Дополнительную информацию и рекомендации по мерам предосторожности при любых работах на **12-вольтной АКБ** читайте в соответствующем разделе.

На версиях с системой «стоп-старт» используется 12-вольтная свинцово-кислотная аккумуляторная батарея с особыми технико-эксплуатационными характеристиками. Ее замену следует осуществлять исключительно в сервисной сети CITROËN или в специализированном техцентре.

Салонный фильтр



В зависимости от окружающей среды и характера эксплуатации автомобиля (пыльная атмосфера, вождение в городе и т. п.)

заменяйте его, если потребуется, в два раза чаще.

Загрязненный салонный фильтр может ухудшить работу системы

кондиционирования воздуха и стать источником неприятных запахов.

Воздушный фильтр



В зависимости от окружающей среды и характера эксплуатации автомобиля (пыльная атмосфера, вождение в городе и т. п.) **заменяйте его, если потребуется, в два раза чаще.**

Масляный фильтр



Масляный фильтр следует менять при каждой замене масла в двигателе.

Автоматическая коробка передач



Коробка передач не требует обслуживания (замена масла в ней не предусмотрена).

Тормозные колодки



Износ тормозов зависит от стиля вождения, в частности, это касается автомобилей, которые эксплуатируются в городских условиях движения, характеризующихся частыми короткими перемещениями. Проверка состояния тормозной системы может оказаться необходимой даже в интервале между очередными техническими обслуживаниями автомобиля.

Если в системе не обнаружено течи, падение уровня тормозной жидкости свидетельствует об износе тормозных колодок

После мойки автомобиля на тормозных дисках и колодках может остаться влага, а в зимних условиях эксплуатации может образоваться налет инея: Несколько легких нажатий на педаль просушат тормоза.

Контроль износа тормозных дисков



Проверку износа тормозных дисков следует осуществлять в сервисной сети CITROËN или в специализированном техцентре.

Электрический стояночный тормоз



Данная система не требует планового обслуживания. В случае проблем проверьте систему в сервисной сети CITROËN или в специализированном техцентре.



Дополнительную информацию об **электрическом стояночном тормозе** см. в соответствующем разделе.

Колеса и шины



Давление воздуха во всех колесах, включая запасное колесо, необходимо проверять на «холодных» шинах.

Параметры давления, указанные на этикетке, приведены для холодных шин. После 10-минутного или 10-километрового пробега на скорости более 50 км/ч, к указанному на этикетке параметру давления следует прибавить 0,3 бар (30 кПа).



При падении давления увеличивается потребление энергии. Несоответствующее давление в шинах приводит к их преждевременному износу и оказывает отрицательное воздействие на управляемость автомобиля на дороге и повышает риск ДТП!

Движение с изношенными или поврежденными шинами снижает эффективность торможения и сцепление автомобиля с дорогой. Рекомендуется регулярно проверять состояние шины (протектора и бортов), колесные диски, а также удостоверяться в установке вентилей.

Когда индикаторы износа больше не отображаются на протекторе, глубина канавок составляет менее 1,6 мм; обязательно замените шины.

Использование колес и шин размера отличного от указанного может повлиять на срок службы шин, скорость вращения колес, клиренс и показания спидометра и оказать отрицательное воздействие на сцепление с дорожным покрытием.

Установка разных шин на переднюю и заднюю оси может привести к ошибкам в ESC.

Амортизаторы



Водителю непросто определить износ амортизатора. Однако именно от амортизаторов в значительной степени зависят устойчивость на дороге и эффективность торможения.

Из соображений безопасности и удобства вождения регулярно проверяйте состояние амортизаторов в сервисной сети CITROËN или в специализированном техцентре.

Детали системы газораспределительного механизма



Детали системы ГРМ находятся в постоянной работе с момента пуска двигателя и до его полной остановки. Со временем они изнашиваются, и их износ естественен.

При высоком износе они могут нарушить работу двигателя и вывести его из строя. Соблюдайте рекомендованные сроки их замены по пробегу или по сроку службы - в зависимости от того, что наступит первым.

На автомобиле с автоматической коробкой передач ATN8 и электрическим стояночным тормозом



Процедура отпускания

► На неподвижном автомобиле с работающим двигателем включите режим **N** и выключите зажигание.

До истечения 5 секунд:

- Вновь включите зажигание.
- Удерживая нажатой педаль тормоза, переместите селектор вперед или назад для подтверждения режима **N**.
- Удерживая нажатой педаль тормоза, нажмите рычаг и отпустите стояночный тормоз.
- Отпустите педаль тормоза и выключите зажигание.

В случае отсутствия каких-либо действий в течение 5 секунд коробка передач переключается в режим **P**; процедуру необходимо повторить.

Возврат к обычному режиму работы

- Удерживая нажатой педаль тормоза, перезапустите двигатель.

Дистанционный ключ-пульт

Не нажимайте на педаль тормоза во время включения или выключения зажигания. Иначе двигатель запустится, и процедуру придется повторить.

Рекомендации по уходу за автомобилем

Общие рекомендации

Чтобы не повредить автомобиль, придерживайтесь следующих рекомендаций.

Кузов

! Во избежание выхода из строя электронных систем строго запрещается мыть моторный отсек и двигатель струей под высоким давлением.

Не мойте автомобиль на открытом солнце или в условиях очень низких температур.

! При мойке автомобиля в автоматической мойке с вращающимися щетками убедитесь, что его двери заперты и, в зависимости от комплектации, выньте электронный ключ и отключите систему «доступа без рук» («Открыть багажник без рук»).

Во время мойки под напором держите наконечник шланга на расстоянии не менее 30 см от кузова автомобиля (в особенности в ходе очистки областей с задирами лакокрасочного покрытия и зон расположения датчиков или уплотнений).

Оперативно удаляйте загрязнения, химический состав которых может повредить лакокрасочное покрытие автомобиля (в т.ч. смолу, птичий помет, выделения насекомых, пыльцу и гудрон).

В зависимости от условий окружающей среды чаще производите мойку автомобиля в целях удаления отложений йода (в прибрежных зонах), сажи (в промышленных зонах) и грязи/соли (в районах с влажным или холодным климатом). Эти вещества могут быть высококоррозионными. Обратитесь в сервисную сеть CITROËN или в специализированный техцентр за рекомендациями относительно удаления стойких пятен, требующих специальных продуктов (таких как средства для удаления смолы или насекомых).

Для восстановления лакокрасочного покрытия, по возможности, обратитесь в сервисную сеть CITROËN или в специализированный техцентр.

Оборудование и принадлежности салона

! В ходе мойки автомобиля запрещается использовать шланг или моечный пистолет высокого давления для очистки салона. Жидкости в стаканчике или иной открытой посуде могут пролиться в салоне и, попав на органы управления и контрольные приборы центральной консоли, могут нарушить их работу. Соблюдайте осторожность!

Кузов

Краска для высокоглянцевых покрытий

! Не используйте абразивные очистители, растворители, бензин или масло для очистки кузова. Запрещается пользоваться абразивной губкой для удаления нестирающихся пятен грязи — риск повреждения лакокрасочного покрытия! Не полируйте кузов на ярком солнечном свете, не наносите полирующий состав на пластиковые и резиновые части.

! Пользуйтесь мягкой тряпкой, смоченной в мыльной воде или моющем составе с нейтральной кислотностью pH. Вытирайте кузов чистой микроволоконной тряпкой без нажима на лакокрасочное покрытие. Наносите полирующий состав только на чистую и сухую поверхность. Следуйте инструкции по применению средства.

Наклейки

(в зависимости от комплектации)

! Не мойте автомобиль под струей высокого давления — риск повреждения или отслоения наклеек!

! Используйте шланг с обильной струей (при температуре от 25°C до 40°C). Струя воды должна быть перпендикулярна поверхности. Мойте автомобиль смягченной водой.

Кожа

Кожа — натуральный материал. Правильный регулярный уход продлевает срок ее службы. Для поддержания мягкости и сохранения изначального внешнего вида следует использовать специальные средства для ухода за кожей.

! Не используйте для чистки кожи неподходящие средства - такие как

растворители, моющие средства, бензин или чистый спирт. В ходе очистки элементов, частично изготовленных из кожи, примите меры, чтобы не повредить другие материалы средством для очистки кожи.

! Перед удалением жирных пятен или жидкостей быстро промокните излишки. Перед очисткой при помощи смоченного лоскута ткани сотрите остатки загрязнений, которые могут повредить кожу. Для очистки кожи пользуйтесь мягким лоскутом ткани, смоченным в мыльной воде или моющем составе с нейтральной кислотностью. Протрите насухо мягким сухим лоскутом ткани.

Треугольный знак аварийной остановки

В целях безопасности, перед тем как выйти из автомобиля, чтобы установить знак аварийной остановки, включите аварийную световую сигнализацию и наденьте светоотражающий жилет.

Отделение для хранения

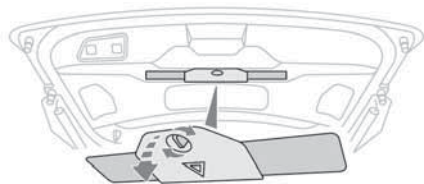

Для знака аварийной остановки отведено специальное место в углублении обшивки крышки багажника.

- ▶ Откройте крышку багажного отделения.
- ▶ Поверните защелку на крышке углубления влево на четверть оборота.

Сборка и установка знака аварийной остановки

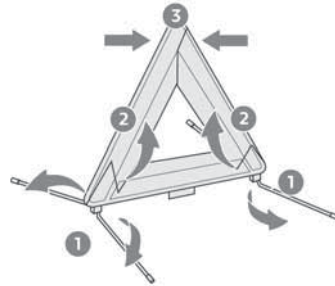

Если знак приобретен с оригинальной комплектацией автомобиля, см. иллюстрацию выше. Указания по сборке знака аварийной остановки других изготовителей см. в приложенной к нему инструкции.

- ▶ Установите знак позади автомобиля в соответствии с требованиями ПДД.
- ▶ Выждите около 6 секунд и выключите зажигание.
- ▶ Прodelайте это 10 раз.
- ▶ Включите стартер и запустите двигатель.

Не настаивайте, если двигатель не запускается с первого раза; проведите всю процедуру еще раз.

Штатный комплект инструментов

Набор инструментов, входящих в комплект поставки автомобиля.

Его содержание зависит от комплектации автомобиля:

- Ремонтный комплект для временного устранения прокола в шине.
- Запасное колесо.

Доступ к инструментам

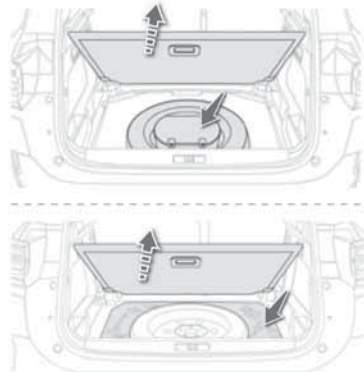

Набор инструментов расположен под полом багажного отделения.

Для доступа к ним:

На версиях с 2-позиционным полом в багажном отделении:

- ▶ откройте багажное отделение.
- ▶ Переведите регулируемые пол багажного отделения в верхнее положение.

На версиях со складываемым ковриком багажного отделения (заряжаемые гибридные модификации):

- ▶ откройте багажное отделение.

- ▶ Разложите складываемый коврик, потянув его за ручку и отведя его до конца.

Версии с комплектом принадлежностей для временного устранения прокола в шине

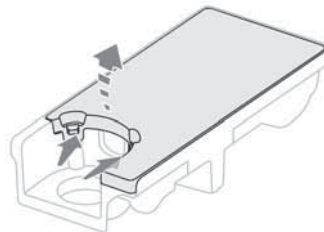

- ▶ Открепите два фиксатора, чтобы открыть крышку.

Версии с запасным колесом

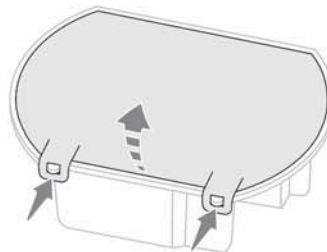

- ▶ Отсоедините ящик хранения, потянув его вверх.
- ▶ Открепите два фиксатора, чтобы открыть крышку.

Список инструментов

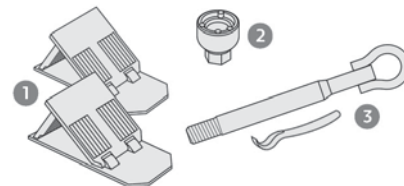

1. Противооткатные упоры для фиксации автомобиля на месте (при наличии в комплектации)
2. Головка для антикражных болтов колес (в перчаточном ящике, в зависимости от комплектации)
Используется в качестве переходника для отворачивания антикражных болтов баллонным ключом.
3. Кольцо для буксировки с плоским концом для открывания передней и задней заглушек

Дополнительную информацию о **буксировке автомобиля**, а также использовании съемного кольца для буксировки см. в соответствующем разделе.

Версии с комплектом для временного устранения прокола в шине

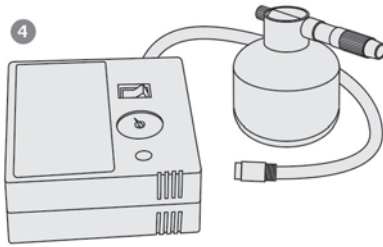

4. Компрессор 12 В и флакон с герметиком, а также наклейка с напоминанием об ограничении скорости
Для временной заделки прокола и поддержания надлежащего давления воздуха в шине.

Дополнительные сведения о **комплекте принадлежностей для временного устранения прокола в шине** см. в соответствующем разделе.

Версии с запасным колесом

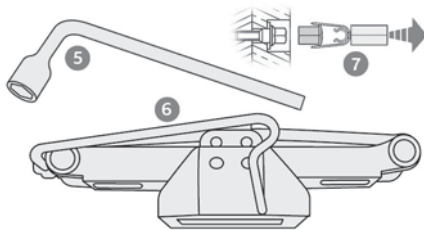

5. Баллонный ключ
Служит для снятия колпака и отворачивания колесных болтов.
6. Домкрат со встроенной ручкой
Служит для поднятия автомобиля.
7. Съёмник колпачков с колесных болтов (в зависимости от комплектации)
Служит для снятия декоративных колпачков с головок болтов крепления алюминиевых колесных дисков.

Дополнительную информацию о **запасном колесе** см. в соответствующем разделе.

⚠ Эти инструменты предназначены только для данного автомобиля, а их набор зависит от его комплектации.
Не используйте их для других целей.

⚠ Домкрат следует использовать только для замены поврежденного колеса.

Используйте домкрат только из комплекта, поставленного с данным автомобилем.
Если в автомобиле отсутствует оригинальный домкрат, обратитесь в сервисную сеть CITROËN или в специализированный техцентр, чтобы приобрести домкрат, предусмотренный производителем.

Домкрат отвечает требованиям европейского регламента, определенного в Директиве 2006/42/ЕС «Машины, механизмы и машинное оборудование».

Домкрат не требует технического обслуживания.

Ремонтный комплект для временного устранения прокола в шине

ⓘ Отсканируйте QR-код на стр. 3, чтобы просмотреть видеофильмы с пояснениями.

Благодаря данному набору, состоящему из компрессора и флакона с герметиком, можно выполнить **временный ремонт** шины, чтобы доехать до ближайшего гаража.
Он предназначен для устранения большинства видов проколов в шинах.

ⓘ Электрическая система автомобиля позволяет подключать компрессор к источнику питания 2 В на достаточно долгое время, чтобы отремонтировать шину после прокола.

ⓘ Дополнительную информацию о **комплекте инструментов** см. в соответствующей рубрике.

ⓘ Давление воздуха в шинах указано в этой таблице.

Для получения дополнительной информации об **идентификационных данных**, в частности о данной этикетке, см. соответствующий раздел.

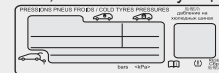

! В случае внесения изменений в параметры давления в одной или нескольких шинах необходимо выполнить инициализацию бортовой системы контроля давления воздуха в шинах. Дополнительную информацию о **системе контроля давления в шинах** см. в соответствующем разделе.

Порядок ремонта

! При заделке прокола не извлекайте застрявший в шине посторонний предмет (например, гвоздь, винт и т. д.).

- ▶ Остановите автомобиль там, где он не будет мешать дорожному движению, и затяните стояночный тормоз.
- ▶ Следуйте инструкциям по технике безопасности (включите аварийную световую сигнализацию, установите треугольный знак аварийной остановки, наденьте яркий жилет безопасности и т. д.) в соответствии с правилами страны, в которой вы водите автомобиль.
- ▶ Выключите зажигание.
- ▶ Снимите с вентиля проколотого колеса колпачок и положите его в чистое место.

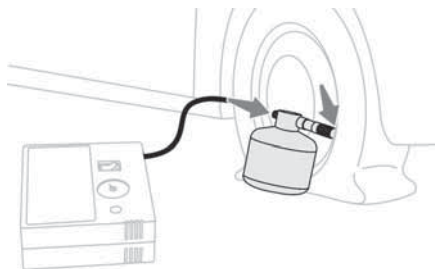

- ▶ Подсоедините шланг флакона с герметиком к вентилю проколотого колеса и прочно затяните.
- ▶ Подключите шланг компрессора к флакону с герметиком.
- ▶ Убедитесь, что выключатель компрессора установлен в положение «O».
- ▶ Размотайте электропровод, смотанный под компрессором.
- ▶ Вставьте штекер провода компрессора в одну из бортовых розеток 12 В.



- ▶ Наклейте стикер ограничения скорости.

! Стикер ограничения скорости необходимо наклеить в салоне в поле зрения водителя, чтобы не забыть, что на автомобиле установлено запасное колесо.

- ▶ Включите зажигание.

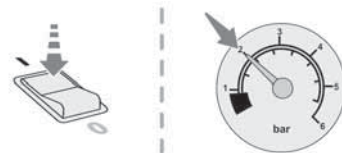

- ▶ Переведите кнопку выключателя в положение I, чтобы включить компрессор, и накачайте колесо до достижения давления 2 бар. Герметик подается в шину под давлением; не снимайте шланг с вентиля во время накачивания (чтобы не испачкаться брызгами).

! Если примерно через 7 минут давление в шине не достигнет 2 бар, значит, она не подлежит ремонту; обратитесь за помощью в сервисную сеть CITROËN или в специализированный техцентр.

- ▶ Переведите выключатель в положение «O».
- ▶ Отсоедините кабель компрессора от бортовой розетки 12 В.
- ▶ Уберите весь комплект.
- ▶ Установите крышку на клапан.
- ▶ Уберите флакон с герметиком в безопасное место.

! Герметик вреден при попадании в пищевод и вызывает раздражение глаз. Его необходимо хранить в местах, недоступных для детей. Срок годности герметика указан на флаконе. После использования не выбрасывайте использованный флакон на улицу; сдайте

его в сервисную сеть CITROËN или в специализированный пункт сбора отходов. Не забудьте приобрести новый флакон с герметиком в сервисной сети CITROËN или в специализированном техцентре.

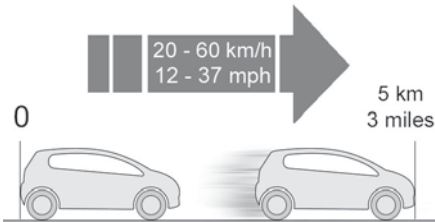

- ▶ Поезжайте сразу же, при этом около 5 километров следует проехать на медленной скорости (20–60 км/ч), чтобы дать герметику закрыть прокол.
- ▶ Сделайте остановку, чтобы проверить состояние шины и давление в ней, используя комплект для ремонта шин.

⚠ Во время движения на колесе, отремонтированном с помощью такого комплекта, не превышайте скорость 80 км/ч и пробег в 200 км. Обратитесь в сервисную сеть CITROËN или в специализированный техцентр для замены шины.

Проверка/регулировка давления в шинах

Компрессор можно использовать **без подачи герметика для устранения проколов** для контроля давления и, при необходимости, подкачивания шин.

- ▶ Снимите с вентиля колеса колпачок и положите его в чистое место.
- ▶ Разверните шланг, расположенный под компрессором.
- ▶ Наденьте шланг на вентиль и прочно затяните на резьбе.
- ▶ Убедитесь, что выключатель компрессора установлен в положение «0».
- ▶ Размотайте электропровод, смотанный под компрессором.
- ▶ Вставьте штекер провода компрессора в одну из бортовых розеток 12 В.
- ▶ Включите зажигание.
- ▶ Включите компрессор, переведя кнопку выключателя в положение «I», и доведите давление до значения, указанного на этикетке с параметрами для всех шин автомобиля. Чтобы спустить давление: нажмите черную кнопку, расположенную на трубке компрессора возле вентиля.

⚠ Если через 7 минут давление в шине не достигнет 2 бар, значит, она повреждена; обратитесь за помощью в сервисную сеть CITROËN или в специализированный техцентр.

- ▶ Как только давление дойдет до нормы, переведите выключатель в положение «0».
- ▶ Отсоедините шланг и уберите весь комплект.

- ▶ Установите крышку на клапан.

Запасное колесо

ⓘ Отсканируйте QR-код на стр. 3, чтобы просмотреть видеofilмы с пояснениями.

ⓘ Дополнительную информацию о **комплекте инструментов** см. в соответствующей рубрике.

Доступ к запасному колесу

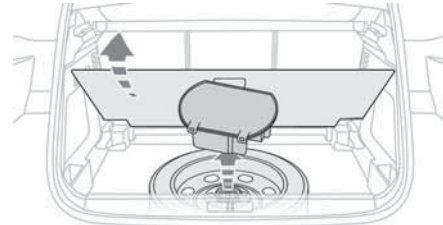

Запасное колесо находится под полом багажного отделения.

Для доступа к запасному колесу см. раздел **Комплект инструментов**.

ⓘ В зависимости от версии запасное колесо может быть либо штампованное, либо легкосплавное.

В некоторых странах используется малоразмерное запасное колесо-«докатка».

Извлечение запасного колеса

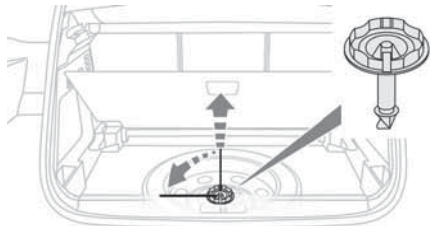

- ▶ Ослабьте центральную гайку.
- ▶ Извлеките элементы крепления (болт и гайка).
- ▶ Приподнимите запасное колесо с задней стороны и потяните его к себе.
- ▶ Извлеките колесо из багажного отделения.

Укладка запасного колеса на место

! Пробитое колесо нельзя убрать под пол багажника.

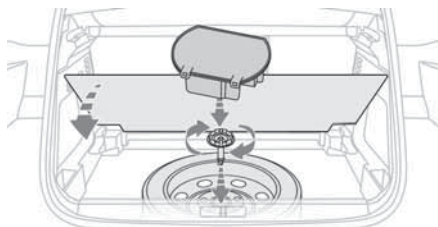

- ▶ Уложите запасное колесо в нишу багажного отделения.
- ▶ Отверните на несколько оборотов гайку на болте.

- ▶ Расположите болт и гайку в центре колеса.
- ▶ Плотно затяните гайку для надежного закрепления колеса.
- ▶ В центре колеса уложите ящик для инструментов и зафиксируйте его.

i При отсутствии колеса в нише крепежные детали (гайка и болт) не устанавливаются.

Демонтаж колеса

! Парковка автомобиля

Остановите автомобиль на твердой нескользкой горизонтальной площадке в стороне от проезжающих транспортных средств. На автомобиле с механической коробкой передач включите первую передачу, чтобы заблокировать колеса, примените стояночный тормоз, если он не поставлен в автоматический режим, и выключите зажигание.

На автомобиле с автоматической коробкой выберите режим **P**, чтобы заблокировать колеса, примените стояночный тормоз, если он не поставлен в автоматический режим, и выключите зажигание.

Убедитесь, что контрольные лампы стояночного тормоза на панели приборов горят постоянно. Пассажиры должны покинуть автомобиль и находиться в безопасном месте. При необходимости подложите упор под колесо, расположенное по диагонали от заменяемого.

Категорически запрещается находиться под автомобилем, стоящим только на домкрате; пользуйтесь подставками.

i Колесо с декоративным колпаком

Перед тем как снять колесо, снимите с него декоративный колпак, поддев его баллонным ключом возле воздушного вентиля.

После установки колеса на место установите на него декоративный колпак, совместив его метку с воздушным вентиляем, а затем придавив его ладонью по всей окружности.

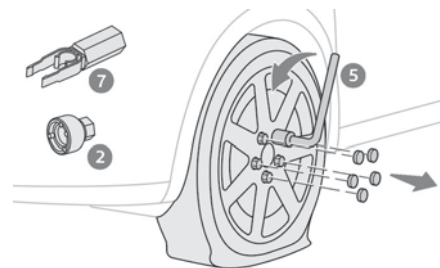

- ▶ Для снятия декоративных колпачков с головок колесных болтов пользуйтесь съемником **7** (на алюминиевых дисках).
- ▶ Установите переходник **2** на баллонный ключ **5**, чтобы отвернуть антикражный болт.

- ▶ Ослабьте затяжку других болтов при помощи только баллонного ключа **5**.

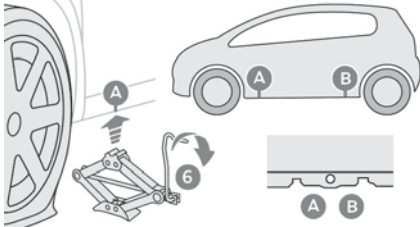

- ▶ Установите пята домкрата **6** на земле непосредственно под передней или задней опорными точками **А** или **В**, предусмотренными на днище кузова, в зависимости от того, какая из них находится ближе к заменяемому колесу.

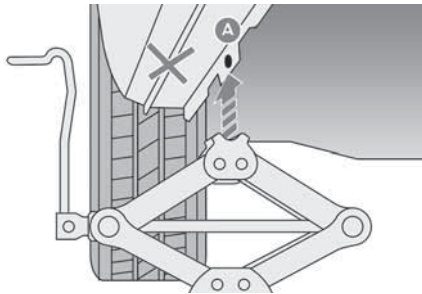

- ▶ Расправьте домкрат **6** так, чтобы его головка уперлась в опорную точку **А** или **В**; при этом опорная зона **А** или **В** автомобиля должна правильно войти в центральную часть домкрата.

- ▶ Поднимите автомобиль так, чтобы под колесом образовалось пространство, достаточное для беспрепятственной установки накачанного (исправного) запасного колеса.

! Следите за тем, чтобы домкрат устойчиво опирался на землю. На скользкой или зыбкой почве он может соскользнуть или осесть — риск травмирования!
Убедитесь, что домкрат установлен точно под одной из опорных точек **А** или **В**, расположенной в нижней части кузова и что головка домкрата совмещена с контактной поверхностью на автомобиле. Иначе автомобиль может получить повреждения и/или домкрат может выскользнуть из-под него — риск получить травму!

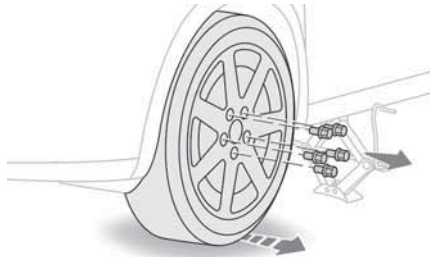

- ▶ Выньте колесные болты и сложите их в чистое место.
- ▶ Снимите колесо.

Установка колеса

i Установка запасного колеса со стальным диском или малоразмерного запасного колеса

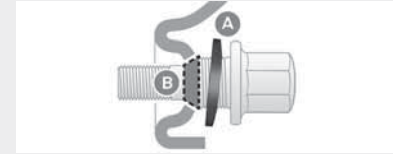

На автомобиле с легкосплавными дисками при установке малоразмерного запасного колеса или колеса со стальным диском головки болтов **А** не доходят до диска. Это нормально, так как колесо прижимается коническими фасками болтов **В**.

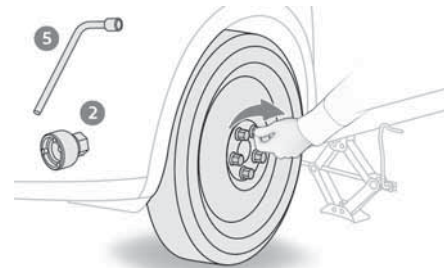

- ▶ Установите колесо на ступицу.
- ▶ Заверните болты вручную до упора.
- ▶ Осуществите предварительную затяжку антикрадного болта при помощи баллонного ключа **5** с переходником **2**.

- ▶ Осуществите предварительную затяжку остальных болтов при помощи только баллонного ключа **5**.

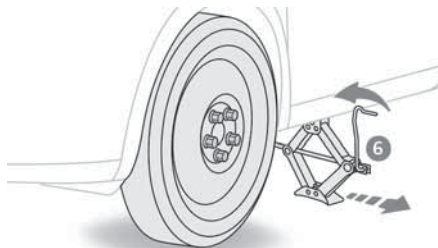

- ▶ Опустите автомобиль.
- ▶ Сложите домкрат **6** и уберите.

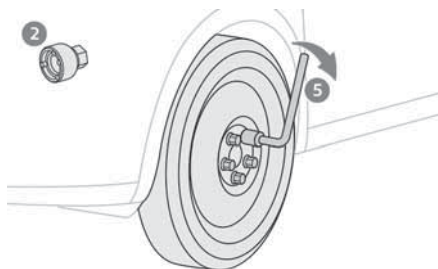

- ▶ Осуществите предварительную затяжку антикравного болта при помощи баллонного ключа **5** с переходником **2**.
- ▶ Затяните остальные болты при помощи только баллонного ключа **5**.
- ▶ Наденьте колпачки на все болты (при наличии в комплектации).

- ▶ Уберите инструменты.

После замены колеса

Положите проколотое колесо в багажник, или, в зависимости от комплектации автомобиля, снимите центральную крышку для хранения под полом вместо запасного колеса.

! При использовании «компактного» запасного колеса



Выключите некоторые системы помощи при вождении (Active Safety Brake, Адаптивный регулятор скорости и т. д.). Не превышайте допустимую скорость движения 80 км/ч.

Движение на нескольких малоразмерных запасных колесах запрещено.

! Отправляйтесь в сервисную сеть CITROËN или в специализированный техцентр.

Проверьте затяжку болтов запасного колеса и давление в шинах. Проверьте поврежденную шину. Мастер техцентра проверит шину и даст заключение о ее ремонте или замене.

Замена лампы

i В определенных погодных-климатических условиях (например, при низкой температуре или высокой влажности) на внутренней поверхности стекла фар и задних фонарей может оседать конденсат — это обычное явление; он исчезает в течение нескольких минут после включения фар.

! Рассеиватели фар изготовлены из поликарбоната и имеют защитное покрытие:

- **Запрещается очищать их от грязи сухой или абразивной тканью, а также с использованием моющих средств или растворителей.**
- Пользуйтесь смоченной в мыльной воде мягкой губкой или моющим составом с нейтральной кислотностью pH.
- При использовании мойки высокого давления не направляйте моечный пистолет на фары, фонари и края их рассеивателей, чтобы не повредить их защитное покрытие и уплотнительные прокладки.

! Лампу следует заменять по истечении продолжительного времени при выключенном зажигании и после выключения фары/фонарей (во избежание серьезного ожога)! Не касайтесь лампы пальцами; используйте лоскутом неворсистой ткани.

Крайне важно использовать лампы с защитой от ультрафиолетового излучения (УФ), чтобы не повредить фару.

При замене сгоревшей лампы новой соблюдайте ее номиналы и технические характеристики. Во избежание неравномерного освещения замените обе лампы.

Установка фонарей на место

Выполните операции в порядке, обратном снятию.

Версия с галогенными лампами

Для обеспечения хорошего качества освещения убедитесь, что лампа правильно расположена в корпусе.

Светодиодные (LED) фонари и фары

В зависимости от версии и комплектации автомобиля, на нем устанавливаются следующие типы фонарей и фар:

- фары с технологией LED Full LED;
- Дневные ходовые огни/стояночные огни.
- боковые повторители указателей поворотов;
- Указатели поворотов.
- боковые плафоны;
- задние фонари 3D;
- третий стоп-сигнал;
- фонари освещения номерного знака.

! Для правильной установки ламп данного типа необходимо обратиться к официальному дилеру CITROËN или в специализированный техцентр.

Не прикасайтесь к фарам и фонарям с технологией «Full LED». Риск поражения электрическим током!

Передняя оптика

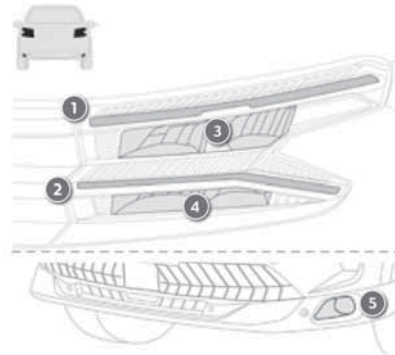

1. Дневные ходовые огни/габаритные огни/поворотные огни (LED)
2. Дневные ходовые огни/габаритные огни (LED) (светодиодные)
3. Ближний свет (LED)
4. Дальний свет (LED)
5. Противотуманные фары (H11)

i Чтобы заменить светодиодные фонари, обратитесь к официальному дилеру CITROËN.

Противотуманные фары

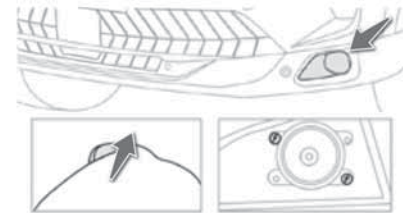

1. Вставьте плоскую отвертку в отверстие на крышке;
2. Снимите крышку;
3. Используйте отвертку Phillips, чтобы удалить два крепежных винта;
4. Выньте модуль противотуманной фары.

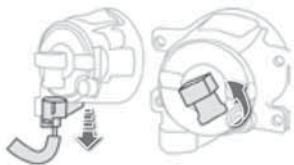

1. Отсоедините разъем лампы; поворотные огни (LED);
2. Поверните лампочку на 1/4 оборота вправо и вытащите;
3. Замените лампочку.

i Чтобы заменить светодиодные фонари, обратитесь в авторизованный сервисный центр Citroen.

! Фары из поликарбонатного стекла с защитным покрытием:

- 1) Не чистить сухой тканью или марлей и не использовать моющие средства или химические растворители. Очищать водой с мылом и специальной губкой.
 - 2) Не мыть поверхность фары и окружающие элементы с помощью водяного пистолета высокого давления, чтобы избежать повреждения покрытия и герметичности уплотнителей.
 - 3) При замене ламп под рукой должна быть сухая ткань.
- При замене галогенной лампы ее необходимо выключить и начинать манипуляцию через несколько минут, чтобы избежать ожогов.

! Поскольку при включении фар выделяется большое количество тепла, необходимы вентиляционные отверстия для отвода тепла, потому фара не полностью герметична. Влажный воздух может поступать через вентиляционные отверстия в фарах. Когда рассеиватель фар холодный, на поверхности рассеивателя может осесть водяной пар. Явление конденсации, это нормальное природное явление, и не влияет на функцию освещения и срок службы фары. При появлении конденсата в фарах просто припаркуйте автомобиль в сухом и проветриваемом месте, водяной пар постепенно испарится. Если внутри фары или рассеивателя противотуманной фары есть вода, обратитесь к авторизованным дилерам Citroen.

Задние фонари

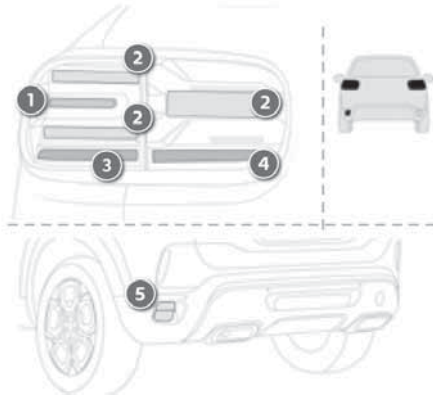

1. Фонари стоп-сигнала (светодиодные)
2. Стояночные огни (светодиодные)
3. Указатели поворотов (W16W)
4. Фонари заднего хода (W16W)
5. Противотуманные фары (P21W)

Фонари указателей поворотов (на крыльях)

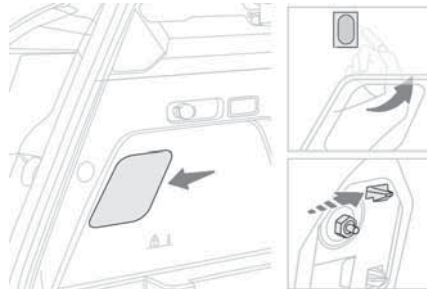

- ▶ Откройте крышку багажника и открепите заглушку с соответствующей стороны.
- ▶ Ослабьте гайку крепления фонаря при помощи торцевого ключа на 10 мм.
- ▶ Чтобы гайка не упала и не потерялась в обшивке крыла, подложите под нее ткань.
- ▶ Отверните рукой и снимите гайку крепления фонаря.
- ▶ Отсоедините фиксирующий зажим, слегка подтолкнув фонарь назад.

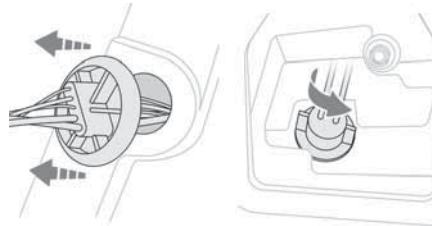

- ▶ Действуя с наружной стороны, осторожно извлеките фонарь, потянув его назад, затем вверх.
- ▶ Отсоедините жгут кабеля от панели кузова.
- ▶ Поверните держатель лампы на четверть оборота при помощи плоскогубцев и извлеките его.
- ▶ Извлеките лампу и замените ее.

Фонари заднего хода (на крышке багажника)

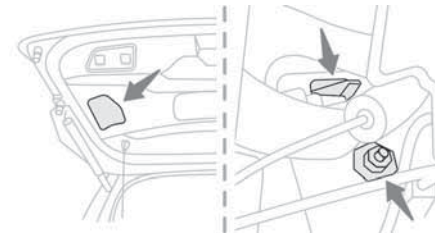

- ▶ Откройте крышку багажника, затем вставьте плоскую отвертку в паз, чтобы снять заглушку с соответствующей стороны.
- ▶ Ослабьте гайку крепления фонаря при помощи торцевого ключа на 10 мм.
- ▶ Отверните рукой и снимите гайку крепления фонаря.
- ▶ Отсоедините фиксирующий зажим, слегка подтолкнув фонарь назад.

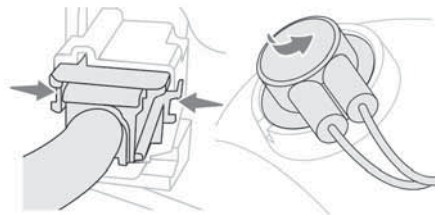

- ▶ Действуя с наружной стороны, осторожно извлеките фонарь, потянув его по направлению к задней части автомобиля.
- ▶ Отсоедините от фонаря разъем, нажав на него с обеих сторон.
- ▶ Нащупайте патрон лампы, поверните его на четверть оборота и потяните.
- ▶ Извлеките лампу и замените ее.

Противотуманные фары

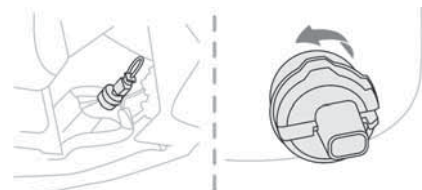

Эти лампы заменяются с внешней стороны заднего бампера.

- ▶ Проведите рукой под бампером.
- ▶ Поверните патрон лампы на четверть оборота и извлеките его.
- ▶ Поверните лампу на четверть оборота и замените ее.

! Не дотрагивайтесь до глушителя; вы рискуете получить ожог, если будете производить замену лампы сразу после выключения зажигания!

Замена фонарей подсветки номерного знака (W5W)

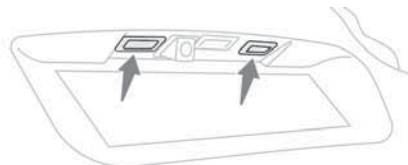

- ▶ Вставьте отвертку в один из вырезов рассеивателя.
 - ▶ Протолкните его наружу, чтобы открепить.
 - ▶ Снимите рассеиватель.
 - ▶ Замените перегоревшую лампу:
- При установке на место, нажмите на рассеиватель, чтобы он встал на фиксаторы.

Освещение в салоне

Плафоны общего освещения

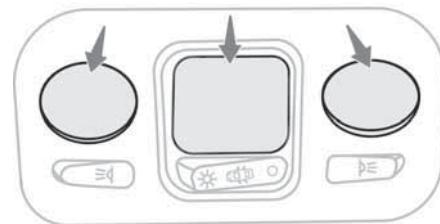
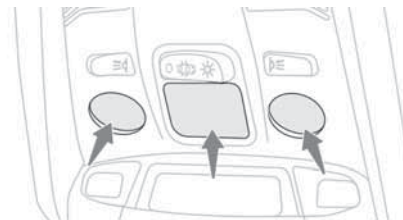

Для замены этих фонарей обратитесь в сервисную сеть CITROËN или в специализированный техцентр.

Багажник (W5W)

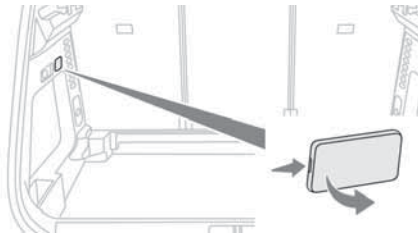

- ▶ Снимите крышку с помощью небольшой плоской отвертки.
- ▶ Извлеките лампу и замените ее.
- ▶ Установите блок на место.

Замена предохранителя

Доступ к инструментам

Пинцет для предохранителей находится на крышке блока предохранителей с обратной стороны.
В зависимости от комплектации автомобиля:

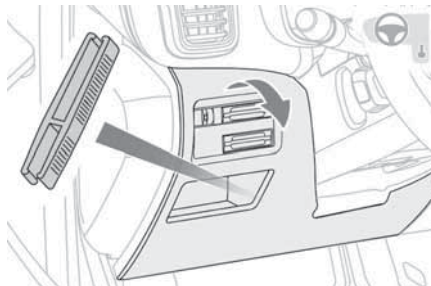

- ▶ Освободите крышку от фиксаторов, потянув ее за верхнюю часть слева, затем справа.
- ▶ Полностью снимите крышку.
- ▶ Достаньте пинцет из держателя.

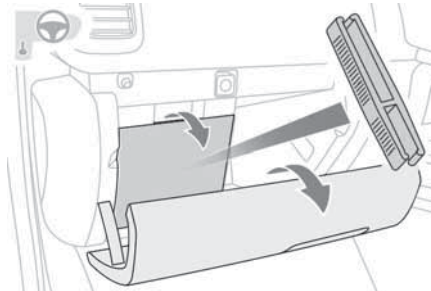

- ▶ Откройте перчаточный ящик.
- ▶ Снимите крышки блока предохранителей.
- ▶ Достаньте пинцет из держателя.

Замена электрических предохранителей

Перед заменой сгоревшего предохранителя необходимо:

- ▶ выявить и устранить причину неисправности;
- ▶ остановить расход энергии;
- ▶ обездвижить автомобиль и выключить зажигание;
- ▶ определить сгоревший предохранитель по применимым таблицам соответствия и схемам электрических соединений.

Для замены предохранителя необходимо:

- ▶ извлечь его специальным пинцетом и проверить на нем состояние плавкого элемента;
- ▶ всегда заменять сгоревший предохранитель новым точно такого же номинала (такого же цвета); ненадлежащий номинал может повлечь сбой в работе (и риск возгорания)!

Если новый предохранитель перегорит вскоре после замены, проверьте исправность бортового электрооборудования в сервисной сети CITROËN или в специализированный техцентр.

i Таблицы соответствия и соответствующие схемы электрических соединений доступны в сервисной сети CITROËN или в специализированном техцентре.

! Замена предохранителя, не указанного в приведенных здесь таблицах, может привести к серьезной неисправности автомобиля. Обратитесь в сервисную сеть CITROËN или в специализированный техцентр.



Установка дополнительного электрооборудования

Система электрооборудования автомобиля рассчитана на работу как со стандартным электрооборудованием, так и с дополнительными устройствами.

Перед установкой в автомобиль другого электрического оборудования или аксессуаров необходимо связаться с дилером CITROËN или в специализированном техцентре.

! CITROËN не принимает претензии и не возмещает расходы, связанные с ремонтом вашего автомобиля или устранением неисправностей, возникших в результате установки дополнительного оборудования, которое не входит в комплект, не рекомендовано CITROËN и не было установлено в соответствии с техническими условиями, в частности, когда общее потребление тока всего подключенного

дополнительного оборудования превышает 10 миллиампер.

Предохранители в приборной панели

Блок предохранителей расположен под панелью приборов (с левой стороны).

Для получения доступа к предохранителям следуйте той же инструкции, которая приведена для получения доступа к набору инструментов для замены предохранителей.

Блок предохранителей в моторном отсеке

Этот блок предохранителей расположен в моторном отсеке возле аккумуляторной батареи.

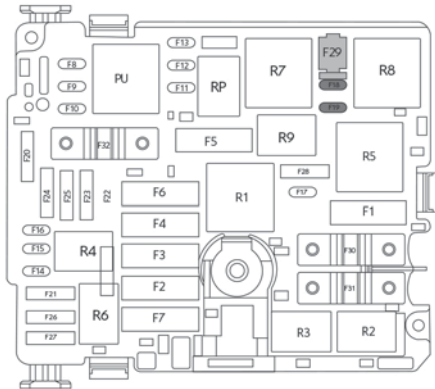

Доступ к предохранителям

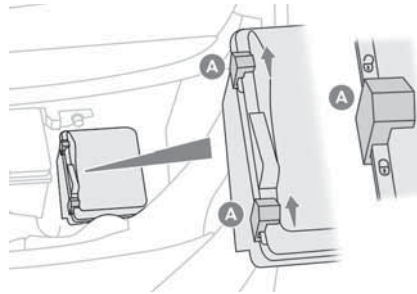

- ▶ Открепите оба фиксатора **A**.
- ▶ Снимите крышку.
- ▶ Замените предохранитель.
- ▶ После завершения работы тщательно закройте крышку, зацепив два замка **A**, чтобы обеспечить надежное закрытие блока предохранителей.

№ предохранителя	Номинальный ток (А)	Назначение
F29	40	Стеклоочиститель
F18	10	Правая фара дальнего света
F19	10	Левая фара дальнего света

Аккумуляторная батарея 12 В

Порядок действий по пуску двигателя от вспомогательной аккумуляторной батареи или по зарядке разряженной аккумуляторной батареи.

Свинцово-кислотные стартерные аккумуляторные батареи



Эти батареи содержат вредные вещества, такие как серная кислота и свинец.

Их утилизация должна осуществляться в соответствии с действующими нормами. Категорически запрещается выбрасывать аккумуляторные батареи с прочими бытовыми отходами. Отслужившие элементы питания пульта дистанционного управления и аккумуляторные батареи следует сдавать на специализированные пункты сбора отходов.



Перед началом работ с АКБ примите меры для защиты глаз и лица.

Любые работы с аккумуляторной батареей следует проводить в хорошо проветриваемом

месте, вдали от источников открытого огня и искр, чтобы не допустить взрыва или воспламенения.

По окончании работ вымойте руки.

Доступ к аккумуляторной батарее

Аккумуляторная батарея расположена под капотом.

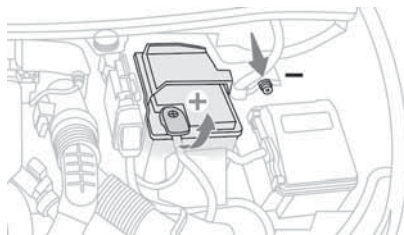

Доступ к (+) выводу:

► отогните капот, потянув ручку привода замка из салона, затем нажмите на рычажок под краем капота,

► поднимите капот.

(+) Положительный вывод.

Он снабжен быстръемной клеммой.

(-) Отрицательный вывод.

Так как доступ к отрицательному выводу невозможен, вынесенная точка соединения с массой расположена вблизи АКБ.

Пуск двигателя от внешней АКБ

На автомобиле с разряженной АКБ двигатель можно запустить от другой батареи (внешней или с другого автомобиля) при помощи кабелей или пуско-зарядного устройства.



Запрещается запускать двигатель непосредственно от зарядного устройства.

Запрещается использовать зарядное устройство с напряжением 24 В и выше.

Убедитесь, что номинальное напряжение дополнительной АКБ 12 В, а ее емкость не меньше разряженной батареи.

Автомобили не должны соприкасаться один с другим.

Выключите на обоих автомобилях все потребители энергии (аудиосистему, стеклоочистители, световые приборы и т. п.).

Проследите, чтобы провода для пуска не располагались вблизи подвижных механизмов двигателя (вентилятора, ремней и т. п.).

Запрещается отсоединять клемму (+) при работающем двигателе.

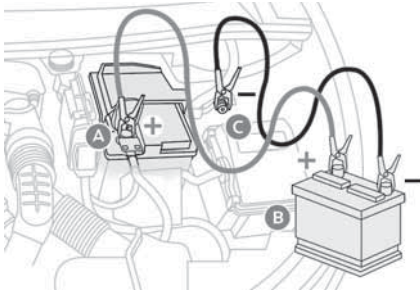

- ▶ Поднимите пластиковый кожух вывода (+), если он имеется.
- ▶ Подсоедините красный провод к выводу (+) разряженной аккумуляторной батареи **A** (металлический контакт), а затем к выводу (+) батареи-донора **B** или пуско-зарядного устройства.
- ▶ Подсоедините конец зеленого или черного провода к выводу (-) батареи-донора **B** или пуско-зарядного устройства (или к массе автомобиля-донора).
- ▶ Подсоедините другой конец зеленого или черного провода к точке соединения с массой **C**.
- ▶ Запустите двигатель автомобиля-донора и дайте ему поработать несколько минут.
- ▶ Включите стартер автомобиля с разряженной АКБ и дайте двигателю поработать. Если двигатель не запустился с первого раза, выключите зажигание и подождите несколько секунд перед новой попыткой.

- ▶ Дождитесь устойчивой работы двигателя на холостом ходу.
- ▶ Снимите провода для пуска **в обратном порядке**.
- ▶ Наденьте пластиковый кожух на вывод (+), если он имеется на автомобиле.
- ▶ Дайте двигателю поработать на месте не менее 30 минут, чтобы батарея достигла достаточного уровня заряда.

! В течение первых 30 минут после запуска двигателя ведите автомобиль осторожно.

! Никогда не пытайтесь запустить двигатель «с толчка» или «с буксира», если автомобиль оснащен автоматической коробкой передач.

Зарядка аккумуляторной батареи при помощи зарядного устройства

Для обеспечения оптимального срока службы аккумуляторной батареи необходимо поддерживать ее заряд на должном уровне.

В некоторых случаях может понадобиться зарядить аккумуляторную батарею:

- при эксплуатации автомобиля в основном для коротких поездок;
- перед постановкой автомобиля на хранение на несколько недель.

Обратитесь в сервисную сеть CITROËN или в специализированный техцентр.

! Для самостоятельной зарядки аккумуляторной батареи необходимо использовать зарядное устройство, предназначенное для свинцово-кислотных батарей номинальным напряжением 12 В.

! Следуйте инструкциям изготовителя зарядного устройства. Соблюдайте полярность.

! Отсоединять батарею необязательно.

- ▶ Выключите зажигание.
- ▶ Выключите все бортовые потребители электрической энергии (радио, световые приборы, стеклоочистители и т. д.).

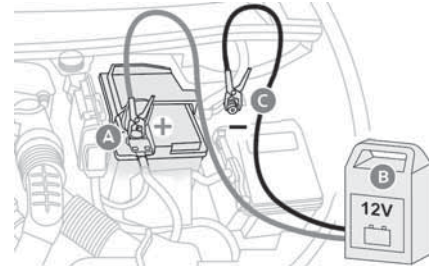

- ▶ Выключите зарядное устройство **B** перед подсоединением проводов к АКБ, чтобы не допустить опасного искрения.
- ▶ Убедитесь, что провода зарядного устройства находятся в исправном состоянии.

- ▶ Поднимите пластиковый кожух вывода (+), если он имеется.
- ▶ Подключите провода зарядного устройства **В** следующим образом:
 - красный провод положительного полюса (+) к выводу (+) батареи **А**,
 - черный провод отрицательного полюса (-) к массе в точке **С** автомобиля.
- ▶ По завершении зарядки выключите зарядное устройство **В** перед отсоединением проводов от аккумуляторной батареи **А**.

! В данной табличке указано требование пользоваться только 12-вольтным зарядным устройством, иначе электронное оборудование системы «Стоп-старт» полностью выйдет из строя.

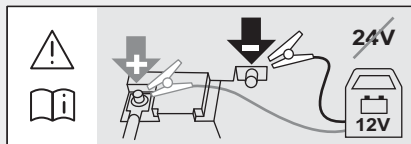

! Запрещается заряжать замерзшую аккумуляторную батарею – она может взорваться!
Если она замерзла, проверьте ее состояние в сервисной сети CITROËN или в специализированном техцентре, где проверят ее внутренние элементы на отсутствие повреждений и корпус на отсутствие трещин,

через которые может вытекать агрессивная кислота.

Отключение аккумуляторной батареи

Для поддержания уровня заряда АКБ, достаточного для пуска двигателя, рекомендуется отключать батарею от бортовой сети в случае длительного простоя автомобиля.

Прежде чем отсоединить провода от аккумуляторной батареи:

- ▶ закройте окна, двери, багажник, потолочный люк,
 - ▶ выключите все бортовые потребители электрической энергии (аудиосистему, стеклоочистители, световые приборы и т. д.),
 - ▶ выключите зажигание и выждите 4 минуты.
- Отсоедините провод от (+) вывода аккумуляторной батареи.

Клемма с быстроразъемным зажимом

Отключение клеммы (+)

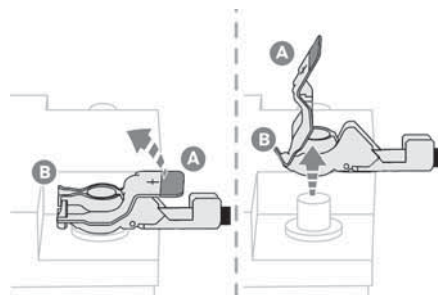

- ▶ В зависимости от комплектации снимите пластиковую крышку с клеммы (+).
- ▶ Поднимите рычажок **А**, чтобы ослабить зажим **В**.
- ▶ Снимите зажим **В**.

Подключение клеммы (+)

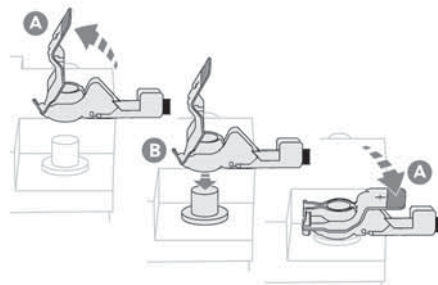

- ▶ Поднимите рычажок **А** до конца.
- ▶ Наденьте раскрытый зажим **В** на клемму (+).

- ▶ Надавите на зажим **В** до упора.
- ▶ Опустите рычажок **А**, чтобы зафиксировать зажим **В**.
- ▶ В зависимости от комплектации установите пластиковую крышку на клемму (+).

 Не нажимайте слишком сильно на рычажок, так как в случае перекоса клеммы она не будет закреплена. Прodelайте это еще раз.

После подключения

После подключения аккумуляторной батареи включите зажигание и подождите 1 минуту перед тем, как запускать двигатель. Это необходимо для инициализации электронных систем.

Если после этого будут обнаружены какие-либо неисправности, обратитесь в сервисную сеть CITROËN или в специализированный техцентр.

Следуя указаниям, приведенным в соответствующем разделе, выполните сброс определенных устройств:

- Пульт дистанционного управления или электронный ключ (в зависимости от комплектации).
- Потолочный люк и шторка с электроприводом.
- Электрические стеклоподъемники.
- Дата и время.
- Частотные настройки радиоприемника.

 В последующей поездке первый пуск двигателя в режиме «стоп-старт» может не сработать.

В таком случае система вновь станет активной только после длительной стоянки автомобиля, продолжительность которой зависит от

климатических условий и степени заряженности АКБ (около 8 часов).

Буксировка автомобиля

Рекомендации по буксировке своего или постороннего автомобиля при помощи съемного механического устройства.

Общие рекомендации

Соблюдайте законодательство страны, в которой вы водите автомобиль.

Убедитесь, что масса буксирующего автомобиля больше массы буксируемого.

Водитель должен находиться за рулем буксируемого автомобиля и иметь действующее водительское удостоверение.

Для буксировки автомобиля с опорой на четыре колеса используйте только сертифицированную жесткую сцепку; применение тросов, канатов и лямок категорически запрещено.

Буксируемый автомобиль должен начинать движение плавно.

Если автомобиль буксируется с выключенным двигателем, функции усиления торможения и рулевого управления не работают.

! В службу эвакуации необходимо обращаться в следующих случаях

- Автомобиль вышел из строя на автостраде или скоростной автомагистрали.
- Не включается нейтральная передача, рулевая колонка не снимается с блокировки, не отпускается стояночный тормоз.
- Нет возможности буксировать автомобиль с автоматической коробкой передач и работающим двигателем.
- Требуется буксировка автомобиля с опорой только на два колеса.

- Автомобиль оснащен системой постоянного полного привода.
- Нет в наличии сертифицированного тягово-сцепного устройства.

Тип автомобиля (двигатель/коробка передач)	Ограничения по буксировке			
	Передние колеса на земле	Задние колеса на земле	Платформа	4 колеса на земле с буксирной штангой
Двигатель внутреннего сгорания / АКП	<input type="checkbox"/>	<input checked="" type="checkbox"/>	<input checked="" type="checkbox"/>	<input type="checkbox"/>

i При неисправности аккумуляторной батареи или электрического стояночного тормоза необходимо вызвать специалиста, использующего бортовые эвакуационные автомобили.

Доступ к инструментам

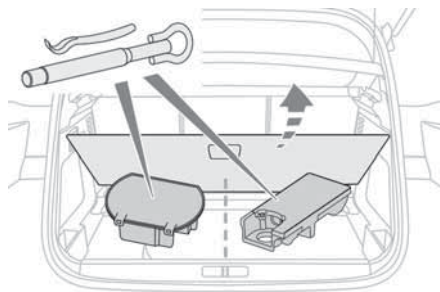

Буксирное кольцо хранится в ящичке под полом багажника.

Съемник защитной сетки расположен на буксирном кольце.

Дополнительную информацию о доступе к комплекту инструментов см. в соответствующей рубрике.

Буксировка вашего автомобиля

Доступ к переднему резьбовому отверстию буксирного кольца:

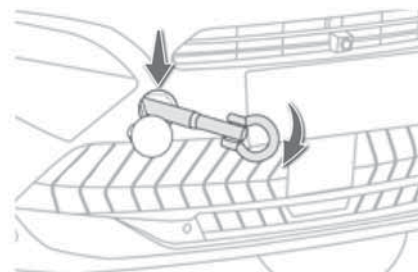

▶ Снимите заглушку при помощи съемника на буксирном кольце.

▶ Высвободите заглушку, оттянув ее вправо и затем вниз.

Для буксировки:

▶ Вверните буксирное кольцо до упора.

▶ Установите буксирную штангу.

▶ Включите нейтральную передачу.

! Несоблюдение этого требования может вывести из строя элементы трансмиссии и тормозной системы, обеспечивающие притормаживание автомобиля в момент пуска двигателя.

! **Автоматическая коробка передач**
Запрещается буксировать автомобиль с ведущими колесами, катящимися по дороге при выключенном двигателе.

▶ Разблокируйте рулевую колонку и отпустите стояночный тормоз.

- ▶ Включите фонари аварийной световой сигнализации на буксируемом автомобиле.
- ▶ Начиная движение плавно, поезжайте медленно и только на короткое расстояние.

Буксировка другого автомобиля

Доступ к заднему резьбовому отверстию буксирного кольца:

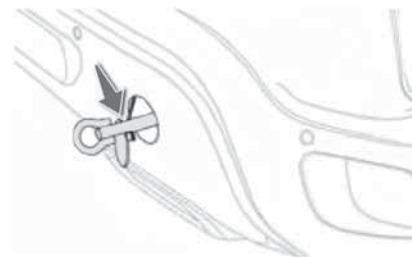

▶ Снимите заглушку при помощи съемника на буксирном кольце.

▶ Снимите заглушку, потянув ее вниз.

Для буксировки:

▶ Вверните буксирное кольцо до упора.

▶ Установите буксирную штангу.

▶ Включите фонари аварийной световой сигнализации на буксируемом автомобиле.

▶ Начиная движение плавно, поезжайте медленно и только на короткое расстояние.

Основные технические параметры автомобиля

Версия	DC6456KXDB16	DC6456KXAB18
Бензиновый двигатель	1.6THP	1.8THP
Коробка передач	8-ми ступенчатая автоматическая	8-ми ступенчатая автоматическая
Емкость топливного бака (л)	53	
Тип топлива	Неэтилированный бензин (октановое число не менее 95)	
Объем двигателя (л)	1,598	1,751
Диаметр цилиндра × ход поршня	77×85.8	77.5×92.8
Максимальная мощность (кВт / об/мин)	129/5500	155/5500
Максимальный крутящий момент (Н*м / об/мин)	250/(1750 - 4500)	300/(1900-4500)
Максимальная скорость (км/ч)	200	220
Экологический класс	пятый	
Тип привода	передний	

Версия	DC6456KXDB16	DC6456KXAB18
Бензиновый двигатель	1.6THP	1.8THP
Коробка передач	8-ми ступенчатая автоматическая	8-ми ступенчатая автоматическая
Снаряженная масса (кг)	1485	1520
Масса нагрузки на переднюю ось (кг)	890	911
Масса нагрузки на заднюю ось	595	609
Технически допустимая максимальная масса транспортного средства (кг)	1887	1932
Допустимая максимальная нагрузка на переднюю ось (кг)	1007	1029
Допустимая максимальная нагрузка на заднюю ось (кг)	880	903
Пассажировместимость (чел.)	5	
Минимальный диаметр поворота (м)	11.2	
Максимально допустимая нагрузка на багажник на крыше (кг)	80	

Расход топлива

Расход топлива (л/100 км)*					
Версия	Коробка передач	Городской цикл	Загородный цикл	Смешанный цикл	Стандарт измерения
DC6456KXDB16	Автоматическая	7.53	5.88	6.96	GB/T 19233-2020
DC6456KXAB18	Автоматическая	7.42	5.83	6.97	

* Фактический расход топлива зависит от манеры вождения, условий вождения, погодных условий, загрузки автомобиля, технического обслуживания автомобиля и использования дополнительного оборудования.

Расход топлива, указанный в приведенной выше таблице, соответствует данным, полученным на момент печати данного руководства и указан в качестве дополнительной справочной информации.

Шины

Тип шины		Дорожные шины	Запасное колесо *
Размерность		225/55R18	135/90 R17
Колесный диск		легкосплавный	стальной
Давление шин передней оси (бар)	без нагрузки	2.2±0.05	4.2
	с макс. нагрузкой	2.3±0.05	
Давление шин задней оси (бар)	без нагрузки	2.2±0.05	
	с макс. нагрузкой	2.8±0.05	
Размер цепей противоскольжения (мм)		9	—

Для обеспечения безопасного вождения очень важно всегда поддерживать шины в хорошем состоянии. Обратите внимание, что давление в шинах всегда должно соответствовать значению, рекомендованному производителем автомобиля, и его следует проверять регулярно (например, раз в неделю). Обязательно проверяйте давление перед длительной поездкой и не забывайте проверять давление в запасном колесе. Недостаточное давление приведет к аномальному повышению температуры шины, что может привести к повреждению шины и даже к ее поломке. Чрезмерное давление может привести к вздутию шин и повреждению подвески. При использовании цепей следуйте инструкциям производителя противоскользящих цепей и старайтесь максимально натянуть их. После установки цепей противоскольжения, пожалуйста, не управляйте автомобилем со скоростью более 40 км/ч и избегайте резкого замедления, быстрого ускорения или резких поворотов. Когда автомобиль выезжает на дорогу, где не требуются цепи противоскольжения, своевременно снимайте цепи противоскольжения, иначе это может привести к возможному повреждению шин.

Габаритные размеры (мм) (без нагрузки)

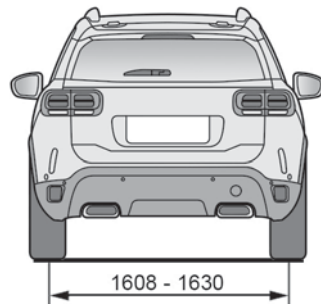
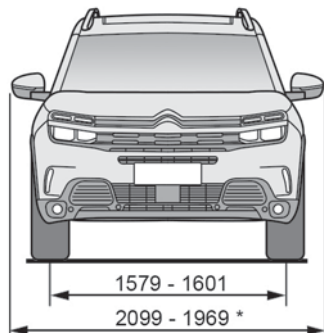
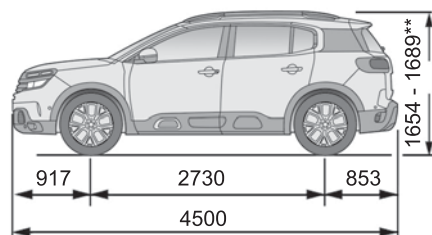

* При сложенных зеркалах.
** Модификации с продольными дугами.

Идентификационные данные

Различные средства маркировки
для идентификации поиска автомобиля.

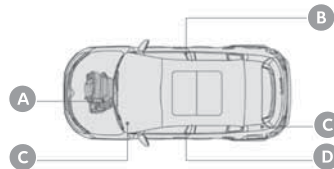

A. Номер двигателя, номер двигателя

– Гравировка номера двигателя на передней части блока цилиндров;

- Таблица с номером двигателя расположена на впускной трубе двигателя;
- Выгравированный номер переднего мотора расположен снизу трансмиссии;
- Выгравированный номер заднего мотора расположен в нижней части задней стороны заднего мотора;
- Таблица двигателя расположена спереди около капота

B. Этикетка продукта

– Табличка находится на центральной стойке справа

C. Наклейка с VIN

- Левый нижний угол лобового стекла;
- Водосточные желоба задней двери.

D. Шины.

Табличка размещена на левой центральной стойке.

Включает следующую информацию:

- давление воздуха в порожнем состоянии и при полной загрузке;
- размеры дисков и шин;
- давление в запасном колесе.



E. Номер VIN, выгравированный на корпусе.

– На правой поперечине переднего сиденья, видимой при снятой обшивке.

i Давление в шинах следует регулярно проверять в холодное время года.

Если давление в шинах недостаточное, это увеличит расход топлива.

Информационно-развлекательная система AI2 2.0. Основные функции



! В целях обеспечения безопасности и сохранения постоянного внимания водителя следующие действия следует выполнять при неподвижном автомобиле и включенном зажигании:

- Сопряжение смартфона с системой по Bluetooth.
- Подключение к приложению Baidu CarLife.
- Просмотр видео.
- Системные настройки и настройка параметров.

i Система закодирована для использования только на Вашем автомобиле. При необходимости ее установки на другой автомобиль просьба связаться с официальным дилером **CITROËN** по продажам и обслуживанию.

! Многофункциональный сенсорный дисплей является емкостным. Просьба использовать для очистки экрана чистую фланелевую ткань (салфетку для очков). Не используйте острые предметы. Не трогайте дисплей мокрыми руками.

Для ввода каждой функции используйте кнопки под многофункциональным дисплеем, а затем функциями можно управлять с помощью виртуальных клавиш на дисплее.



При работающем двигателе нажмите кнопку для входа в интерфейс бесшумного режима ожидания. При выключенном

зажигании нажмите кнопку для включения/выключения системы.

Для регулирования громкости вращайте поворотную ручку.

Информация

Система поддерживает следующие функции:

- Мультимедиа, музыка, радио
- Телефонные звонки
- Навигация
- Настройки системы и настройки автомобиля
- Изображения

Верхняя строка состояния

Следующая информация всегда будет отображаться в верхней части многофункционального дисплея:

- Температура окружающей среды (синий указатель появится при возникновении опасности обледенения).
- Выбранная настройка температуры кондиционера.
- Статус подключения к сети (Bluetooth, Wi-Fi, мобильная сеть).
- Время

Боковая панель управления

На боковой панели навигации отображаются иконки быстрого доступа к центру пользователя (аватар), режиму отключения звука, приложениям и домашней странице (HOME).

Принцип



Нажмите кнопку, чтобы вернуться в последнее использованное главное окно, нажмите еще раз, чтобы вернуться к первому основному окну, после чего Вы сможете выполнять действия с помощью виртуальных кнопок на экране.



Проведите пальцем по экрану влево или вправо, чтобы переключиться на главный экран интерфейса.



Нажмите кнопку, чтобы войти в интерфейс приложений.

Сенсорная кнопка



Возврат на предыдущий уровень.

Персонализация

Индивидуализация главного окна

Главное окно включает в себя два экрана: первый экран – область голосовых сообщений, навигации, мультимедиа, а второй экран – меню кондиционера, погоды и карта очистки одной кнопкой. Для переключения проведите по дисплею влево и вправо.



Для входа в режим редактирования нажмите и удерживайте в свободной области.

- ▶ Нажмите и удерживайте карту, чтобы перетаскать ее, изменить порядок карт, удалить/добавить компоненты, после чего откроется всплывающее окно для подтверждения и сохранения настройки.
- ▶ Нажмите на верхнюю строку состояния или боковую панель навигации, чтобы выйти из режима редактирования.

i Главный экран по умолчанию – это область карт навигации и мультимедиа: навигация – большая, мультимедиа – маленькая, Вы можете переключаться на режим отображения «навигация – маленькая» и «мультимедиа – большая».

Индивидуализация приборной панели

В меню «Настройки автомобиля – Дисплей» нажмите «Индивидуализация приборов», где вы можете настроить отображение приборной панели. Новое отображение приборной панели сразу же активируется.

Кнопки на рулевом колесе



Телефонные звонки

Bluetooth не подключен к телефону: короткое нажатие для входа в интерфейс подключения Bluetooth к телефону.

Bluetooth подключен к телефону: короткое нажатие для входа в интерфейс телефона; при входящем вызове: короткое нажатие для ответа на звонок, длительное нажатие для завершения вызова. Во время разговора: короткое нажатие для завершения вызова.



Радио: автоматический выбор частоты предыдущей/следующей станции. Мультимедиа: переключение предыдущего/следующего трека. Страница списка: выбор предыдущей/следующей станции или трека. Нажмите: подтвердить выбор.

Переключение источника

Онлайн-музыка – онлайн-радио – Bluetooth-музыка – радио – USB. Пропустите, если источник аудио недоступен.

Список

Список радиостанций или музыкальных треков.
Список папок и файлов USB-устройства.

Приложения



Нажмите кнопку на главной странице или боковой панели для входа на **панель приложений**.



Мультимедиа

Выберите источник аудио или радио, онлайн-радио и т.д.



Bluetooth и телефон

Телефон не подключен: зайдите в меню подключения телефона.
Телефон подключен: доступ к журналу вызовов, контактам и настройкам телефона.



Настройки автомобиля

Вы можете настроить отображение, время, звук и систему.



Галерея

Войдите в галерею, чтобы выбрать изображение или воспроизвести видео.



Настройки автомобиля.

Подключение по Bluetooth

После подключения мобильного устройства к автомобилю по протоколу Bluetooth можно воспроизводить мультимедийный контент мобильного устройства через информационно-развлекательную систему в автомобиле, а также включить функцию телефонных звонков по Bluetooth.

Подключение Bluetooth можно инициировать в меню Bluetooth на мобильном устройстве или в автомобиле в меню «Настройки автомобиля».

В некоторых случаях при сопряжении по Bluetooth необходимо разблокировать мобильное устройство или авторизоваться для подтверждения синхронизации телефонной книги и истории вызовов.

Из-за различий в протоколах Bluetooth и совместимости мобильных устройств некоторые функции Bluetooth могут быть недоступны. Для получения дополнительной информации о протоколах и совместимости посетите официальный сайт производителя мобильных устройств.

Подключение Bluetooth со стороны устройства



Откройте меню Bluetooth на мобильном устройстве и вы берите название системы из доступных устройств.

Чтобы убедиться, что Ваше устройства может быть обнаружено, сначала включите Bluetooth в автомобиле (он включен по умолчанию).

Следуйте подсказкам системы и мобильного устройства, например: введите код подтверждения сопряжения.

Подключение Bluetooth со стороны автомобиля



- ▶ Нажмите «Настройки автомобиля»
- ▶ Выберите "Bluetooth", подтвердите включение Bluetooth

– Из списка доступных устройств выберите устройство, с которым необходимо выполнить сопряжение (если устройство не было сопряжено с автомобилем или не было удалено из системы после сопряжения);

или

– Выберите из списка сопряженных устройств и измените подключенное устройство (например, устройство было сопряжено с автомобилем).

Перед сопряжением убедитесь, что функция Bluetooth мобильного устройства включена и находится в состоянии «доступно для обнаружения».

Автоматическое подключение

Если вы выходите из автомобиля и затем возвращаетесь обратно, система автоматически подключается к последнему сопряженному устройству Bluetooth, если Bluetooth сопряженного устройства включен и установлен в режим обнаружения.

Удаление устройства



- ▶ Нажмите «Настройки автомобиля»;
- ▶ Выберите "Bluetooth",



- ▶ Выберите одно из «Сопряженных устройств» и щелкните иконку, чтобы удалить сопряженное устройство.

Мультимедиа

Выбор источника



- ▶ Нажмите на иконку приложения автомобиля.
- ▶ Выберите «Мультимедиа».
- ▶ Вы можете переключаться между различными источниками звука (радио, музыка USB, музыка Bluetooth и т. д.).

Радио

В интерфейсе Мультимедиа нажмите Радио, чтобы войти в интерфейс воспроизведения радио.

(FM/AM) Нажмите, чтобы выбрать диапазон FM или AM.



▶ Нажмите иконку для поиска станции.



Воспроизведение/пауза.



Предыдущая радиостанция/
следующая радиостанция.

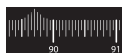

Шкала диапазона частот.



Нажмите, чтобы добавить в Избранное или удалить данный диапазон частот.



Нажмите иконку, чтобы переключить список воспроизведения/список избранного.

Список радиостанций

В списке радиостанций выберите соответствующий диапазон частот и нажмите для переключения на другие станции.

Список избранного

В списке избранного выберите соответствующую станцию и нажмите для переключения на другие станции.

USB-музыка/музыка Bluetooth

USB поддерживает аудиофайлы следующих форматов: с расширением "AAC", MP3, FLAC, WAV, AMR, M4R, MP2, OGG и т.д.

▶ Нажмите «USB-музыка» или «Музыка Bluetooth» в интерфейсе Мультимедиа, чтобы войти в соответствующий интерфейс воспроизведения музыки.



Воспроизведение/пауза.



Предыдущий/следующий.



Текст песни/список воспроизведения.



Режим воспроизведения:
Нажмите для переключения между воспроизведением по порядку, повтором воспроизведения и воспроизведением в произвольном порядке.

Для воспроизведения музыки по Bluetooth необходимо сначала запустить музыкальный проигрыватель на мультимедийном устройстве Bluetooth.

Настройка аудио



▶ В интерфейсе приложения нажмите «Настройки автомобиля» — «Настройки звука».

- Настройте громкость, звуковые эффекты, акустическое поле и т.д.
- Включение/выключение таких функций, как: равномерная громкость, звук напоминания, регулировка громкости в зависимости от скорости автомобиля, звук клавиш и т.д.

Информация и рекомендации

Система поддерживает USB-накопители большой емкости, которые можно подключить через USB-разъем с помощью подходящего кабеля (не входит в комплект).

Внешними устройствами можно управлять через мультимедийную систему.

Скорость передачи звука, поддерживаемая мультимедийной системой, составляет от 32 до 320 Кбит/с, а также может поддерживаться режим VBR (переменная скорость передачи данных). Частота дискретизации, поддерживаемая системой, составляет 48 кГц.

Рекомендуется использовать USB-накопитель в FAT32.

Галерея



- ▶ В интерфейсе приложения выберите Галерею
- ▶ Нажмите Фото или Видео для перехода в интерфейс списка изображений или видео.



Воспроизведение/пауза.



Предыдущее фото/следующее фото или Предыдущее видео/ следующее видео.



Вернуться на предыдущую страницу.



Увеличение/уменьшение текущего изображения



Нажмите, чтобы переключиться между отображением списка всех изображений или всех видео и отображением папок.



Перемещайте ползунок для изменения хода воспроизведения видео.

- ❗ Система может воспроизводить видеофайлы следующих форматов: расширения «FLV, MKV, 3GP, MP4, AVI, MOV» и так далее. Система может воспроизводить файлы изображений с расширениями «JPG, BMP, PNG».

Телефонные звонки по Bluetooth

Система поддерживает функцию телефонных звонков по Bluetooth. Сначала выполните сопряжение и подключите мобильный телефон к автомобильному приложению по Bluetooth. Дополнительную информацию о подключении см. в главе «Подключенные устройства — Подключение по Bluetooth».

Ответ на входящий вызов

При входящем вызове раздастся звуковой сигнал и на многофункциональном экране будет отображаться информация.

Чтобы ответить на входящий вызов:



Нажмите кнопку телефона на руле или



Нажмите иконку на экране.

Чтобы завершить вызов:



Нажмите и удерживайте кнопку телефона на рулевом колесе.



или



Нажмите иконку на экране.

Набор номера

- ❗ Во время вождения не рекомендуется пользоваться телефоном. Мы рекомендуем осуществлять телефонные звонки после безопасной остановки автомобиля.

Набор номера с помощью панели набора:



- ▶ Нажмите звонок по Bluetooth в интерфейсе приложения.
- ▶ Нажмите на панель набора номера и введите номер телефона.



- ▶ Чтобы позвонить, нажмите кнопку телефона.

Набор номера из журнала вызовов:



В интерфейсе приложения нажмите «Звонок по Bluetooth» – «Журнал вызовов» или



Нажмите кнопку телефона на рулевом колесе, чтобы войти в интерфейс телефона, а затем нажмите «Журнал вызовов».

Чтобы совершить звонок, выберите из списка нужную запись.

- ❗ Вы также можете совершать звонки непосредственно со своего мобильного телефона, но в целях безопасности рекомендуется осуществлять телефонные звонки после безопасной остановки автомобиля.

Набор номера из адресной книги



► В интерфейсе приложения нажмите «Звонок по Bluetooth» – «Контакты».

Чтобы совершить звонок, выберите из списка нужную запись.



В интерфейсе приложения нажмите «Звонок по Bluetooth» – «Контакты», или



Нажмите кнопку телефона на рулевом колесе, чтобы войти в интерфейс телефона и нажмите Контакты.

Выберите контакт из списка адресной книги и осуществите звонок.

При использовании Bluetooth для осуществления телефонных звонков воспроизведение мультимедиа и радио приостанавливается, а после завершения телефонного звонка воспроизведение мультимедиа и радио возобновится.

Интерфейс вызова

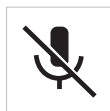

Включение/выключение панели микрофона в автомобиле



Отображение панели набора



Переключение звонка на телефон/автомобиль

Набор номера



Интерфейс журнала вызовов: нажмите иконку, чтобы обновить историю вызовов.
Интерфейс «Контактов»: нажмите иконку, чтобы вручную синхронизировать контакты.



Интерфейс журнала вызовов: нажмите иконку, чтобы удалить запись о вызове.
Интерфейс «Контактов»: нажмите иконку, чтобы удалить соответствующий контакт.



Чем больше записей о вызовах, тем дольше будет выполняться синхронизация.

Управление подключением



В интерфейсе «Звонок по Bluetooth» нажмите иконку, чтобы изменить приоритет подключения Bluetooth и подключить новое устройство Bluetooth



«Звонок по Bluetooth» не поддерживает несколько телефонов, подключенных по одному протоколу.

Настройки автомобиля



► В интерфейсе приложения нажмите «Настройки автомобиля», чтобы войти в интерфейс настроек.

Настройка Bluetooth

Система может подключить мобильное устройство к автомобилю по протоколу Bluetooth и войти в интерфейс настроек через «Настройки автомобиля» — «Настройки Bluetooth».

Дополнительную информацию см. в разделе «Подключенные устройства — Подключение Bluetooth».

Настройка звука

Войдите в интерфейс настроек через «Настройки автомобиля» – «Настройки звука». Можно настроить системную громкость, громкость навигации, громкость звонка, громкость голоса, звуковые эффекты системы, акустическое поле и т.д.

Вы можете включать/выключать такие функции, как: равномерная громкость, звук напоминания, регулировка громкости в зависимости от скорости автомобиля, звук клавиш и т.д.

Настройка экрана

Войдите в интерфейс настроек через «Настройки автомобиля» – «Настройки экрана». Можно настроить яркость, выбрать дневной и ночной режим, переключать язык системы с русского на английский, а также настроить персонализацию приборной панели.

Настройка системы

Вы можете настроить время автомобиля, просмотреть информацию о версии, нормативную информацию, а также восстановить заводские настройки. Восстановление заводских настроек позволяет сбросить параметры системы до заводских. Дополнительную информацию об обновлении версии системы см. в разделе «Основные операции» — «Обновление системы».

А	
Аварийная световая сигнализация	74, 161
Аварийный останов	103
Аварийный пуск	111, 202
Автоматическая коробка передач9, 107, 111, 113, 157, 177
Автоматический кондиционер воздуха50, 53
Автоматическое включение световых приборов	67–68
Автоматическое включение стеклоочистителя ~	
Автоматическая работа стеклоочистителя	73
Автоматическое переключение дальнего света фар	68–69
Адаптивный регулятор скорости	123
Адаптивный регулятор скорости с функцией "Stop"	119
Аккумуляторная батарея 12 В	157, 176–179
Активная подвеска	110
Активная система контроля непреднамеренного пересечения линий дорожной разметки	135, 139
Активная система слежения за слепыми зонами	139
Активный сигнал о пересечении дорожной разметки	123, 127–129, 131
Антиблокировочная тормозная система ABS	77–78
Артикул декоративного покрытия кузова	186

Б	
Багажник hands-free	33, 35–36
Багажное отделение	33, 36, 61
Багажные дуги на крыше	152–153
Бачок омывателя ветрового стекла	156
Безопасная перевозка детей	86, 88–93, 96–97
Бензиновый двигатель	110, 154, 182
Беспроводное зарядное устройство	56
Блок предохранителей в моторном отсеке	173, 175
Блок предохранителей в панели приборов	173
Боковые подушки безопасности	86–87
Боковые светильники	68
Бортовой компьютер	21–22
Буксировка	207–210
Буксировка автомобиля	179–181
Бытовое накачивание (при помощи ремкомплекта)	163, 165

В	
Вентиляционные решетки	48
Вентиляция салона	49, 52, 54–55
Ветровое стекло с обогревом	54
Вещевой ящик	64
Вещевые отделения	59, 61
Видеокамера заднего обзора	141–145
Визуально-звуковая система предупреждения при парковке	145
Включение зажигания	105
Внесение в память настроек сиденья	42–43
Внесение скорости в память	126
Вождение	101
Время (настройка)	23
Встречающее освещение	67–68
Вызов срочной помощи	75–76
Вызов техпомощи	75–76
Выключатели обогрева сидений	43
Выключатель световых приборов	65, 67
Выключатель стеклоочистителя	71–72, 73
Выключение двигателя	100

Г	
Габаритные размеры	186
Галогенные лампы	69, 169
Галерея	191

Главное меню 25

Д

Давление воздуха в шинах 158, 163–164, 186
 Датчики (уведомления) 117
 Датчик потери внимания 134
 Двери 32
 Дверные карманы для вещей 55
 Двигатель 158
 Движение автомобиля 100–101, 107–110
 Двухзонный климат-контроль 50
 Декоративное покрытие кузова 160, 186
 Декоративные наклейки 160
 Демонтаж колеса 166–167
 Держатель карт 55
 Дети (обеспечение безопасности) 84, 91–92
 Детские кресла 84, 88–90
 Детские кресла i-Size 92
 Детские кресла ISOFIX 91–92
 Дизельный двигатель 149, 154, 161
 Дистанционное включение световых приборов 26, 68
 Дистанционный ключ-пульт 26–28, 101–102
 Дневные ходовые огни 67
 Домкрат 162, 164

Дополнительное оборудование 74
 Доступ к задним сиденьям 41
 Доступ с занятыми руками 35

Е

Емкость топливного бака 149–150

З

Заводской номер автомобиля 186
 Заднее стекло (обогрев) 54
 Задние подголовники 46–47
 Задние ремни безопасности 83
 Задние сиденья 45–47
 Задняя полка 59
 Закрывание багажника 28, 33
 Закрывание дверей 27–28, 32
 Замена воздушного фильтра 162
 Замена колеса 162, 165
 Замена ламп 168–169, 171, 171–172
 Замена масляного фильтра 157
 Замена салонного фильтра 157
 Замена щетки стеклоочистителя 72
 Замена электрических предохранителей 173, 173–174
 Замена элемента питания в ключе-пульте 31

Замок зажигания 101–102
 Замок зажигания / Имобилайзер 28, 99
 Запасное колесо 158, 162–163, 165–166
 Запирание 28
 Запирание замков 28
 Запирание замков из салона 28
 Заправка бака топливом 150
 Заряд аккумуляторной батареи 177
 Затемняющая шторка 38–39
 Звуковой сигнал 75
 Звуковой сигнал для пешеходов 75
 Зеркало косметическое 55
 Зимние заслонки 151
 Зимняя заслонка радиаторной решетки 151
 Знак аварийной остановки 161

И

Идентификационные данные автомобиля 186

Индикатор переключения передач 111
 Индикаторы и сигнализаторы световые 9–10
 Индукционное зарядное устройство 56
 Инициализация ключа-пульта 31
 Инициализация системы обнаружения низкого давления воздуха в шинах 115
 Инструменты 161–163
 Инструменты панели приборов 9
 Интеллектуальная противобуксовочная система 78
 Инфракрасная камера 117

К

Календарь (настройка) 23
 Камера помощи при вождении (уведомления) 117
 Капот 153–154
 Ключ 24, 29–30
 Ключ не распознан 103
 Ключ-пульт дистанционного управления 24–25, 99
 Кнопка на рулевом колесе 188
 Коврик напольный 58, 117

Кожаный салон (обслуживание) 160
 Кольца для закрепления багажа 59
 Комбинация приборов 9–10, 20–21, 117
 Комплект принадлежностей для временного устранения прокола в шине 162–165
 Кондиционер воздуха 48–49, 51–52
 Кондиционер воздуха с ручными регулировками 49, 51
 Контроль давления (при помощи ремкомплекта) 163, 165
 Контроль исправности систем и текущие проверки 154, 156–158
 Контрольная лампа ремней безопасности 84
 Контрольная лампа "READY" ("Готов") 153
 Контрольные лампы 11–12
 Контроль падения давления воздуха в шинах 113–114, 164
 Контроль уровней эксплуатационных жидкостей 155–156
 Корректор фар 69
 Крышка багажника с электроприводом 33–34, 36
 Кузов 160

Л

Лампы 169
 Лампы (замена, наименование) 168–169, 171
 Лотки для хранения мелких предметов 55
 Люк горловины топливного бака 150

М

Масло моторное 155
 Масляный щуп 18, 155
 Массажная система 43
 Меню быстрых настроек 23
 Минимальный остаток топлива 149–150
 Многоточечный массаж 43
 Мойка 117
 Мойка автомобиля (рекомендации) 159–160
 Монтаж колеса 166–167
 Моторный отсек 153–154
 Мультимедиа 189

Н

Накачивание шин 158, 186
 Наклейки для декоративного оформления 160
 Наружные зеркала заднего вида 44–45, 54, 138
 Настройка бортовых систем и оборудования 22–23
 Настройка календаря 23
 Настройка автомобиля 192

Настройка рулевого колеса по высоте и вылету	44
Настройка часов	23
Настройки систем автомобиля	21, 23

О

Обеспечение безопасной перевозки детей	86, 88–91
Обзорность	53
Обнаружение препятствий	140
Обнуление маршрута	21
Обнуление счетчика пробега за поездку	19
Оборудование и принадлежности салона	55
Обслуживание	158
Обустройство багажного отделения	59
Огни стояночные	67, 171
Ограничитель скорости	119–120, 123
Омыватель ветрового стекла	71
Омыватель заднего стекла	71
Определение местонахождения автомобиля	26
Освещение багажного отсека	64, 173
Освещение при вождении	65
Освещение салона	58–59
Остановка автомобиля	100–102, 107–110
Отделения для вещей	59, 64
Отключение подушки безопасности пассажира	86, 89–90
Открывание дверей	27, 32
Открывание замка багажника из салона	33

Открывание замка двери аварийное	30
Открывание капота	152
Открывание окон	24
Открытие крышки багажника	27, 33
Отопление	48, 52, 54
Отпирание дверных замков	29
Отпирание замка багажника	25, 27
Отпирание замков	24–25, 27
Отпирание замков из салона	29
Охлаждающая жидкость	156
Очистители ветрового стекла	71
Очиститель заднего стекла	71

П

Падение давления воздуха в шинах (датчики)	113–114
Панорамный потолочный люк	38–39
Перевозка грузов	60–61, 152
Перевозка детей и их безопасность	96
Передние подголовники	40–41
Передние сиденья	40–43
Передние тормозные колодки	157–158
Передний обзор 180°	144
Переключатели на рулевом колесе	107–109

Перечень электрических предохранителей	173, 175
Персональные настройки	10
Перчаточный ящик	55
Пиротехнические натяжители ремней безопасности	84
Плановое техническое обслуживание	17, 156
Платформа (эвакуатора)	180
Плафон индивидуального освещения	58, 172
Плафоны	58–59
Плафоны индивидуального освещения	58–59
Подача воздуха в салон	51–53
Подвеска	158
Подзарядка аккумуляторной батареи	177
Подлокотник передний	57–58
Подставка для банки с напитком	55
Подушки безопасности	85–89
Помощь при вождении (рекомендации)	116
Помощь при маневрировании (рекомендации)	116
Помощь при экстренном торможении AFU	77, 131
Поручни	41, 55
Приложения	188

Поясничная область	41
Предохранители электрические	173–174, 175
Предохранительный клапан топливного бака	150–151
Приглушенный свет в салоне	59
Прикуриватель	56
Принадлежности для устранения прокола в шине	162–163
Пристегивание креплений ISOFIX	91
Проверка уровней эксплуатационных жидкостей	154–156
Проверка уровня масла в двигателе	18
Программируемый круиз-контроль	121
Программируемый ограничитель скорости	119
Прокачка топливной системы	161
Прокол шины	163–165
Противобуксовочная система (ASR)	78–79, 81
Противосолнечные козырьки	55
Противотуманные фары	65, 70, 172
Пульт дистанционного управления (ПДУ)	24–30
Пуск двигателя	100, 102, 176

P

Радар (уведомления)	116
---------------------------	-----

Разъем USB	56
Расход масла	155
Расходные данные	23
Расход топлива	7
Регенеративное торможение (замедление при торможении двигателем)	121
Регулирование путем распознавания ограничения скорости	119
Регулировка подачи воздуха в салон	48–51
Регулировка подголовников	40–41
Регулировка поясничной зоны	41
Регулировка распределения воздуха по салону	49–52
Регулировка ремней безопасности по высоте	83
Регулировка сидений	41–42
Регулятор подсветки панели приборов	20
Регулятор скорости	118, 119, 120–121
Регулятор тормозных сил REF	78
Режимы вождения	110
Режим экстренного торможения	105–106
Режим Sport	110
Рекомендации по вождению	7, 98
Рекомендации по уходу за автомобилем	159
Ремни безопасности	82–83, 90
Рециркуляция воздуха в салоне	53

Розетка электрическая 12 В	56, 62
Рулевое колесо (регулировка)	44

C

Салонное зеркало заднего вида	45
Светодиодная оптика Full LED	70
Светодиоды - LED	67, 169
Селектор коробки передач	107
Сенсорный дисплей	22
Сенсорный экран	23
Сигнализатор забытого ключа	101
Сигнализатор невыключенных световых приборов	66
Сигнализатор непристегнутого ремня водителя	84
Сигнал о снижении внимания водителя	134
Сиденья детские	90
Сиденья с подогревом	43
Сиденья с электрорегулировками	42–43
Синхронизация ключа-пульты ДУ	31
Система динамической стабилизации CDS	77–78, 80
Система динамической стабилизации ESC	77, 79–80
Система отслеживания "слепых" зон	138–139
Система помощи на спусках	81

Система помощи при вождении по магистрали	123
Система помощи при парковке задним ходом	140
Система помощи при парковке передним ходом	141
Система помощи при трогании на уклоне	111
Система программируемого подогрева	24, 53–55
Система распознавания ограничения скорости	117–118
Система самодиагностики CHECK	20
Система "стоп-старт"	22, 49, 53, 112–113, 149, 153, 157, 179
Система экстренного торможения	77
Система ABS	78
Системы управления динамикой автомобиля в поворотах	77
Системы экологической защиты	7, 31
Складывание задних сидений	46–47
Слив масла из двигателя	155
Снятие резинового коврика	58
Соединение Bluetooth	189–190
Сопровождающее освещение	24, 67–68
Стеклоомыватель	72

Стеклоочиститель	70, 73
Суперблокировка замков	28, 29–30
Счетчик общего пробега	19
Счетчик пробега	9–10, 117
Счетчик пробега за поездку	19
Съемная зимняя заслонка	151
Съемный пол багажного отделения	63

Тахометр	9–10
Телефонные звонки по Bluetooth	191
Текущее обслуживание автомобиля	117, 156
Текущие и контрольные проверки систем	156–158
Телефон	189–191
Температура охлаждающей жидкости	19
Технические характеристики	182–184
Тихий предупредительный звуковой сигнал автомобиля	75
Топливный бак	149–150
Топливо	7
Торможение	112
Тормоза	156–157
Тормозная жидкость	154
Тормозные диски	157

У

Уведомляющие индикаторы и сигнализаторы	12, 20
Угол наклона фар (регулировка)	69
Удаление инея с ветрового стекла	53
Удаление инея с заднего стекла	54
Удаление инея со стекол	53–54
Удаление конденсата с ветрового стекла	53
Удаление конденсата со стекла заднего окна	54
Удаление конденсата со стекол	53
Указатели поворотов	66–67
Указатели пробега до планового технического обслуживания	17, 20
Указатель температуры охлаждающей жидкости	19
Указатель уровня масла в двигателе	18, 20
Указатель уровня топлива	149
Упор капота	152–153
Уровень жидкости в омывателе стекол	71, 156
Уровень масла	18, 155
Уровень охлаждающей жидкости	19, 155
Уровень тормозной жидкости	154
Установка багажных дуг на крыше	152–153
Установка текущего времени	23
Установка текущей даты	23
Уход за автомобилем (рекомендации)	159
Уход за кузовом	160

<hr/>	
	Ф
Фары ближнего света	169
Фары дальнего света	169
Фары подсветки поворота	70
Фильтр воздушный	157
Фильтр масляный	157
Фильтр салонный	48, 157
Фонари аварийной световой сигнализации ..	74, 161
Фонари заднего хода	171
Фонари задние	171
Фонари освещения номерного знака	172
Фонари стоп-сигнала	171
Фонари стояночные	67
Фонари указателей поворотов	66, 171
Фонарь противотуманный задний	65, 171
Фронтальные подушки безопасности	86–87, 90

<hr/>	
	Ц
Центральный электрический замок	25, 27, 29
Цепи противоскольжения	151–152
Цифровая панель приборов	9

<hr/>	
	Ш
Шины	158, 186
Штатный комплект инструментов	64, 161–163
Шторные подушки безопасности	87–88

<hr/>	
	Щ
Щетки стеклоочистителя (замена)	72

<hr/>	
	Э
Эко-вождение (рекомендации)	7
Экономичное вождение	7
Экорежим	110
Электрические стеклоподъемники	37
Электрический стояночный тормоз	103–105, 158
Электронная блокировка пуска двигателя	99
Электронный ключ	26–28
Электронный регулятор тормозных сил REF	77–78
Элемент питания ключа-пульта ДУ,	31
Энергопоток	23
Этикетки с идентификационными данными автомобиля	186

<hr/>	
	Я
Ящик для инструментов	64

<hr/>	
	А
Active Safety Brake	131–133
Advanced Grip Control	80

E
ESC (система динамической стабилизации) 77

H
Hill Assist Descent Control (HADC) 81

I
ISOFIX (крепления) 91

L
LED - Светодиоды 67, 169, 171

P
Park Assist 145–147

R
READY (контрольная лампа) 153

T
Top 360 Vision 141, 144
Top Rear Vision 141–142
Top Tether (крепление) 91

A	
A/C	Кондиционер воздуха
ABS	ABS
AIRBAG	Подушка безопасности
AIRBAG PASS	Подушка безопасности пассажира
AM	Диапазон радиоволн AM
AUTO	АВТО - автоматический режим работы системы
AUX	AUX - вход для внешнего аудиоустройства
B	
BAND	Диапазон радиоволн
BLUETOOTH	Технология BLUETOOTH, обеспечивающая беспроводное соединение малой мощности между мобильными устройствами
C	
C (Celsius)	°C - температура в градусах по шкале Цельсия
CD	CD - компакт-диск
CHARGE MAXI*	МАКС. НАГРУЗКА* - максимальный вес, который выдерживает полка
CHECK	CHECK - режим самодиагностики бортовых систем автомобиля
CLASSIQUE	Музыкальный жанр: классическая музыка
CRUISE	Круиз-контроль - устройство, поддерживающее постоянную скорость автомобиля, автоматически прибавляя её при снижении заданного водителем скоростного режима и уменьшая её при увеличении без участия водителя.
CRYSTAL SYMPHONY	Музыкальный жанр: "кристальная симфония"
D	
DAB	DAB - цифровое звуковое радиовещание высокого качества
DX	Настройка радиоприемника на самые слабые и удаленные радиостанции.
E	
ECO	ЭКО - экологичное и экономичное вождение
F	
FAP	Сажевый фильтр - предназначен для снижения выброса сажевых частиц в атмосферу с отработавшими газами

F	
FM	Диапазон радиоволн FM
H	
HI	Микроклимат: максимальная температура воздуха в салоне
I	
INFO	INFO - меню "Информация", служащее для просмотра и настройки функций отдельных систем автомобиля
INT	Интерьер
J	
JAZZ-BLUES	Музыкальный жанр: джаз-блюз
JUNGLE FANTASY	Музыкальный жанр: джангл-фэнтэзи
K	
KG	Кг - килограмм
KM	Км - километр
KM/H	Км/ч - единица измерения скорости
L	
L (Litre)	Л - литр
L/KM	Л/КМ - расход топлива в литрах на 1 км пробега
LIMIT	Ограничитель скорости
LO	LO - нормальная скорость работы стеклоочистителя
M	
MAX	МАКС. - максимум
MEDIA	Медиаустройства
MEM	Системная память
MIN	МИН. - минимум
Min	Мин. - минуты
MODE	РЕЖИМ - режим, в котором работает система
MONO	МОНО - работа аудиосистемы в монофоническом режиме
M	
MP3	MP3 - популярный формат цифрового кодирования звуковой информации
MUSIC	МУЗЫКА
MUTE	MUTE - режим, в котором звук отключается и переводится в "спящий" режим
N	
NAV	НАВИГАТОР
NO START IN	"NO START IN": уведомляющее сообщение, связанное с присадкой AdBlue © и системой SCR, означающее «Пуск будет невозможен через ... » (с указанием остатка запаса хода в км)

O	
ODO	Одометр
OFF	OFF - выключено
OK	OK - подтверждение произведенного действия
ON	ON - включено
P	
PASSENGER AIRBAG	Подушка безопасности пассажира
PAUSE	ПАУЗА - приостановка действия или работы системы
PHONE	ТЕЛЕФОН
PM	Пополудни
POP/ROCK	Музыкальный жанр: поп/рок
POWER (HY)	Мощность гибридного привода
P/S	ГУР -гидроусилитель руля
PTY	PTY - функция поиска радиостанции по типу программы
R	
RADIO	Радиоприемник
RDM	Воспроизведение файлов в случайном порядке
RDS	RDS - многоцелевой стандарт, предназначенный для передачи информационных сообщений по каналу ЧМ-радиовещания в диапазоне УКВ
REAR (HY)	Подача воздуха к задним сиденьям
REST	Восстановить настройки по умолчанию
ROLLOVER PROTECTION	
	Защитные дуги для защиты привязанных ремнями безопасности водителя и пассажиров в случае опрокидывания автомобиля в ДТП
RPT	Повторить
S	
S (Seconde)	Секунда
START	Старт - системная команда на пуск двигателя

S	
STOP	Стоп - системная команда на останов двигателя
STOP and START SYSTEM	Система "стоп-старт" - предназначена для экономии топлива, снижения вредных выбросов и шума за счет сокращения времени работы двигателя на холостом ходу
T	
TA	TA - радиосообщения о дорожном движении
TECHNO	Музыкальный жанр: "техно"
TMC	TMC - информация о транспортных потоках и метеорологических условиях на дорогах
TOP	BERX
TOP TETHER	TOP TETHER - торговая марка устройства для крепления детских кресел
TRIP	Выбор источника информации для бортового компьютера
TWIN AIRBAG	Сдвоенные боковые подушки безопасности
U	
URBAN RYTHMIK	Музыкальный жанр: "ритмик-урбан"
UREA	"UREA": сигнализатор, связанный с присадкой AdBlue © и системой SCR (основным компонентом присадки AdBlue © является мочевины)
V	
V (Volt)	B - Вольт
VOCALE	Вокал, голос
VSC	VSC - система динамической стабилизации
W/X/Y	
WD (4WD-2WD)	WD (4WD-2WD) - колесная формула автомобиля: 4x4; 4x2;
ZERO EMISSION (HY)	Нулевой выхлоп (на гибридном приводе)
ZEV (HY)	Гибридный автомобиль с нулевым выхлопом

В данном документе содержится
полная информация о модели.

Представленные опции и оборудование
могут отличаться от опций и оборудования,
представленных на российском рынке.

Перепечатка и перевод данного документа
(даже его части) без письменного разрешения
ООО «ПЕЖО СИТРОЕН РУС» запрещены.

Компания ООО «ПЕЖО СИТРОЕН РУС»,
расположенная по адресу: 105120, Россия, г. Москва,
муниципальный округ Таганский вн. тер. г.,
2-й Сыромятнический пер., д. 1, этаж 9, помещ. 1 к. 112

www.citroen.ru



Содержащиеся в настоящей публикации данные соответствуют состоянию на указанную дату и могут изменяться.

2024